

Джонатан Литтл



Секреты профессионального турнирного покера

Книга вторая:
Турнирные
стадии



Секреты профессионального турнирного покера

Книга вторая:

Турнирные стадии

Джонатан Литтл

2012

Д. Литтл, Секреты профессионального турнирного покера

© 2012, Руслан Камаев, издание на русском языке

Jonathan Little, Secrets of Professional Tournament Poker

© 2011, D&B Publishing LLC

Перевод с английского

Все права защищены.

Ни одна часть данной книги не может подвергаться копированию или распространению в любой форме, любыми средствами, электронными или механическими, включая фотокопирование и запись, а также любые системы хранения и обработки информации, без получения предварительного письменного согласия правообладателя.

Рецензии на Секреты профессионального турнирного покера, том 1

Литтл проделал образцовую работу при анализе игровых ситуаций, и дал четкие рекомендации, преподнеся все это в легком для понимания стиле, благодаря которому просто не хочется отрываться от чтения.

Gamingtoday.com

Книгу Джонатана Литтла легко можно назвать лучшей книгой по турнирам из когда-либо написанных после Дэна Харрингтона.

PokerQ4.com

Вот предпоследнее предложение Секретов профессионального турнирного покера: «Если вы обленитесь, то вас сотрут в пыль». Запоминайте, усваивайте, понимайте и используйте информацию, которую дает Литтл, и вы будете сами пинать эту пыль.

JackWelch, Pokerheadrush.com

Эта книга смесь аналитики и здравого смысла. Всем тем, кто уже играет МТТ и хочет быть конкурентоспособным игроком, эта книга просто необходима.

Thegoodgamblingguide.co.uk

Возможно, эта книга и не прорыв в истории покерной литературы, но в ней есть абсолютно все необходимое, чтобы направить вас по верному пути к достижению покерных вершин. В конце концов, эта книга

написана человеком, который уже прочно закрепился там! Добейтесь того же!

Pokerstarus.com

Если вы хотите улучшить свою игру и ищете книгу, которая поможет вам этого добиться, то ваш выбор – Секреты Профессионального Турнирного Покера.

ChadHolloway, PokerNews.com

На сегодняшний день, Джонатан Литтл один из топовых турнирных игроков. Он помог мне узнать очень многое, теперь и вы можете узнать то же самое.

ShannonShorr

Содержание

Благодарности	13
Введение	15
Глава 1. Турнирные стадии	16
Игра в ранней стадии	18
Игра в средней стадии	27
Баббл	29
Игра в призовой зоне	39
Баббл перед финальным столом	42
Финальный стол	45
Глава 2. Игра за коротким столом	49
Когда в игре остается от шести до четырех игроков	49
Когда в игре остается три игрока	52
Хэдс-ап	55
Хэдс-ап. Игра на префлопе	61
Хэдс-ап. Игра на постфлопе	64
Хэдс-ап. Игра с коротким стеком	67

Глава 3. Развивайте свои покерные навыки	75
Обучение	76
Держите свой разум открытым, но не доверяйте всему подряд	77
Применяйте полученные знания на практике	79
Сохраняйте ясность ума	81
Найдите группу обучения	82
Учитесь думать самостоятельно	83
Придумывайте новые линии	84
Глава 4. Психологические и физические аспекты покера	89
Цена возможностей	89
Выбор игры	91
Будьте терпеливы	93
Не торопитесь	94
Когда вы проигрываете	95
Тилт	98
Игра против игрока, пребывающего в состоянии тилта	103
Усердно работайте, но не забывайте отдыхать	104
Интуиция	106
Удача	107
Физиология	109
Сон	109
Будьте в хорошей форме	111

Выносливость	112
Дыхание	114
Хорошая осанка	116
Питание	116
Глава 5. Теллсы	118
Ключевые теллсы	118
Первичное чтение	121
Отсутствие теллсов	124
Не раздавайте информацию бесплатно	126
Не считайте раздачу законченной, если она все еще идет	127
Используйте полезные заметки	129
Делайте рейзы единого размера	130
О чем говорит размер ставки	131
Тайминг-теллсы	133
Когда соперник отвлечен от игры	133
Размещение фишек	135
Трюки с фишками	136
Теллсы по покерной одежде	137
Теллсы по знакомым игрока	137
Выдаем ложные теллсы	138
Голливуд	139
Повторный просмотр своих карт	140

Игроки мирового класса	142
Чтение рук	142
Глава 6. Практические советы по турнирной игре	145
Защитите свою руку	145
Когда взглянуть на свои карты	146
Если карта засветилась	148
Посмотрите налево	149
Чек втемную	149
Используйте непонятный бетсайзинг	150
Пусть вас не волнует размер среднего стека	151
Когда коллируют ваш блеф	152
Когда большой блайнд в сит-ауте	153
Дележка призовых	155
Пот-лимитный холдем	157
Не замедляйте ход игры	159
Приходите вовремя	160
Спросите о ходе раздачи, если прозевали весь экшн	161
Носите с собой сумку	163
Как расставить свой стек	163
Делайте размен фишек	165
Не кладите фишки в карман	166
Солнцезащитные очки	166

Наушники	169
Будьте добродушны	170
Не ругайте слабых игроков	172
Не бойтесь играть с профессиональными игроками	173
Разговоры за столом	175
Не обсуждайте стратегию за столом	176
Глава 7. Этикет	177
Не говорите с игроком, которого вы только что побили	177
Чрезмерный восторг	178
Знайте, о чем вы говорите	179
Стучание по столу	180
Пожелание удачи игроку, который идет олл-ин	180
Разговоры во время раздачи	181
Не показывайте свои карты	182
Кладите фишки так, чтобы дилеру было несложно их увидеть	183
Глава 8. Становление профессиональным игроком	184
Не переоценивайте себя	188
Не пытайтесь быть мачо	190
Не ставьте глупых целей	190
Не жалейте себя	192
Будьте хорошим человеком	193

Лики	194
Покер – игра цифр	197
Имейте большой арсенал приемов	199
Знайте игру, в которую играете	201
Играйте в игру, у которой есть будущее	202
Играйте в легких составах	203
Дистанция	204
Банкролл	206
Даунсвинги	209
Рейк	211
Почасовой доход	214
Ситуации, которые не стоит упускать	217
Другие источники дохода	219
Откладывайте деньги на будущее	221
Тренерская деятельность	222
Не давайте деньги в долг	225
Ищите пути решения проблем	227
Разница между оффлайн и онлайн покером	229
Онлайн турниры	230
Как научиться мультитейблить	231
Вам понадобится год, чтобы привыкнуть к оффлайну	233
Умейте играть за коротким столом	235
Дорогие турниры с мягким полем	237

WSOP	238
WPT	242
Путешествия по турнирным сериям	244
Глава 9. Примеры раздач	249
Глава 10. Вопросы и ответы	303
Заключение	315

Благодарности

В первой книге *«Секреты профессионального турнирного покера»* я благодарил всех, кто помог мне стать технически сильным игроком. Во второй книге я бы хотел поблагодарить каждого, кто помог мне добиться успеха в моей жизни. Во-первых, я хочу поблагодарить своих родителей за то, что помогали мне в любом деле, за которое бы я ни брался. И за это я в большом долгу перед ними. Я также хочу поблагодарить остальных членов своей семьи, в том числе моего брата Гаррета за то, что всегда был рядом.

Хочу выразить признательность Даниэлю Стэнли за то, что помогал мне в моих многочисленных обучающих проектах. Если бы я совершенно случайно не познакомился с ним пару лет назад, то скорее всего отказался бы от своих попыток помочь людям научиться играть. Он сделал мою жизнь намного лучше и легче. Я хотел бы поблагодарить Шэннона Шорра и Дэйва Бенефилда, ведь благодаря им я познакомился со всеми, кого знаю в покерном мире. Если бы я не встретил этих двух парней, то, скорее всего, меня бы не окружало столь много друзей в покерном мире. Хотел бы поблагодарить Стива Беглейтера за многочисленные жизненные уроки. У меня была возможность тренировать его перед его игрой за финальным столом WSOPa. И несмотря на то, что официально я был учителем, в действительности я был учеником. Я так много узнал от него об окружающих меня жизненных аспектах.

Хочу поблагодарить Хойта Коркинса за то, что познакомил меня с чудесным миром, простирающимся за пределами моего дома и вне покерного стола. Хойт провел меня через все горы и пустыни Невады и Калифорнии. Если бы я не встретил его, то моя повседневная жизнь доставляла бы мне куда меньше радости, и я бы намного больше

тильтовал. Хочу выразить признательность Эми Бродер за бесчисленное количество идей, без которых эта книга не была бы столь насыщенной. Она постоянно следит за мной, и помогает мне стать более интересным человеком. Без нее, я был бы потерян. Хотел бы поблагодарить Байрона и Дэна из D&V Publishing за оказанное никогда ранее не публиковавшемуся автору доверие в написании того, что мы надеемся станет наиболее полной системой игры в турнирный покер.

И наконец, хочу сказать спасибо всем своим ученикам. Если бы у меня не было группы столь преданных студентов, то вряд ли я смог бы найти мотивацию для написания этой книги. Всякий раз, открывая свой почтовый ящик, я испытываю волнение, читая еще одну историю успеха от того, кто посмотрел мои видео на www.JonathanLittleSecrets.com или www.FloatTheTurn.com, и превратился из околонулевого или минусового игрока в крупного победителя. Это еще раз доказывает, что при должном усердном обучении, практически каждый человек может выигрывать в покере. Если эта книга поможет вам улучшить свою игру, пожалуйста, сообщите мне об этом, отправив email.

Введение

В своей первой книге я изложил стратегию, которая сделает вас победителем в турнирном покере. В этой книге я расскажу вам о том, как менять свою игру в зависимости от турнирной стадии, что позволит вам выжимать максимальное эквити из любой ситуации. Вы сможете добиться этого, приспособившись к своим оппонентам, изучая их телсы, а также пребывая в хорошей форме, как физической, так и психологической. Я научу вас мыслить так, как должен мыслить победитель в игре под названием «Жизнь», ведь именно она является главной игрой любого человека. В конце концов, если вы сидите за покерным столом всю свою жизнь, то это значит, что вы ничего не добились. Также в этой книге вы найдете ответы на вопросы, наиболее часто задаваемые моими студентами на индивидуальных занятиях. Надеюсь, вы готовы к изучению всего, что вам необходимо для превращения в профессионала, как за покерным столом, так и за его пределами.

Глава 1

Турнирные стадии

По мере продвижения по турниру, ваша игра должна существенно меняться. В стандартных турнирах, в зависимости от количества участников, игрок, который финиширует на первом месте, вправе рассчитывать на приз в размере от 20 до 50 процентов от всего призового фонда. Как правило, чем больше размер призовых выплат за попадание в первые места, тем в большей степени вы должны стараться играть на победу. Тем не менее, время от времени вы можете оказываться в таких ситуациях, где фолд принесет вам огромное вэлью.

К примеру, вы участвуете в World Poker Tour (WPT) и в игре осталось всего лишь три человека. У вас 1 миллион фишек, у одного из ваших соперников 3 миллиона, и у другого 10 миллионов. Предположим, что игрок, у которого 3 миллиона фишек идет олл-ин, а игрок с 10-ю миллионами коллирует его. Если выплаты составляют: \$1'000'000 за первое место, \$500'000 за второе и \$250'000 за третье, то здесь вам следует фолдить практически с любой рукой. Сбрасывая карты, вы получаете великолепный шанс получить \$500'000 вместо наиболее вероятных \$250'000. В такой ситуации весьма правильным решением будет фолд даже с такими сильными руками, как АК или JJ.

Принимая участие в том или ином турнире, вы обязаны знать структуру выплат. Если за первое место положена невероятно большая доля от всего призового фонда, то вы должны играть так, будто победа это единственное, что имеет значение. Если же в призы попадает значительное количество игроков, то вам следует придерживаться более тайтового стиля игры до тех пор, пока вы не доберетесь до призовой зоны, после чего вам необходимо вступить в борьбу за первое

место. В стандартных SNG на десять человек, в призы попадают трое игроков, что составляет 30% от общего количества участников. По этой причине, в подобных турнирах появляется множество довольно безумных ситуаций, поскольку оказаться в призовой зоне не так уж и трудно. В таких турнирах вашей основной целью является попадание в призы, кроме тех случаев, когда все остальные игроки боятся вылететь до наступления призовой зоны больше чем вы. Обычно это происходит в стадии баббл, и чуть позже мы рассмотрим этот вопрос более подробно.

В ранней стадии турнира, пока стеки еще достаточно глубоки, вы, как правило, используете ту же стратегию, что и в кэш играх, поскольку призовая зона все еще достаточно далеко. Ценность ваших фишек сопоставима со стоимостью уплаченного бай-ина, в то время как в поздних стадиях турнира она существенно падает лишь потому, что деньги из призового фонда вскоре пойдут на выплаты игрокам. Вы можете играть по стратегии, описанной в первом томе книги, слегка изменив ее, либо оставив все как есть.

По мере того как стеки становятся все более короткими, вы будете вынуждены приспосабливаться к новым условиям игры. На некоторых столах соперники позволят вам оказывать на них давление и выигрывать каждый блайнд и анте, в то время как на других столах у вас не будет возможности глянуть на флоп дешевле, чем за 10ББ. Вы должны уметь подстраиваться под каждый стол и под любую структуру турнира. Покер – это непрерывно меняющаяся игра. И тот, кто лучше, чем остальные, способен приспособиться к этим изменениям, в конечном счете, сможет закрепиться на вершине. Данный раздел поможет вам добиться этого.

Игра в ранней стадии

В ранней стадии одни игроки обожают давить на газ, в то время как другие, напротив, играют чересчур тайтово. Вы должны быстро определить, кто боится проиграть, а кто сходит с ума, стараясь набить себе хороший стек, либо пораньше уехать домой.

Я никогда не отправляюсь на турнир с определенным планом на игру. Как и во всех видах покера, вы должны использовать особенности вашего стола. Если вас постоянно 3-бетят, то вы должны играть более тайтово. Если же вам удастся забирать каждый банк еще на префлопе, сделав рейз небольшого размера, то вам следует безжалостно атаковать блайнды всякий раз, когда у вас появляется такая возможность.

Пока в игре нет анте, штраф за тайтовую игру не столь высок, и в ранних стадиях большинства турниров так оно и есть. Какое-то время вы можете позволить себе терять фишки, проставляя блайнды и отдавая их, но как только их размер начнет существенным образом сказываться на вашем стеке, вы должны начать сопротивляться. В большинстве турниров, вы, как правило, стартуете с очень глубоким стеком, что является еще одной причиной, по которой вы можете придерживаться тайтового стиля игры в ранней стадии. Я участвовал в благотворительном турнире, где стартовый стек каждого игрока составлял 1000 фишек, и уровень блайндов, начиная с 5/10, менялся каждые 20 минут. За первый час игры мне не раздали ни одной достойной руки, но блайнды съели всего лишь 15 процентов моего стека. В конце концов, у меня появилась хорошая рука, и я удвоился. Выжидая целый час, я потерял не так уж и много, поскольку это было наилучшей стратегией, особенно потому, что игроки за столом не обращали должного внимания на мой имидж.

Раньше я расстраивался, когда терял свои фишки в ранней стадии крупных турниров. Но позднее я понял, что это не конец света, если я, начав турнир с 30'000 фишек, оказывался в его средней стадии с 28'000

фишек в стеке. Вы не должны оценивать результат своей игры по текущему размеру стека, поскольку в действительности в этом нет никакого смысла. Если вы, играя в ранней стадии турнира, можете найти ситуации, в которых у вас будет возможность заработать фишки, то это значит, что вы хорошо поработали независимо от того, удалось ли вам их получить на самом деле.

Когда вы только начинаете играть турнир, то вашей основной целью является определение игрока, который будет дарить вам свои фишки. Для этого вам необходимо быть крайне внимательным. Вы не должны есть во время игры или отвлекаться на спортивный канал по телевизору. Сфокусируйте все свое внимание на игре в покер. В ранней стадии большинства турниров я стараюсь придерживаться более тайтового стиля игры. Это помогает мне избегать проблемных ситуаций, пока я дожидаясь подходящего случая сыграть против кого-либо из своих соперников за столом.

Я стараюсь собирать фишки с двух типов игроков. К первому типу относятся тайтовые игроки, которые склонны здорово переигрывать свою топ-пару или любую другую сильную руку. Эти парни будут рейзить и ре-рейзить со всеми своими сильными руками на постфлопе, независимо от структуры борда, что очевидно является гигантской ошибкой. Как правило, это пожилые игроки, у которых есть определенный опыт игры, но в то же время не являющийся вполне достаточным для победы. Обычно, их можно определить по тайтовой игре на префлопе, и агрессивной на постфлопе с руками вроде оверпары, когда такой экшн совсем не оправдан. Если вы не знаете, как правильно разыгрывать оверпары, то, пожалуйста, перечитайте первую книгу.

Способ, позволяющий обыгрывать таких игроков, представляет собой розыгрыш как можно большего количества банков из позиции. В идеале, у вас у обоих должны быть довольно глубокие стеки, и возможность увидеть флоп за 3bb или меньше. Некоторые из этих игроков делают рейзы на префлопе несколько большего размера, что-то

около 5bb, но даже в этом случае вам редко следует фолдить на префлопе с руками, такими как 9♠7♠ или 22. Коллируйте с этими руками, потому что соперники такого типа не станут сдаваться в ответ на вашу агрессию с руками вроде топ-пары, в тех ситуациях, когда на флопе вы поймаете монстра. Кроме того, они думают, что с топ-парами принято рейзить и ре-рейзить на флопе, что, как мы уже знаем, является огромной ошибкой. Таким образом, находясь в позиции, смотрите множество флопов с руками, имеющими гигантские потенциальные шансы банка, такими как A♠4♠, 8♦9♦ и 33. Не коллируйте их рейзы с руками вроде A9 или KT. Против диапазона таких оппонентов вы зачастую получите лишь вторую по силе руку, таким образом, избегайте как чумы, игры с такими руками.

Также, вы сможете получить множество фишек от лузовых игроков. Существует два типа лузовых игроков: хорошие и плохие игроки. Признаком, указывающим на это, является огромное количество банков, в которых они принимают участие. Хорошие лузовые игроки будут загружать в банк кучу фишек в каких-то случайных ситуациях, когда они полагают, что у вас слабая рука. Плохие лузовые игроки склонны переигрывать все свои готовые руки и, как правило, не в состоянии сдать с рукой лучше, чем средняя пара.

Против лузово-агрессивных игроков старайтесь изобразить слабость, когда у вас сильная рука и играйте через пот-контроль. Вы должны быть рады коллировать три барреля с руками вроде топ-пары. Создайте видимость того, что у вас сложное решение. Это спровоцирует на сумасшедшие блефы большинство плохих игроков, считающих себя экспертами в чтении теллсов. Когда они увидят, что вы их надули, вам стоит вернуться к своей стандартной игре без этого «Голливуда». Если вы играете против плохих лузовых оппонентов, являющихся автоответчиками, то не стесняйтесь вэлью-бетить их на широком диапазоне хороших, пусть даже и не самых сильных рук, особенно если полагаете, что они станут коллировать с еще более слабым спектром. Некоторые из них то и дело находят ситуации, в которых могут

позволить себе сыграть коллом с Ahi. Против таких оппонентов, руки, обычно имеющие высокие обратные потенциальные шансы, такие как KJ, становятся очень подходящими для игры, поскольку вы можете оказаться в ситуации, которая позволит вам спровоцировать блеф со стороны плохих лузовых игроков, в то время как у вас будет что-то вроде топ-пары с неплохим киккером. Очевидно, что вам также следует разыгрывать все руки с высокими потенциальными шансами, поскольку если такие оппоненты начнут действовать суперагрессивно, то крайне желательно иметь сильную руку.

Как только вы найдете игрока, который будет дарить вам свои фишки, старайтесь входить с ним в раздачу всякий раз, когда у вас окажется рука, которая весьма неплохо смотрится на фоне его диапазона. Вы по-прежнему можете разыгрывать банки со всеми остальными игроками, но особое внимание уделяйте слабым игрокам. Вполне может оказаться, что за столом будет присутствовать более одного слабого игрока. Иногда случается так, что любой из ваших соперников окажется слабым игроком. В таком случае постарайтесь выделить худших из них, и затем наносите по ним удар.

Временами вы можете оказаться в ситуациях, когда вам следует отклониться от своей стандартной игры с целью разыграть банк со слабым игроком. Допустим, у каждого из ваших оппонентов по 200bb в стеке и хороший, лузово-агрессивный игрок рейзит из средней позиции. Другой игрок, который чересчур агрессивно разыгрывает любую топ-пару, коллирует на катOFFе, и вы на баттоне с AQ. Это хорошая ситуация для колла, нежели для 3-бета, поскольку на флопе Axx вы будете рады разыграть банк против любого из этих оппонентов, в то время как 3-бет может вынудить слабого игрока выкинуть руку, такую как A4, с которой он здорово проплатил бы вам на подходящем флопе.

Я обеими руками за то, чтобы атаковать слабых игроков, но только не переусердствуйте. Некоторые профессиональные игроки разыгрывают слишком много рук против слабых оппонентов, в результате чего их преимущество сходит на нет. Насколько бы слабым не оказался игрок,

не стоит коллировать его рейзы с руками вроде Q4. Играйте с умом и собирайте мертвые деньги в тех ситуациях, где вы, вероятно, являетесь фаворитом.

Всем известно, что для того, чтобы продвинуться в турнире, необходимо выжить, но если вы не ищете возможностей набить свой стек фишками, то идея «выжить в турнире» очень скоро погубит вас. Вы можете заметить, что некоторые игроки время от времени идут чип-лидерами по ходу всего турнира. Хотя данное лидерство мало о чем говорит, тем не менее, игроки, которые в течение длительного времени владеют наибольшим количеством фишек, скорее всего, уйдут домой с призами.

Турнирный покер зачастую сравнивается с марафоном, во всяком случае, тайтовыми игроками. Для меня это марафон, в котором победителям следует время от времени переключаться в спринтерский режим. Вы можете, и должны использовать в своей игре несколько передач. Игра в ранней стадии в полной мере зависит от особенностей вашего стола. За большинством из столов вы можете позволить себе придерживаться различных игровых стилей, и нередко у вас будут появляться возможности забрать чьи-либо фишки без особого риска.

Допустим, кто-то из оппонентов со стеком в 200bb рейзит из ранней позиции до 3bb, и вы в средней позиции с 8♠6♠. Большинство тайтовых игроков выбросят эту руку, заявив, что риск в данном случае не оправдан. Однако, это отличная ситуация, где вы можете задешево посмотреть флоп. Некоторые игроки полагают, что «увидеть флоп задешево», это значит войти в игру лимпом. Но это наивная точка зрения, поскольку разница между одним и тремя большими блайндами не столь существенна, если ваши стеки достаточно глубоки. Кроме того, временами вы сами хотите разогнать банк еще на префлопе, поскольку в безлимитном холдеме банки растут в геометрической прогрессии. В начале раздачи вам необходимо сформировать хоть какое-то подобие банка, если к шоудауну вы хотите разогнать его до огромных размеров.

Итак, вы коллируете с $8\spadesuit 6\spadesuit$, и большой блайнд также коллирует. На флоп приходит $A\clubsuit 7\spadesuit 4\diamondsuit$. Все чекают, и префлоп рейзер ставит $6bb$.

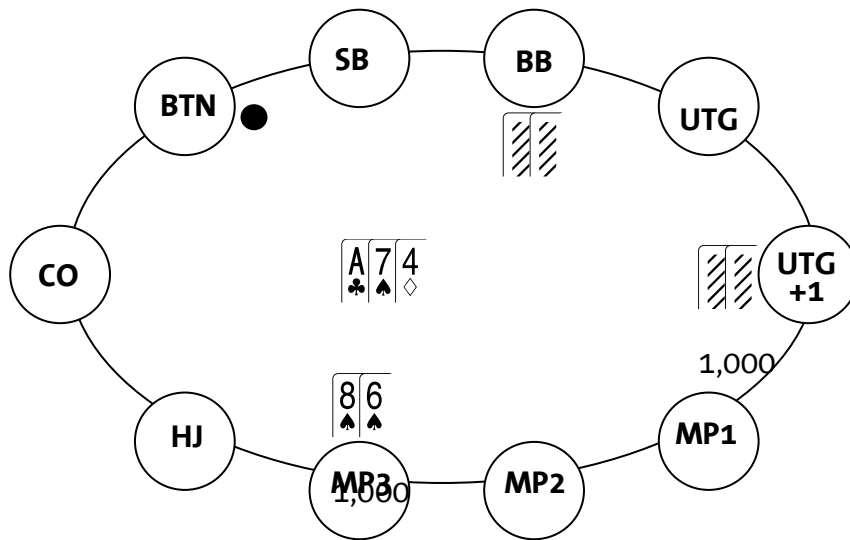

Это отличная ситуация для колла несмотря на то, что у вас всего лишь гатшот. Обратите внимание, что помимо гатшота, у вас также есть и бэкдорное флэш-дро. Дело в том, что вы получаете гигантские потенциальные шансы банка. У вашего соперника наверняка есть туз, а это означает, что вы заберете его две большие ставки на терне и ривере, если поймаете свою 5. Если на терне появится карта, дающая вам флэш-дро, вы также можете взглянуть и на карту ривера. Ну и, в конце концов, вы можете попытаться забрать банк на терне, если ваш соперник прочекает, поскольку в этом случае крайне маловероятно, что у него окажется туз. Таким образом, у вас появляется одна из двух выгодных ситуаций. Вы можете поймать пятерку и выиграть большой банк, или же, если оппонент прочекает на терне, сделать ставку и выиграть маленький. Если он заколлирует вашу ставку на терне, то вы все равно увидите ривер, и если придет 5, то он наверняка заплатит вам. Если карта терна вам не поможет и оппонент вновь сделает ставку, вы можете просто сбросить, потеряв тем самым лишь $8bb$ из своего стека в $200bb$. Вы либо выигрываете хороший банк, либо проигрываете крошечный. Будьте готовы пойти на небольшой риск, чтобы получить хорошее вознаграждение.

Некоторые ситуации могут казаться великолепными, но все же вам следует избегать их. Допустим, игрок рейзит из средней позиции до 3bb, а вы сидите слева от него с 3♠2♠. Я бы не стал входить в игру с этой рукой, и просто выкинул бы ее на префлопе, поскольку она слишком слабо попадает во флоп. Но предположим, что вы заколлировали, и малый блайнд также сыграл коллом. На флоп пришли J♠8♠4♣. Префлоп рейзер ставит 6bb, и вы коллируете, что является типичной для такой ситуации линией. Малый блайнд повышает до 24bb, и префлоп рейзер коллирует. В подобной ситуации наилучшим решением будет фолд, даже несмотря на то, что у вас есть флэш-дро. Попав во флэш, ваша рука может оказаться лучшей, но этого нельзя сказать наверняка. Даже если на терне появится ваш аут, вы будете вынуждены пот-контролировать и можете проиграть огромный банк старшему флэшу, который определенно есть в спектре обоих соперников. У вас редко будет возможность забрать этот банк блефом на более поздних улицах. Избавьте себя от проблем, и просто выкиньте свою руку.

Забавно, что иногда вы можете легко коллировать с гатшотом, а иногда вынуждены делать легкий фолд с флэш-дро. Время от времени вам следует рисковать небольшими суммами, чтобы выиграть большой банк, в то время как в другой подобной ситуации вы должны фолдить без раздумий. У вас не должно быть с этим проблем, если вы играете вдумчиво и заранее знаете о том, что может произойти по ходу раздачи.

Вы наверняка помните, что в турнирах вам нередко следует прибегать к пот-контролю. Это один из способов избежать вложения огромного количества фишек, когда у вас слабая рука. Иногда вы можете потерять незначительное вэлью на ривере в обмен на то, чтобы сохранить свои фишки в той ситуации, когда оказываетесь неправы.

Однажды я принимал участие в раздаче, где каждый из игроков имел в своем стеке по 6000 фишек. Я сделал рейз до 150 из средней позиции с 9♠7♠, и большой блайнд заколлировал меня. Вышел флоп Q♥7♣2♠. Оппонент прочекал, и я поставил 200. Он сделал чек-рейз до 525, и я заколлировал, полагая, что его рука не так сильна. К тому же у меня

были ауты на две пары, трипс и бэкдорное флэш-дро. На терне появилась $3\spadesuit$. Соперник поставил 1200. Теперь я несколько не сомневался, что у него сильная рука, но был бы рад вложить в банк много денег, если бы смог усилиться на ривере. Ривер $Q\spadesuit$. Оппонент поставил 2500, и я просто ответил коллом. Я не стал пушить оставшиеся 1600, потому что из тех рук, с которыми он стал бы коллировать меня, я бил лишь даму, но проигрывал фулл-хаусу.

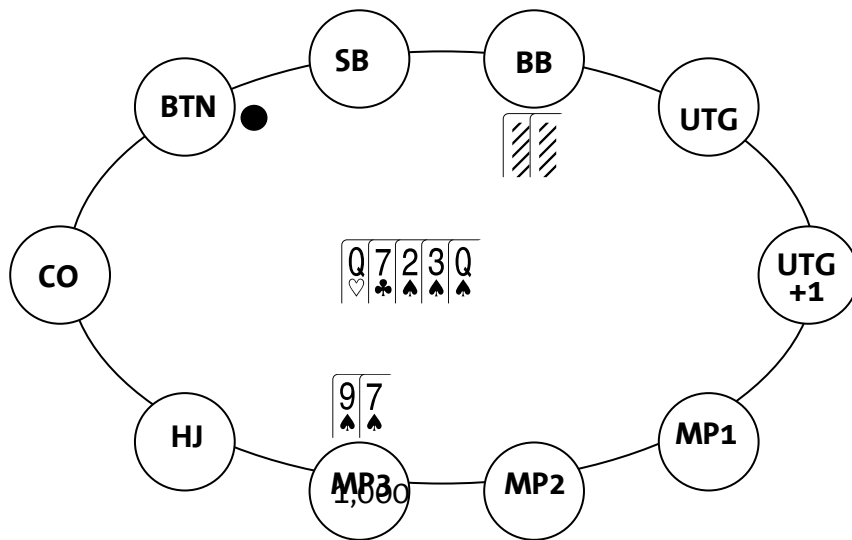

Оппонент показал AQ и стол с ума сошел, удивляясь, почему я не стал рейзить. Причина в том, что выигрыш дополнительных 1600 фишек в случае, когда у него не оказалось бы фулл-хауса, не стоил вылета из турнира, если бы он у него был на самом деле. Даже если бы у него был фулл-хаус лишь в 40% случаев, что означает, что я выигрывал бы 1600 фишек в 60% случаев, и вылетал из турнира в оставшихся 40% случаев, я бы все равно просто коллировал. 1600 фишек при блайндах 25/50 имеют отличное вэлью, тогда как разница между 10'400 и 12'000 не столь существенна. Это еще один пример того, как изменяется ценность ваших фишек по ходу турнира. Чем короче становится ваш стек, тем большую ценность приобретают фишки, и по возможности вам необходимо стараться сохранить их.

Как видите, одни риски оправданы, другие – нет. Думайте о том, чего вы хотите добиться в каждой раздаче, и будет ли оправдан тот риск, на

который вы хотите пойти. В целом, если вы ожидаете, что вложение фишек принесет вам много выгоды, то вам следует рисковать. Если вы считаете, что риск не оправдан, то просто сдавайтесь и ждите более подходящей ситуации. Постоянно думая об этих вещах, вы вскоре обнаружите, что регулярно оказываетесь в выгодных для себя ситуациях и при этом избегаете невыгодных.

Некоторые люди предпочитают играть в стиле, который подразумевает, что они либо рано вылетят из турнира, либо рано удвоятся. Это ужасная идея, особенно если участие в том или ином турнире является для вас самым важным на свете. Если у вас есть более важные дела, лучше пропустите турнир. Однако некоторым людям не свойственно заботиться о собственной игре в каждом отдельно взятом турнире. Они хотят либо рано удвоиться, либо покинуть турнир. Некоторые игроки убеждены, что их преимущество по отношению к соперникам сильно возрастет, если они смогут оказаться чип-лидерами за столом. Я считаю, что это в большей степени относится к проблемам психологического характера, хотя и уверен в том, что некоторые из них действительно могут показывать лучшую игру, если их стек значительно больше, чем стеки их противников. Суммируя вышесказанное, можно сказать, что если турниры являются для вас единственным источником дохода и выигрыш в каждом из них крайне важен, вы не должны разбазаривать фишки в ранней стадии без особых на то причин.

Приведу пример. Я принимал участие в WPT турнире с бай-ином в \$10'000 и один из игроков сделал рейз из ранней позиции. Другой игрок заколлировал и оппонент со стеком в 300bb, который хотел либо удвоиться, либо вылететь из турнира, сделал сквиз из позиции баттона до 15bb. Опен рейзер поставил 4бет до 50bb. Все сфолдили и баттон пошел олл-ин. Префлоп рейзер заколлировал с парой AA и выиграл у 9♠7♠. Несмотря на то, что подобный поступок выглядит несколько безумно, в действиях баттона был определенный смысл, поскольку 9♠7♠ имеет неплохое эквити против спектра колла оппонента, в который будут входить руки, такие как AA, KK, QQ и AK. Некоторые

игроки способны сдаться на олл-ин в ранней стадии с руками вроде KK, QQ и АК. Но только не я.

Такие крупные блефы не стоят такого риска, по крайней мере, до тех пор, пока вы можете заняться чем-то более важным. Лучше дождитесь ситуации, когда кто-то из игроков сам подарит вам свой стек. Насколько я помню, я никогда не расставался со своим стеком в ранней стадии турнира, не имея на то веских причин, вроде ридса, который, в конечном счете, оказывался неверным. Если вы терпеливы и играете по моим рекомендациям, приведенным в первой книге «Секреты профессионального турнирного покера», то у вас не должно возникнуть проблем с поиском отличных ситуаций для вложения денег в ранней стадии турнира, не влезая при этом в большие неприятности.

Игра в средней стадии

В большинстве турниров через несколько часов после начала игры появляется анте. Анте вынуждает игроков играть более лузово, в противном случае их стек растает гораздо быстрее, нежели в ранней стадии турнира. В большинстве турниров анте добавляются постепенно, и многие любители игнорируют их. Например, почти во всех крупных турнирах уровни блайндов таковы: 25/50, 50/100, 75/150, 100/200, 100/200-25 (т.е. 100/200 с 25 анте). Многие игроки считают, что 100/200 и 100/200-25 это одно и то же, но это не так. Один круг при уровне блайндов 100/200 стоит вам 300 фишек. При уровне блайндов 100/200-25 вы платите 550 фишек за каждый круг, что почти вдвое больше. И все из-за этого крошечного анте размером в 25 фишек. Это так же означает, что стиллинг принесет вам 550 фишек вместо 300.

Большинство игроков игнорируют факт того, что с анте размер банка становится почти вдвое больше, и поэтому не вносят каких-либо изменений в размеры префлоп рейзов. И хотя хорошие игроки могут

позволить себе продолжить рейзить до 2,5bb, для большинства любителей рейз в 2,5bb или 3bb будет ошибкой. Причина в том, что они дают каждому из присутствующих за столом отличные шансы для колла, и при этом они наверняка не играют столь хорошо, как им кажется. Поэтому, им следует рейзить до 3,5bb или 4bb. Хорошие игроки могут продолжить рейзить до 2,5bb даже когда появляется анте. Обратите внимание, что если вы рейзите до 500 фишек при блайндах 100/200-25 и вам удастся забрать блайнды с анте в каждом втором случае, то вы будете в плюсе, даже если получив колл, вы всегда будете чек-фолдить на постфлопе. Но вы не будете чек-фолдить всякий раз, когда кто-то из игроков заколлирует вас, поэтому стилинг на довольно широком диапазоне становится очень выгодным действием.

Следует сразу заметить, что если вы воруете блайнды с анте один раз в каждые полтора круга, то на дистанции вы теряете деньги. Именно это и происходит с тайтовыми игроками. Они дожидаются сильной руки, которая так и не заходит, и их стек начинает стремительно таять. По сути, для вик-тайтовых игроков, шансы на победу в турнирах с высоким бай-ином будут либо равны нулю, либо очень незначительными, поскольку они не умеют перестраивать свою игру, когда появляется анте. Это одна из основных причин, по которым кэш игроки столь неудачно выступают в турнирах. Просто они играют слишком тайтово.

Кроме того, они не могут приспособиться к постепенно сокращающимся стекам игроков. В зависимости от турнира, к моменту введения анте у вас может быть либо большей стек в 200bb, либо короткий. Независимо от размера стека, основная стратегия, описанная в первой книге «Секреты профессионального турнирного покера» будет работать «на ура». Вы можете оказаться впереди всех остальных, если будете постоянно рейзить и красть банки. В действительности, стеки большинства профессиональных игроков начинают расти, когда в игре появляется анте.

Вы должны активно атаковать блайнды тайтовых игроков, которые ждут премиум руки. Если оппонент не супер-агрессивен, то вы должны

воровать его блайнды с любой рукой средней силы, особенно если у вас есть позиция. Если тайтовый соперник 3-бетит вас, то вам следует просто сдаться, кроме тех случаев, когда ваши стеки достаточно глубоки и у вас есть рука с хорошими потенциальными шансами банка. Помните, что вы будете в плюсе, если стиллинг сработает в половине случаев. Это значит, что вы можете позволить себе дождаться более выгодной ситуации, когда ваш стек достаточно глубок и вам не грозит вылет из турнира, а стиллинг не приведет к потере существенной части стека.

Иногда вы окажетесь в средней стадии со стеком в 25bb или около того, особенно если в начале турнира стеки были скромных размеров, либо структура турнира не столь хороша. Когда такое случается, просто пихайте олл-ин против рейзов от чересчур агрессивных оппонентов. Если вам повезет встретиться с тайтовыми игроками, постоянно атакуйте их блайнды рейзом в 2,25bb или около того, предполагая, что они будут фолдить на рейз такого маленького размера. Некоторые игроки будут постоянно коллировать рейзы в 2,25bb. Против таких оппонентов не бойтесь рейзить до 2,5bb или даже до 2,75bb. Помните, что значительная часть вашего профита идет от фолд-эквити, поэтому не давайте соперникам возможности совершить корректный колл. Атакуйте блайнды и старайтесь как можно чаще разыгрывать банки, будучи в позиции, и фишки рекой потекут в ваш карман.

Баббл

Не считая финального стола, баббл моя любимая турнирная стадия. Баббл представляет собой ситуацию, когда последний вылетевший игрок не получит ничего, а все оставшиеся попадут в призовую зону. Например, если призовых мест 36, то игрок, занявший 37-е место считается вылетевшем на баббле.

Никто не хочет уйти домой ни с чем, отыграв многочасовой турнир. Вы можете эксплуатировать игроков, которых волнует попадание в минимальные призы. Не нужно беспокоиться о собственном вылете на баббле в МТТ. Если вы озабочены этим вопросом, то, вероятно, забываете о том, что значительная часть призового фонда уходит лишь нескольким игрокам, занявшим самые верхние места. Либо вы играете не по банкроллу.

Некоторые игроки попадают в топ 10% в 30% случаев, но на дистанции проигрывают деньги, тогда как другие попадают в призы лишь в 8% случаев, но являются крупными победителями. Формат дисциплины убивает их шансы на победу, отбирая значительную часть стека во время баббла.

Если вы хотите выигрывать турниры, то должны смириться с тем, что время от времени вы будете вылетать на баббле. Эксплуатируйте слабых игроков, которых волнует попадание в минимальные призы. В действительности, вы должны радоваться, когда ваши слабые оппоненты получают такое вознаграждение, так как они продолжают придерживаться тайтовой игры в последующих турнирах. Просто помните, что вы получите приз за первое место в размере 100 бай-инов гораздо чаще, чем они. В турнирах, формат которых предполагает игру с более глубокими стеками, вам следует игнорировать концепцию баббла в банках небольшого размера. Но когда размер банка становится достаточно большим относительно размера вашего стека, что и происходит в большинстве покерных турниров, ваша игра должна измениться самым кардинальным образом.

Существует инструмент, который носит название Модель Независимых Фишек (ICM, Independent Chip Model). Здесь используется довольно продвинутая математика, позволяющая определить, какое количество долларов из призового фонда соответствует стеку каждого игрока. Математика слишком сложна чтобы использовать ее за покерным столом, поэтому я просто поясню вам ее смысл. ICM обычно применяют в SNG турнирах, где за четвертое место не полагается никакого

вознаграждения, поскольку призовая зона начинается с третьего. Но вы также можете использовать эту концепцию в МТТ турнирах. Основная идея такова: когда намечается серьезный скачок в определении размера призовых выплат, вы должны иметь гораздо более сильную руку для того, чтобы коллировать чей-либо пуш, нежели в ситуации, когда вы пушите сами. Эта модель игры остается верной до самого конца турнира, поскольку вы будете выигрывать большее количество денег после вылета любого из игроков. Даже если та или иная раздача будет приносить вам некоторые фишки, вы все еще можете иметь отрицательное математическое ожидание в долларовом эквиваленте, а это именно то, что имеет значение на длинной дистанции. По мере продвижения в турнире помните об этой концепции.

Я начинаю перестраивать свою игру, и временами меняю ее самым кардинальным образом, когда от призов меня отделяет примерно 15% оставшихся игроков. То есть, если призовых мест 36, то для меня баббл начнется, когда в турнире останется 42 игрока. Если в призы попадает 1000 человек, то баббл начнется, когда останется 1150 игроков. Некоторые игроки начинают думать о призовой зоне намного раньше меня. Обычно это супертайтовые игроки. Кто-то из них даже может сказать вам, что собирается фолдить все свои руки кроме натсов пока не попадет в призы. Старайтесь воровать у них блайнды практически с любой из позиций, особенно если стол позволяет вам это делать. Если они отвечают на ваш рейз, то склоняйтесь к фолду даже со многими сильными руками. Иногда, если вы ведете себя так, будто всерьез задумались о колле, они могут показать вам свою руку.

WSOP турнир с бай-ином в \$1500 известен своим тайтовым бабблом. Причина в том, что оказавшись в призовой зоне, вы можете рассчитывать на приз, по меньшей мере, в \$3000, и это существенная сумма для большинства участников. В стадии баббла, я со стеком в 30bb, сделал рейз из средней позиции до 2,25bb с AQ. Большой блайнд со стеком в 12bb пошел олл-ин. Пока я считал фишки, необходимые мне для колла, он сказал на ломаном английском: «У меня тузы». Я

попросил его повторить, и он снова сказал, что у него тузы. Тогда я спросил, почему он говорит мне об этом, на что он ответил, что хочет попасть в призовую зону и не желает рисковать своим местом в турнире. Я решил, что он говорит правду, поскольку большинство любителей не склонны врать, если на них оказать давление, и поэтому я сфолдил. Он перевернул свои карты, и там действительно оказались тузы. Я рад, что он сохранил мои 10bb. Я так же рад тому, что он попал в призовую зону, поскольку, вероятно, он продолжит играть таким же образом всю свою жизнь.

Также я был безумно рад тому, что играл в этом турнире с другим человеком, который заявил, что будет играть только с АА и КК, и тем самым гарантирует себе попадание в призовую зону. Он сказал, что у него осталось лишь \$20 и приз размером в \$3000 вернет его к игре. Пока он проставлял блайнды, его стек сократился с 10bb до 1bb. В действительности, я рейзил против него даже $9\spadesuit 3\clubsuit$ когда у него оставалось всего 3bb, поскольку был уверен в том, что он сфолдит. Обычно вы не имеете фолд-эквити на префлопе, когда у большого блайнда всего 3bb, но время от времени могут возникнуть ситуации вроде этой. Будьте внимательны и не пропустите их.

На баббле вы можете безнаказанно рейзить с очень слабыми руками против агрессивных, но не выдающихся игроков. Большинство хороших игроков понимает, что на баббле им необходимо отклониться от своей стандартной игры и начать воровать блайнды как можно чаще. Вы можете 3-бетить их с любыми двумя картами, если знаете, что они сфолдят значительную часть своего префлоп рейз диапазона. Если размер вашего стека составляет от 15bb до 30bb, вы также можете репушить их на очень широком спектре. Не нужно бояться вылета на баббле. Тем не менее, вы должны хорошо знать своего соперника, прежде чем решитесь на 3-бет с воздухом, и если вы уверены в своих ридсах, то это позволит вам заработать кучу фишек, даже будучи шортстеком.

Я принимал участие в одном из WPT турниров с бай-ином в \$10'000. В ответ на рейз до 2,25bb от агрессивного онлайн игрока я запустил с малого блайнда Q9, имея в своем стеке 16bb, и он сфолдил. В следующей раздаче он вновь сделал рейз, и я опять пошел олл-ин. На этот раз у меня было 8♠7♠ и размер моего стека составлял 21bb. Противник опять сфолдил. Он сделал рейз в третий раз, а мне раздали пару A♠A♣. Если бы я не пушил в предыдущих двух раздачах, то я, вероятно, сделал бы небольшой 3-бет, чтобы спровоцировать экшн, но так как я уже два раза шел олл-ин, то решил и в этот раз поступить таким же образом. Как только ход перешел к нему, он моментально заколлировал меня и с гордым видом перевернул A♥7♦. Я удвоился, и вскоре он вылетел в стадии баббла.

Эта ситуация показательна в плане того, насколько хорошо вы должны знать своего соперника. Если бы у него был на меня хороший ридс, то, вероятно, он не стал бы коллировать мой пуш. Вы можете быть абсолютно уверены, что в подобной ситуации A7 – это наилегчайший фолд, поскольку мало кто будет пушить три раза подряд со слабой рукой. К тому же, я тоже должен понимать, что у него наверняка есть хоть какая-то рука, иначе он не стал бы рейзить в третий раз. Это одна из ловушек, которую вам следует избегать в стадии баббла.

Этот пример также показывает, что вам следует играть более тайтово, если соперники не позволяют вам красть блайнды с позиции баттона. Нет никаких обязательных правил, которые указывали бы на то, что вы должны стараться своровать каждый банк в стадии баббла. Одна из крупнейших ошибок, которую допускают хорошие онлайн игроки, это предположение о том, что каждый из их оппонентов пытается переиграть их. В итоге они оказываются в гигантских банках против игроков, которые лишь просто хотят оказаться в призовой зоне. Они вынуждены противостоять монстрам, и никак не могут понять, почему все время вылетают на баббле. Они играют слишком лузово против игроков, которые никогда не блефуют. Если же стол не позволяет вам красть блайнды, не делайте этого. Несмотря на вышесказанное, игра в

чересчур нитовом стиле и фолд с каждой рукой обычно будет неверной стратегией. Поддерживайте определенный уровень агрессии, но перестаньте рейзить в каждой раздаче.

Иногда вам будет противостоять соперник, отклоняющийся от своей стандартной игры с целью создания неудобной для вас ситуации в стадии баббла. Чтобы решить эту проблему, вам нужно иметь хорошие ридсы на своего противника и определить, действительно ли он пытается переиграть вас или же ему просто раздали хорошую руку. Один неверный ридс может превратить отличную ситуацию в бездумное расточительство.

Мне довелось участвовать в нескольких довольно интересных битвах уровней мышления против великолепных игроков в стадии баббла в крупных турнирах. На баббле турнира серии WPT в Сан-Хосе соперник с титулом «Игрок года» сделал рейз из средней позиции до 2,5bb против блайндов тайтовых игроков. Я был в позиции баттона и мне раздали $8\spadesuit 7\diamondsuit$, с которыми я решил сделать 3-бет до 7,5bb. Я знал, что этот игрок будет атаковать блайнды, поскольку оба они были чересчур тайтовыми игроками, поэтому 3-бет был хорошей идеей. Все до него сфолдили, и он поставил 4-бет размером 18bb или около того, имея в своем стеке 60bb. Я предположил, что он догадался, что я стараюсь переиграть его и тогда я решил, что должен предпринять что-то по этому поводу. У меня было больше фишек, чем у него, таким образом, я не вылетал бы из турнира, даже если бы проиграл ему олл-ин. К тому же я заметил, что он перестал дышать, что как правило, является показателем того, что соперник боится большего экшена. Сложив все вместе, я пришел к выводу, что наилучшим решением будет пуш, что я и сделал. Немного подумав, он все же сдался. Несмотря на то, что в стадии баббла вы можете без особых проблем воровать блайнды, некоторые из игроков все же постараются усложнить вам жизнь.

На баббле турнира WSOP с бай-ином в \$1500, я разыграл подобную раздачу против молодого игрока, которого никогда раньше не видел. Понаблюдав за ним в течение пары кругов, я пришел к выводу, что тот

играл довольно неплохо. Имея в своем стеке 100bb, он сделал рейз до 2,5bb, и я со стеком в 80bb поставил 3-бет до 7bb. Он сделал 4-бет до 25bb. Поскольку это был молодой парень, я решил, что он пытается переиграть меня. Я запустил и проиграл его паре AA. Из разговоров за столом мне удалось выяснить его имя, и, оказавшись дома, я поискал информацию о нем в интернете. В своем городе он регулярно играл турниры за \$200, а это означало, что вероятность того, что в подобной ситуации он стал бы пушить на широком диапазоне была крайне маловероятна. Я сделал неправильный вывод о его игре исходя из того что он был молод и у него было много фишек. В ситуации, подобной этой, он, скорее всего, 4-бетил бы исключительно с натсами, и поэтому с AQ это был бы легкий фолд.

Несмотря на то, что я рекомендую придерживаться агрессивного стиля игры в стадии баббла, вам не следует слишком сильно отклоняться от своей стандартной стратегии с целью быстрее пройти эту стадию, тем самым позволив остальным игрокам попасть в призовую зону. Иногда вы наоборот должны хотеть пребывать в этой стадии как можно дольше, особенно если стол позволяет вам красть блайнды в каждой раздаче. Возможно, это звучит противоречиво, но если вы можете заработать на баббле больше фишек, чем в призовой зоне, то завершение баббла для вас не имеет никакого смысла. Допустим, вы играете в турнире за \$10'000, где в призах оказывается 18 человек. За 18-е место полагается приз в размере \$20'000, а за 1-е место \$700'000. Среди 19 игроков вы являетесь чип-лидером со стеком в 50'000 фишек, в то время как у всех остальных от 7'000 до 15'000 фишек. Уровень блайндов 500/1000-100. Если за тремя оставшимися столами расположилось по 6-7 человек в каждом из них, то вы должны идти ол-ин с любыми двумя картами всякий раз, когда первое слово за вами. Все остальные игроки будут дожидаться, когда баббл, наконец, лопнет. Чтобы быть безубыточным, игрок, коллирующий ваш ол-ин, должен выигрывать более чем в половине случаев. Если он проиграет, то не получит ничего, а если и выиграет, то все равно может разориться до того момента, как наступит призовая зона, несмотря на то, что в его

стеке будет от 15'000 до 30'000 фишек. К тому же, его удвоение еще не гарантирует, что он поднимется выше 18го места.

В действительности, для невероятно трудного колла им необходимо иметь порядка 65% эквити, даже не смотря на то, что вы пихаете каждую руку. Они могут позволить себе сыграть коллом лишь с АК и 88+. Это означает, что если к бабблу вам удалось набить хороший стек, то вы должно использовать это преимущество, чтобы превратить свой стек в гигантский. Если баббл не развалится в ближайшее время, то вы легко можете подняться с 50'000 фишек до 75'000, ни разу не добравшись до шоудауна. Иногда вас будут коллировать и, как правило, вы будете далеко позади, но поскольку вы уже выбрали огромное количество мертвых денег, то для вас это будет все равно, что фриролл.

Я отклонюсь от своей стандартной игры за теми столами, где мне позволяют красть блайнды в каждой раздаче. Представьте, что все игроки до малого блайнда сфолдили, и тот запушил 7bb, в то время как вы на большом блайнде с A7. В обычной ситуации это колл по умолчанию, но здесь вам необходимо рассмотреть вариант фолда, если все остальные игроки за столом дарят вам свои блайнды. Если сейчас вы сбросите, то в дальнейшем будете выигрывать блайнды примерно три раза за круг, поскольку вам ничто не мешает продолжить пушить с любыми двумя картами. Если вы заколлируете и проиграете, то у вас будет меньшее количество фишек, и еще один неудачный стил сравняет ваш стек со стеками всех остальных игроков за столом, а если вы выиграете, то заработаете 7bb, но при этом потеряете возможность постоянно красть блайнды. Вы не будете рады ни тому, ни другому. Так что выбрасывайте и продолжайте собирать блайнды.

Кроме того, обратите внимание, что когда вы близко подобрались к бабблу или уже находитесь на нем, то для того, чтобы коллировать чей-либо пуш, вам нужна гораздо более сильная рука, нежели в более ранней или более поздней стадиях турнира. Причина в том, что удвоив свой стек, ваше турнирное вэлью не удваивается. Возвращаясь к примеру выше, можно заметить, что если стек размером в 10bb

увеличится до 20bb, то его турнирное вэлью возрастет лишь с \$40'000 до \$60'000. Конечно, эти цифры не точные, но очень близки к реальным. Для того, чтобы коллировать чей-либо пуш, вам нужна рука, являющаяся крупным фаворитом против спектра пуша оппонента, либо великолепные оддсы, что случается крайне редко. Таким образом, вы должны гораздо чаще пушить сами, но при этом реже коллировать пуши со стороны противников. Ваши оппоненты не станут коллировать, рискуя пустить деньги по ветру.

Допустим, что все игроки до малого блайнда сбросили и тот запустил 10bb. Вы на большом блайнде и размер вашего стека составляет также 10bb. С каким диапазоном вам следует коллировать? Учитывая структуру призовых выплат, вам нужно иметь порядка 60% эквити, чтобы колл был безубыточным для вас. Допустим, вы знаете, что он станет пушить с малого блайнда со 100% рук. Вы можете коллировать с диапазоном 66+/A8+/KQ. Если его диапазон пуша будет более узким, то вы должны коллировать еще более тайтово. Таким образом, на баббле вы можете пушить с очень широким спектром, поскольку большинство шортстеков не станет коллировать без премиум руки.

Вы также можете оказаться в ситуации, когда сами пожелаете того, чтобы баббл поскорее закончился. К примеру, вас могут посадить за невыгодный для вас стол. Представьте, что шортстек с 5bb в своем стеке идет олл-ин и двое игроков коллируют его. Вы на малом блайнде с 7♠6♠ и в вашем стеке 20bb. Я бы всегда коллировал в подобной ситуации, если бы знал, что большой блайнд не склонен пушить с намерением остаться вдвоем, что вероятно было бы хорошей идеей. Коллируя с рукой 7♠6♠, которая довольно неплохо стоит против любой другой руки, вы захватываете порядка 25% эквити в банке на четверых человек, что всегда хорошо. Фолдите с рукой типа K♠2♣, поскольку нередко окажетесь доминированы.

Обратите внимание, что если, будучи большим стеком, вы давите баббл и возникает ситуация, когда кто-то пушит со стеком в 5bb, а 3 человека коллируют его, то вам следует пойти олл-ин с любыми двумя картами.

Как правило, вы окажетесь в хэдс-ап ситуации с 15-ю мертвыми блайндами, поскольку колд-коллеры почти всегда выбросят свои карты, предполагая, что у вас сильная рука. Не стоит удивляться ругательствам в свой адрес после того как вы перевернете 9♠4♣.

Также существуют ситуации, в которых я рекомендовал бы играть более тайтово, чтобы гарантировать себе попадание в призовую зону. Если размер вашего стека составляет около 10bb, а в игре все еще присутствует игрок с одним или двумя bb в своем стеке, до которого в скором времени дойдет очередь ставить блайнды, то вам необходимо отклониться от своей стандартной стратегии, чтобы не вылететь из турнира. Ваш стек размером в 10bb, как правило, не будет иметь столь существенной ценности, но в то же время его ценность гораздо выше, нежели ценность стека размером всего в 1bb. Если же стеки всех остальных игроков также не велики и их размеры сопоставимы с размером вашего стека, то вам не нужно ждать пока кто-нибудь из игроков вылетит из турнира. Зачастую они сами будут выжидать, когда кто-либо из игроков покинет турнир, позволяя блайндам уничтожить их собственные стеки. Если вы будете следовать этой стратегии, то вас постигнет аналогичная участь. Ожидание вылета игрока со средним стеком является гигантской ошибкой, поскольку придерживаясь этой стратегии, вы теряете все шансы на победу в турнире.

Некоторые тайтовые игроки любят оправдываться, заявляя, что отобрались через сателлит и попадание в призовую зону имеет для них большое значение. Если вы хотите стать выдающимся игроком в покер, то деньги для вас ровным счетом не должны иметь никакого значения. Если бы я играл в турнире с бай-ином в \$1'000'000 и победа над бабблом принесла бы мне \$2'000'000, то я все равно бы играл в свою стандартную игру, поскольку мне прекрасно известно, что игра на первое место является наилучшей стратегией. Выбросьте из головы мысли о минимальном призовом вознаграждении. В действительности, вы должны думать об этом как о чем-то нейтральном или даже плохом. Даже если в вашем кармане осталось всего \$50, а попадание в призовую

зону принесет вам в 1000 раз больше, то и в этом случае вам следует играть в правильный покер. Если деньги имеют для вас столь существенное значение, то вам просто не следует играть этот турнир. Будьте умнее и принимайте участие только в тех турнирах, в которых сможете показывать оптимальную игру.

Игра на баббле является увлекательной и волнующей одновременно. Я не устаю повторять, что вы не должны играть покерные турниры с целью получения минимального вознаграждения. Если вы играете в хороший и правильный покер, то на длинной дистанции вы сможете делать деньги независимо от того, удастся ли вам оказаться в призовой зоне отдельно взятого турнира или нет. Отмечайте слишком тайтовых игроков и воруйте их блайнды при любой возможности. Атакуйте игроков, которые чересчур часто рейзят против тайтовых блайндов. Собирайте ридсы на оппонентов и думайте об их диапазонах. На баббле, как правило, игроки разыгрывают либо слишком тайтовые диапазоны, либо слишком лузовые. Выясните, против кого вы играете, и у вас не возникнет никаких проблем.

Игра в призовой зоне

В большинстве турниров, каждый из игроков, кто оказывается в призовой зоне, вздыхает с большим облегчением. Временами некоторые из них начинают радостно хлопать в ладоши. Но это не то, чем следует гордиться. Большинство турниров продлится, по меньшей мере, еще несколько часов, поэтому радость минимальному призу попросту бессмысленна. Вашей целью должно быть первое место.

Как только вы окажетесь в призовой зоне, множество шортстеков будут готовы пойти олл-ин. Поэтому вам следует открываться более тайтово, поскольку очень вероятно, что кто-то из них станет пушить в ответ на ваши рейзы. К примеру, вы только что прошли стадию баббла и вам

приходят $8\spadesuit 9\spadesuit$ в средней позиции. В вашем стеке 50bb, а у всех остальных игроков, сидящих следом за вами по 15-25bb. Здесь у вас простое решение – легкий фолд, поскольку любой из игроков, сидящих следом за вами, имеет такой размер стека, с которым он будет пушить в ответ на чей-либо рейз на префлопе. С рукой типа AJ, вы должны рейзить с намерением коллировать пуш от любого из шортстеков, поскольку их диапазоны, как правило, будут аномально широкими и AJ в подобной ситуации будет большим фаворитом.

Некоторые люди, давившие баббл с большим стеком, могут продолжить играть агрессивно и в призовой зоне, не внося в свою игру абсолютно никаких изменений. Старайтесь чаще 3-бетить таких игроков, особенно если размер вашего стека идеально подходит для 3бет-пуша. Допустим, что агрессивный игрок рейзит с катOFFа, все фолдят и вы на большом блайнде. Если размер вашего стека составляет 20-25bb, то склоняйтесь к олл-ину с любыми двумя картами. Обычно я буду пихать примерно с 50% топовых рук. Будьте внимательны при определении диапазона противника. Если вы предполагаете, что на баббле он рейзил на очень широком диапазоне, но упускаете из виду тот факт, что в призовой зоне он стал играть более тайтово, то запушив, вы можете допустить гигантскую ошибку.

В конечном счете, очень скоро любой из шортстеков либо удвоится, либо покинет турнир. Несмотря на это, размер среднего стека будет составлять порядка 20bb. Когда размеры стеков ваших оппонентов находятся в пределах 15-30bb, что вполне оптимально для 3бет-пуша, вам следует рейзить более тайтово, особенно если противники знают, что вы не станете коллировать их пуши на очень широком диапазоне. Если же ваши оппоненты ведут себя достаточно тайтово и не догадываются, что им следует широко атаковать ваши рейзы, то продолжайте открывать большое количество рук. Когда размеры стеков большинства игроков за столом составляют более 30bb, вы также можете немного расширить свой спектр и атаковать блайнды несколько чаще.

По мере продвижения в турнире, некоторые люди могут начать играть более тайтово при приближении к новому уровню призовых выплат. В большинстве турниров новый уровень выплат начинается после вылета групп из 9 человек. Например, если призовая зона состоит из 45 игроков, то игроки, занявшие места с 45-го по 37-е получают одну сумму, а игроки, занявшие места с 36-го по 28-е другую, несколько большего размера. Когда в игре останется 38 игроков, вы можете начать играть более лузово против тех оппонентов, которые озабочены попаданием на новый уровень призовых выплат. Помните, что ваша цель – это победа в турнире, а не прибавка нескольких долларов к вашему текущему призу.

Иногда вам придется играть за коротким столом после того как несколько игроков покинет турнир. Обычно вы будете играть за полным 9-тах столом, но иногда количество игроков за столом может сократиться до шести человек. Здесь я мог бы посоветовать вам играть в свою стандартную игру, просто полагая, что первые три игрока сделали фолд. Таким образом, будучи в первой позиции за 6-тах столом, вам нужно использовать тот диапазон рейза, который я рекомендую для средней позиции в своей первой книге «Секреты профессионального турнирного покера». Большинство игроков, оказавшись за коротким столом, начинают сходить с ума, делая множество рейзов и 3-бетов. Не повторяйте того же. Вам достаточно успешно красть блайнды более чем один раз за круг.

После того как вы окажетесь в призовой зоне и большинство шортстеков покинет турнир, вернитесь к своей стандартной игре. Постоянно атакуйте блайнды и префлоп рейзы слабых игроков, но в то же время старайтесь не вкладывать огромного количества фишек без сильной руки. Если вы сможете успешно играть в таком стиле, то вскоре окажетесь на баббле перед финальным столом.

Баббл перед финальным столом

Баббл перед финальным столом похож на баббл перед призовой зоной с той разницей, что вы всегда будете играть за коротким столом, поскольку в игре останется 11 игроков, играющих за 5 или 6-тых столами. Игра на баббле перед финальным столом будет похожа на ту, когда в игре осталось 19 человек и призовая зона начинается с 18-го места, однако у чип-лидера теперь будет просто огромное преимущество. Тем не менее, есть огромная разница между бабблом телевизионного стола и обыкновенным бабблом.

Если это не телевизионный баббл, то просто играйте в свою стандартную агрессивную игру, так как единственный стимул для попадания за финальный стол в этом случае это возможность сказать, что вы этого добились, что на самом деле мало что значит. Дело в том, что призовые выплаты с 11-го по 10-е места, как правило, не столь существенны в сравнении с последующими призовыми уровнями. Помните, что вы играете ради того, чтобы выиграть турнир, а не занять 10-е место. Однако это не значит, что каждый их игроков хочет того же. Некоторые люди гордятся тем фактом, что оказались за финальным столом. Крадите блайнды таких игроков как можно чаще. Старайтесь не связываться с людьми, которые играют исключительно на победу, поскольку они не будут сильно изменять свою стратегию в стадии баббла перед финальным столом.

Совсем другое дело – оказаться за телевизионным столом. Большинство игроков мечтают попасть на ТВ. Ради этого, многие из них, включая профессионалов, отклонятся от своей стандартной игры. Ну кто не желает засветиться на голубом экране? Из-за такого ТВ-помешательства вам следует уйти от своей стандартной игры и красть абсолютно каждый банк в стадии баббла перед финальным столом. Количество игроков, которые окажутся за телевизионным столом сильно отличается от турнира к турниру, но как бы то ни было, вам нужно играть очень

агрессивно, когда в игре останется определенное количество человек. Например, на WPT телевизионный стол начинается, когда в игре остается шесть игроков. Когда вас останется семь или восемь, воруйте банки как сумасшедший. Когда в игре будет 10 человек, просто крадите в свое удовольствие.

Когда, будучи на баббле телевизионного стола, кто-то из игроков, особенно сильно желающих попасть на ТВ, агрессивно отвечает на ваш рейз, уходите из раздачи как можно скорее. У него почти наверняка окажется очень сильная рука. Вы можете просмотреть бабблы всех финальных столов главного турнира серии WSOP за последние несколько лет, и почти в каждом из них игроку, вылетевшему на 10-м месте, как правило, здорово не повезло. Заподозрив неладное, вы можете выкидывать сильные руки, особенно если вам сопротивляется игрок, который до этого позволял красть его блайнды.

На таких ТВ бабблах я, как правило, делаю рейзы размером в 2,25bb, если большинство игроков за столом не являются шортстеками. Мне нравится часто красть блайнды, и я не переживаю о том, что могу получить колл, поскольку в данной ситуации я всегда буду в позиции. На таких бабблах большинство людей играют прямолинейно. Если ваш оппонент готов вложить кучу денег на постфлопе, то, как правило, вам нужна рука вроде двух пар или более сильная комбинация, разве что вы не играете против маньяка.

Если на баббле перед финальным столом у вас огромный стек, то вы должны стилить против каждого противника. Если другой агрессивный игрок с большим стеком делает рейз, перехватывайте у него инициативу, сделав 3-бет на довольно широком диапазоне, только если это не привяжет вас к банку. Также, отклонитесь от своей стандартной игры и атакуйте игроков со средним стеком. Эти ребята, как правило, будут полагать, что они доберутся до финального стола, если будут играть тайтово и смогут пережить шортстеков. Если вы найдете таких игроков, то воруйте их блайнды как можно чаще. Вам следует быть более аккуратным, воруя блайнды у шортстеков, особенно если они не

боятся вылететь на баббле. Но если они являются тайтовыми игроками, то атакуйте их как можно чаще.

Если на баббле перед финальным столом у вас средний размер стека, то, по сути, вы вынуждены сидеть и дожидаться сильной руки. Если в вашем стеке примерно 25bb, то не стесняйтесь пушить на широком диапазоне против рейзов от агрессивных игроков с большим стеком. Если шортстеки не сопротивляются вашим рейзам, то атакуйте их как можно чаще.

Если вы сами являетесь шортстеком, то вам пора приниматься за работу. Когда все игроки до вас сфолдили, вы должны идти олл-ин на довольно широком диапазоне, если размер вашего стека составляет 10bb или меньше. Даже просто забрав блаинды и анте, вы существенно нарастите свой стек. Не бойтесь вылететь из турнира, получив колл от агрессивного игрока с большим стеком. Некоторые игроки боятся соперников с большим стеком, поскольку те могут выбить их из турнира. Помните, что вы играете на первое место и для этого вам необходимо постараться заполучить как можно больше фишек.

Держите глаза и уши открытыми, чтобы понять насколько сильно каждый из игроков за столом жаждет попасть за финальный стол. В одном из турниров серии WPT в “Mirage” в котором я смог одержать победу, мой друг, наблюдавший за моей игрой, случайно услышал, как игрок, сидевший справа от меня разговаривал со своим родственником и сказал тому, что его главная цель это попасть за телевизионный стол. Как только мой друг передал мне эту информацию, я стал 3-бетить почти каждый опен рейз от этого игрока. А он постоянно выбрасывал. Не будь у меня этой информации, я упустил бы множество ситуаций для кражи приличного количества фишек.

В то же время, через два места слева от меня сидел Фил Айви, который, вероятно, таким же образом думал обо мне, поскольку на каждый мой рейз он отвечал 3-бетом. После того, как он во второй раз поставил 3-бет, я подумал, что он давит на меня с любыми двумя картами, полагая,

что я открываюсь на широком диапазоне. Я действительно рейзил очень широко, но вместо того, чтобы сдаваться на его 3-беты, я каждый раз пушил. И каждый раз он выбрасывал. Это произошло несколько раз, прежде чем баббл перед финальным столом, наконец, лопнул, что и послужило основной причиной того, почему я добрался до финального стола с таким гигантским стеком.

Если вы способны проникнуть в головы ваших соперников, то также должны быть способны определить, что вам необходимо предпринять в любой сложившейся ситуации. Суть покера не в том, как вы должны разыграть свою руку, а в том, как вы играете против своих оппонентов. Если вы догадались, что большинство игроков за столом просто желает попасть на ТВ, то можете отклониться от своей стандартной стратегии и давить на них до тех пор, пока каждый желающий не получит своего места за телевизионным столом. И чаще всего, вы доберетесь до финального стола будучи большим чип-лидером.

Финальный стол

Попадание за финальный стол крупного турнира это мечта, ставшая реальностью для большинства любителей. Для профессионального игрока единственной мечтой должна быть победа в крупном турнире. Ваша цель за любым из финальных столов – это собрать как можно больше фишек, пока блайнды не стали слишком большими для игры в суперлузовом стиле. Когда такое произойдет, вам просто нужно переключиться в более тайтовый режим, придерживаться солидной шортстек стратегии и надеяться на лучшее.

Перед тем как начать игру за финальным столом, игрокам обычно предоставляют некоторое время на перерыв. Используйте его, чтобы собрать как можно больше информации, прежде чем игра возобновится. Перед каждым финальным столом серии WPT, в которых

я когда-либо принимал участие, я просмотрел, по меньшей мере, 4 часа видео с участием известных игроков, которые будут противостоять мне за финальным столом. Я уверен, что это сильно увеличило мои шансы на победу. В Google я могу найти информацию почти о каждом игроке, чтобы понять насколько сильно на них давят деньги. Некоторые из игроков уже миллионеры, а некоторые сводят концы с концами. Миллионеров не волнуют деньги. Все что они хотят – это выиграть турнир. Если игрок задолжал за свой дом \$150'000, то уровень призовых выплат в размере \$150'000, необходимых на выплату долга, будет его главной целью. Если вы потратите достаточно времени на сбор информации о каждом сопернике, то будете гораздо лучше подготовлены к игре против них за финальным столом.

Изучая своих оппонентов, мне пару раз удалось достичь больших успехов в информационной войне. Первый раз это случилось, когда я узнал, что один из игроков за столом был должен кому-то \$200'000 и сильно хотел выиграть эту сумму, чтобы рассчитаться со своим работодателем. Так сложилось, что приз за 4-е место как раз составлял примерно \$200'000. Очевидно, что играл он весьма тайтово. Я регулярно крал его блайнды, и он никак не сопротивлялся этому. Когда мы остались вчетвером, что гарантировало ему возврат долга, он стал играть как маньяк, делая рейзы и ре-рейзы в каждой раздаче. В конечном счете, я выбил его из турнира, коллируя всего его ставки вплоть до шоудауна. Если бы я ничего не знал о его проблемах, то, вероятно, упустил бы из внимания эту раздачу, в которой он вылетел из турнира, а также крал бы его блайнды несколько тайтовее.

Не так давно я весьма успешно сыграл хэдс-ап матч в рамках серии WSOP с бай-ином в \$10'000. Я выиграл в первом раунде и знал, что через несколько часов мне предстоит поединок с Даниэлем Негреану. Сходить домой у меня не было времени, так что до начала матча я решил потусоваться в “Rio”. Затем я вспомнил, что в сумке у меня была книга, в которой были примеры раздач с NBC хэдс-ап турнира. Где-то в пяти из них участвовал Негреану. Я прочел их и постарался запомнить

все те раздачи, в которых он принимал участие, чтобы использовать эту информацию во время матча. Мне довольно неплохо заходила рука, но в одной из раздач я совершил нестандартный фолд с топ парой и слабым киккером, поскольку мой противник выбрал аналогичную линию розыгрыша, что была указана в книге, которую он использовал, разыгрывая натсы. Я выиграл этот матч за 20 минут благодаря тому, что ему постоянно заходили сильные, но в то же время хуже чем мне руки. Если бы я не прочел эту книгу, то, вероятно, потерял бы кучу фишек с топ парой и слабым киккером в самом начале матча.

Если за финальным столом рядом с вами окажутся игроки с большим стеком, отлично прошедших стадию баббла, состав будет примерно таким: один или два игрока с большим стеком, и множество шортстеков. Если у вас большой или средний стек, то вам, как правило, следует начать придерживаться тайтовой игры. Будучи шортстеком, атакуйте блайнды, когда все до вас сфолдили. Вы просто обязаны собрать хоть какое-нибудь количество фишек, чтобы иметь возможность победить в турнире. Разница в размере призовых выплат между 10-м и 5-м местами обычно составляет лишь несколько бай-инов, но разница в размере выплат между 5-м и 1-м местом просто ошеломительна.

После того как вы преодолете стадию баббла, большинство шортстеков начнут играть немного бездумно. Кроме того, иногда игроки с большими стеками также могут начать сходить с ума и дарить свои фишки всем подряд. Если вы видите, что кто-то из них перегибает палку, будьте готовы выставиться сразу как только вам зайдет хорошая рука.

Допустим, что размеры стека у каждого из присутствующих за столом составляют от 10bb до 30bb. Все игроки до баттона сбрасывают, который растратил свой стек размером в 50bb, делая постоянные рейзы и 3-беты со слабыми руками. Итак, он идет олл-ин. Малый блайнд сбрасывает и вы на большом блайнде со стеком 15bb. С какими руками вы можете коллировать его пуш? Наиболее вероятно, что пройдя путь от чип-лидера до практически гарантированного вылета из турнира, он будет пихать на очень широком диапазоне. Я бы предположил, что он станет

пушить примерно с 90% рук. В банке уже есть около 3bb мертвых денег, таким образом, коллируя, вам нужно вложить еще 9bb, чтобы выиграть 13bb, что означает, что для плюсового колла вам необходимо около 40% эквити. Однако, в действительности вам нужна гораздо более сильная рука, потому что, удвоив свой стек, вы не удвоите своего турнирного вэлью. Я бы предположил, что вам нужно 50% эквити для безубыточного колла, учитывая, что в игре нет аномально больших или маленьких стеков. Помните, что если вы хотите заработать, а не совершить околонулевой колла, то вам нужно немного больше эквити. Поэтому, в подобной ситуации вам необходимо иметь порядка 54% эквити. Я бы стал коллировать с такими руками как 44+/A2+/K7+/Q9+/JT. Обратите внимание, что несмотря на то, что противник пушит на очень широком диапазоне, я должен коллировать гораздо более тайтово. Чем глубже вы проходите турнир, тем более ценными становятся пуши и менее ценными – коллаы.

Если на баттоне вместо маньяка окажется супернитовый игрок, который будет пушить только 20% рук, то я бы коллировал его лишь с 88+/AJ+. Наличие фолд-эквити и неплохого размера стека является отличным способом, позволяющим довольно быстро превратить короткий стек в средний.

Когда все поутихнет и шортстеки повылетают из турнира, вам нужно вернуться к своей стандартной игре. Постоянно атакуйте игроков, которые просто волнуются о попадании на более высокие призовые места и избегайте сильных противников. Если у всех игроков за столом короткие стеки, играйте в солидный пуш-фолд покер и старайтесь найти ситуации, чтобы пойти олл-ин в поздней позиции, где ваше фолд-эквити будет максимальным. В конечном счете, вы окажетесь за финальным столом, состоящим из шести человек, которые будут сражаться за главный приз.

Глава 2

Игра за коротким столом

Значительная часть турнирной игры протекает за столами на 9 или 10 игроков. В этой главе мы разберем ситуации, когда за столом оказывается меньшее количество игроков, от шести до двух. Вообще, некоторые онлайн турниры проводятся и на 6-тах столах, и очевидно, что даже в фулл ринг турнирах вы можете оказаться за коротким столом, если доберетесь до поздней турнирной стадии.

Когда в игре остается от шести до четырех игроков

Игрой за коротким столом в этой книге я буду называть ситуации, когда в игре присутствует от четырех до шести игроков. Здесь вашей целью является кража максимального количества блайндов и иногда 3-беты в ответ на стилы от агрессивных оппонентов. Не вкладывайте в раздачу много денег против тайтовых игроков, если у вас нет более-менее сильной руки. Будьте готовы вложить много денег с довольно слабыми руками против агрессивных оппонентов, если ситуация требует этого. Определяйте диапазоны каждого из игроков и действуйте соответствующим образом.

Для многих людей игра за коротким столом приносит немало головной боли, так как они не в состоянии подстроиться к некоторым игрокам. Поскольку вы будете разыгрывать множество рук с одними и теми же игроками, то должны постоянно приспосабливаться к их подстройкам, чтобы быть на шаг впереди. Некоторые полагают, что суть игры за

коротким столом сводится к тому, чтобы доказать всем остальным какой вы мачо. Если вы распознаете таких игроков до того, как они провернут какой-то идиотский блеф, то сможете выиграть огромное количество фишек. Суть игры за коротким столом состоит в том, чтобы оставаться спокойным, когда все остальные начинают тильтовать.

Принято считать, что тайтовые игроки часто сорят мертвыми деньгами, потому что не умеют приспосабливаться к игре с более лузовыми игроками. Они сидят и дожидаются сильной руки, пока блайнды полностью не съедят их стек. Когда блайнды проходят по вам гораздо чаще, что при игре за коротким столом является само собой разумеющимся, вам следует рейзить с более широким диапазоном из поздней позиции. Неспособность сдерживать натиск прожорливых блайндов является основной причиной, по которой эти игроки имеют столь низкие шансы на победу в турнире.

Лузово-агрессивные парни склонны играть чересчур лузово, когда дело доходит до игры за коротким столом, создавая себе множество проблемных ситуаций. Несмотря на частые $-EV$ решения, у слабых лузово-агрессивных игроков всегда есть шансы на победу в турнире лишь потому, что они достаточно агрессивны, что в целом является необходимым элементом игры за коротким столом.

За коротким столом, не имея позиции, я играю более тайтово, чем все остальные, и более лузово из позиции, поскольку в позиции вы выиграете большее количество рук, нежели когда она у вас отсутствует. Если будучи без позиции, вы постоянно будете повышать со слабыми руками, это приведет вас к большому количеству сложных решений на постфлопе. Например, вы можете позволить себе сделать рейз с $J\spadesuit 8\clubsuit$ из ранней позиции за 6-тах столом, но иногда, попав в топ-пару, у соперника окажется топ-пара с лучшим киккером и, как правило, это может закончиться потерей приличного количества фишек. Я в большей степени склонен к тому, чтобы сделать рейз с рукой типа 74 из поздней позиции, нежели с J8 из ранней, поскольку в этом случае у меня будет максимальное фолд-эквити. Делая рейз с 74 из поздней позиции, вы

должны понимать, что делаете это только с целью кражи блайндов. Если на флоп придет J43 и оппонент сыграет чек-рейз в ответ на ваш контбет, то, как правило, вы просто должны сдаться. В целом, в позиции вы должны начать играть более лузово, но не должны сходить с ума, проворачивая крупные блефы.

У вас не должно быть проблем ни в одной из разновидностей коротких столов, если вы запомните, что нужно играть так, будто это фулл ринг стол, где первые несколько игроков сфолдили до вас. В первой своей книге я рекомендовал рейзить с катOFFа с диапазоном 22+/A2+/K7+/Q9+, любую одномастную руку в которой обе карты старше 9, разномастные коннекторы и гап-коннекторы вплоть до 75. Это довольно широкий спектр, который я рекомендую открывать с катOFFа независимо от того 10 человек за столом, или 4. С баттона вы можете рейзить, по сути, с любыми двумя картами против тайтовых блайндов, но не переусердствуйте и все же выбрасывайте руки типа Q3, T4 и 72. Это означает, что также лузово вы можете рейзить и за 4-тах столом.

Также я советовал вам не делать постоянных рейзов из поздней позиции, когда все до вас сфолдили. Время от времени вы должны выбрасывать. Вы также можете иногда выбрасывать и за коротким столом, но не делайте этого так часто как за фулл ринг столом. Вы вынуждены делать частые рейзы лишь ради того, чтобы восполнять потери от прожорливых блайндов. Если вы будете слишком часто фолдить на баттоне, то блайнды быстро съедят ваш стек.

Некоторые игроки будут слишком часто коллировать с блайндов. Даже за коротким столом я защищаю свои блайнды только с теми руками, которые хорошо попадают во флоп, такими как 5♠5♣ или 8♠7♠. Я редко коллирую без позиции с руками типа A♠4♣. С ними гораздо лучше сделать 3-бет. По ходу всей книги я проповедовал тайтовую игру, когда у вас отсутствует позиция, и игра за коротким столом не исключение. Играйте в свою стандартную агрессивную игру в поздней позиции, и у вас не будет никаких проблем.

Когда в игре остается три игрока

Играя на баттоне за 3-мх столом, у вас всегда будет возможность сделать рейз, поскольку вы всегда ходите первым на префлопе. Это гигантское преимущество иметь возможность каждый круг сыграть на баттоне в действительности позволит вам играть несколько тайтовее, чем думает большинство игроков.

Играя на баттоне за 3-мх столом, вы должны рейзить примерно с 80% рук против тайтовых блайндов, и это будет правильной игрой. Если блайнды часто вступают с вами в игру, то вы можете уменьшить диапазон рейза до 50%. Рейз меньшего количества рук за 3-мх столом будет ошибкой, потому что блайнды съедят вас. Продолжайте рейзить, контбетить и вы выиграете большее количество банков, чем определено справедливой долей в позиции баттона.

С малого блайнда вы должны либо 3-бетить, либо фолдить почти с каждой рукой, с которой собираетесь вступить в игру, поскольку в случае вашего колла у большого блайнда появляется великолепная возможность для сквиза. Если вам известно, что он не склонен к частым сквизам, то вы можете коллировать с более широким диапазоном, состоящим из рук, которые здорово попадают во флоп. Если у вас на малом блайнде что-то вроде $A\clubsuit 4\spadesuit$ и баттон делает рейз, то вы всегда должны либо 3-бетить, либо фолдить, в зависимости от диапазона опен рейза баттона. Если баттон выкинул на префлопе, то будучи на малом блайнде, склоняйтесь к фолду с довольно большим количеством рук. Против солидного оппонента, которого вы встретите не так часто, я буду рейзить примерно с таким диапазоном $22+/A2+/K7+/Q8+/J9+$ и коннекторы. Против тайтового игрока я бы открывал каждую руку. Если на большом блайнде лузово-агрессивный игрок, который постоянно 3-бетит вас, то не стесняйтесь лимпить с намерением коллировать все его рейзы. Это позволит вам задешево глянуть на флоп с почти гарантированными потенциальными шансами банка. К примеру, я бы

всегда рейзил с J♠9♠ против тайтового игрока, и заходил в игру лимпом против лузово-агрессивного. Другим вариантом является рейз с намерением поставить 4-бет в ответ на 3-бет от агрессивного оппонента. Опять же, в этом случае вам необходимо хорошо знать своего соперника, но если вы внимательно играли за финальным столом, то определенно у вас должны быть какие-то ридсы на каждого игрока.

С позиции большого блайнда вы можете коллировать рейз от баттона с большинством рук, которые хорошо попадают во флоп. 3-бет тоже вариант. Если баттон не является лузовым игроком, то фолд зачастую будет хорошим решением. Выкидывайте руки типа A3 против тайтового баттона, и 3-бетуйте против лузового. Вы можете часто коллировать, имея позицию против малого блайнда, но только в том случае, если эффективный размер стека составляет не менее 40bb. В целом, вы хотите либо попасть во флоп, либо достоверно изобразить какую-то руку. К примеру, если малый блайнд делает рейз, а вы коллируете с 7♠4♠, то вы должны быть готовы флоатить или рейзить на флопе типа 9♥8♥5♦. В подобной ситуации вы должны действовать агрессивно, поскольку большинство игроков не в состоянии осилить такой экшн.

Сила позиции возрастает по мере того как количество игроков за столом сокращается. Трудно ошибиться, если вы играете лузово-агрессивно в позиции, и тайтово, когда она у вас отсутствует. Рекомендую потренироваться в игре за коротким столом с маленьким стеком в онлайн 6-max SNG. В конечном счете, игра перейдет в стадию пуш-фолда, где игрок, поставивший олл-ин первым, как правило, выигрывает банк. Если в турнире осталось три человека и каждый является шортстеком, то для того, чтобы коллировать чей-либо пуш, вам необходимо иметь эквити выше среднего. Причина этого заключается в размере призовых выплат. Стоимость приза между вторым и третьим местами, как правило, существенна, таким образом, вы не хотели бы вылететь на третьем месте, когда легко можете добраться до второго.

К примеру, уровень блайндов составляет 200/400, у чип-лидера 10'000 фишек, у вас 5'000 и у шортстека 1'000. Шортстек фолдит на баттоне,

чип-лидер пушит с малого блайнда, и ход переходит к вам. Здесь вам нужна очень сильная рука для того, чтобы сделать колл. В зависимости от динамики стола, колл с QQ может оказаться неправильным решением.

Эта ситуация похожа на стадию баббл. В действительности, каждый новый уровень призовых выплат за финальным столом заставит некоторых людей играть так, будто они на баббле. Я не переживаю по этому поводу, пока в игре не останется 4 человека, поскольку разница в выплатах между предыдущими уровнями, как правило не столь существенна. Обратите внимание, что если у вас большой стек против среднего и короткого, как в примере выше, то вы можете свободно давить своих оппонентов в 3-тах баббле, потому как игрок со средним стеком будет дожидаться вылета короткого.

Будучи большим стеком, вы должны постараться сохранить жизнь короткому и выбить из турнира среднего. Представим, что игрок со средним стеком в 5'000 фишек находится на баттоне, чип-лидер с 10'000 фишек на малом блайнде, и игрок с коротким стеком на большом блайнде с 1'000 фишек при блайндах 200/400. Если игрок со стеком в 5'000 фишек пассивен, то чип-лидер должен выбрасывать все подряд, разве что короткий стек не исполняет каких-либо диких вещей. Если чип-лидер сфолдит в следующей раздаче, это позволит шортстеку пойти олл-ин и выиграть блайнды, либо выставиться со средним стеком, имея неплохое эквити. В следующей раздаче чип-лидер будет уже на большом блайнде, и если шортстек пойдет олл-ин, то ему следует фолдить. Затем чип-лидер может украсть блайнды у короткого стека и затем у среднего. В целом, чип-лидер должен красть блайнды два раза за круг, и отдавать свой большой блайнд, когда шортстек пушит, или же не красть у него, когда тот находится на большом блайнде. Всегда обращайтесь внимание на такие ситуации, ведь они являются одними из наиболее выгодных в турнирном покере, поскольку позволяют вам без особого риска выиграть огромное количество фишек.

Хэдс-ап

Если вам повезло добраться до хэдс-ап стадии в крупном турнире, то вы наверняка будете измотаны. Вы отыграли пять дней подряд, и теперь вам предстоит сражаться один на один за огромную сумму. Если вам противостоит компетентный хэдс-ап игрок, а вы не имеете представления о том, как играть один на один, то быстро проиграете все свои фишки. Дисперсия в хэдс-ап покере крайне высока. Если лучший игрок в мире будет играть против среднего игрока и при этом у обоих будут довольно короткие стеки, то ему повезет, если на длинной дистанции он сможет выигрывать в 57% случаев.

Исходя из этого, будет неверным полагать, что навыки игры один на один не так уж и важны. Если вы в состоянии выигрывать в 57% случаев, сражаясь за \$500'000, что составляет разницу между \$500'000 за второе место и \$1'000'000 за первое, то у вас появляется огромное преимущество. Вам будет принадлежать 57% от \$500'000, что в среднем принесет вам \$285'000, а вашему оппоненту лишь \$215'000. Если вы эксперт по хэдс-ап играм и вам удалось добраться до хэдс-ап стадии в крупном турнире, где вам противостоит средненький соперник, то считайте, что вы уже выиграли \$70'000, что само по себе довольно неплохо.

В хэдс-ап игре все разговоры об ICM и тому подобном можно выбросить в окно, поскольку вы не получите никакой дополнительной выгоды от подъема на следующий уровень призовых выплат. Вам обоим уже гарантирован приз за второе место, и вы играете за разницу в призовом вознаграждении между первым и вторым местами. Если в раздаче у вас есть хоть какое-то преимущество, и вы полагаете, что по ходу поединка не сможете найти ситуацию лучше, то должны воспользоваться им, даже если ваше EV не намного выше нейтрального. Кроме того, если вы думаете, что ваш соперник в разы сильнее вас, что я надеюсь, не так часто будет происходить после того, как вы прочтаете эту книгу, то

верным решением будет пойти олл-ин с немного минусовым ожиданием, особенно если вы полагаете, что оппонент сможет переиграть вас позднее, вынудив выдвинуть все свои фишки в центр стола с более худшим эквити. В подобной ситуации я вполне допускаю, что ваши навыки игры один на один могут быть, по меньшей мере, сопоставимы с навыками вашего противника.

В хедс-ап играх хорошо работают только два стиля: лузово-агрессивный и супер лузово-агрессивный. Дело в том, что в большинстве случаев ни у кого из игроков не будет какой-либо руки, а это значит, что тот, кто забирает значительную часть банков, в которых оба игрока никуда не попали, выиграет много денег. Допустим, размер вашего стека составляет 50bb и вы делаете рейз до 2,5bb с 7♠5♣ из позиции баттона. Большой блайнд коллирует с K♠7♣. На флоп приходят Q♠6♦2♣. Ваш оппонент чекает и вы ставите 3bb. В подобной ситуации большинство соперников сбросят, и вы заберете банк, даже если флоп совершенно не подошел вашей руке. Это наглядно указывает на особую мощь позиции в хедс-ап покере. В турнирах, как правило, также будет присутствовать анте, что делает лузово-агрессивную или супер лузово-агрессивную игру обязательной, особенно если вы хотите уйти победителем.

Игра один на один несколько отличается от игры за коротким столом, поскольку малый блайнд одновременно является и баттоном, что означает, что на префлопе он всегда ходит первым, и последним принимает решение на постфлопе. Преимущество баттона увеличивается по мере того, как количество игроков за столом становится все меньше, таким образом, в хэдс-апе вы должны разыгрывать еще большее количество рук из позиции баттона, и принимать аккуратные решения на большом блайнде, предполагая, что ваш соперник является довольно тайтовым игроком. Нередко, средней по силе руке в хэдс-апе будет довольно слабая комбинация. Вам редко следует выбрасывать топ-пару, и зачастую с руками вроде средней пары вы можете позволить себе извлечь максимум вэлью, поскольку многие

игроки довольно часто будут коллировать с нижней парой или A-hi вплоть до шоудауна.

Ваш стиль игры должен напрямую зависеть от стиля игры вашего противника. В покере есть четыре основных типа игроков. Тайтово-пассивные игроки заходят в малое количество банков и, как правило, лимпом. Обычно против них вы должны открывать каждую руку и ставить контбет. Значительная часть вашей прибыли против таких игроков формируется за счет блефов в небольших банках. Если они делают рейз, выбрасывайте без раздумий. Хорошие лузово-агрессивные игроки постепенно задавят таких игроков, отбирая у них все шансы на победу, разве что те не захотят дать отпор.

Играя против лузово-пассивных игроков вы сможете получить максимальное вэлью, если будете безжалостно их вэлью-бетить. Некоторые из них будут коллировать все улицы с K-hi. Если такой игрок сделает рейз на одной из поздних улиц, то вы должны поверить ему и выбросить все свои слабые, а иногда и сильные руки, кроме тех ситуаций, когда ваш противник играет творчески, поскольку некоторые из лузово-пассивных игроков способны на различные мувы.

Следующий тип соперника – это тайтово-агрессивные игроки. Тайтовая игра один на один сильно отличается от тайтовой игры за полным столом. Тайтовый хедс-ап игрок будет рейзить между 25 и 60 процентами рук с баттона. Старайтесь рейзить с баттона больше чем он, а без позиции играйте только с сильными картами. Если вы и ваш соперник используете один и тот же диапазон на большом блайнде, и разыгрываете его одинаково, то на длинной дистанции это приведет к околонулевому результату. Однако, если на баттоне вы выигрываете в 75% случаев, а ваш противник лишь в 50% случаев, то в итоге вы окажетесь в плюсе. Если тайтово-агрессивный соперник делает слишком частые рейзы, то время от времени вы можете 3-бетить его на довольно широком диапазоне лишь ради того, чтобы ваш оппонент не превратился в лузово-агрессивного игрока. Большинство тайтово-агрессивных игроков неплохо играют на постфлопе, хотя у некоторых из

них есть огромные лики. Например, многие тайтово-агрессивные игроки всегда будут ставить контбет на постфлопе, а затем играть прямолинейно, то есть сдаваться со всеми слабыми руками и продолжать ставить с сильными. Против таких игроков старайтесь добраться до терна, где у вас появится хорошее представление об их диапазоне. Лучшие тайтово-агрессивные игроки будут пот-контролировать на терне, провоцируя блеф со стороны противника, поэтому всегда будьте начеку.

Ну и последний тип соперников – это лузово-агрессивные игроки. На баттоне они открывают от 60 до 100 процентов рук. Лузово-агрессивные игроки бывают разных видов: от чуть более лузовых, нежели тайтово-агрессивные игроки, до полнейших маньяков. Для начала рассмотрим маньяков, поскольку они представляют собой довольно эксплуатируемый тип игроков. Вы должны протянуть маньяку веревку с петлей, которую он затянет на собственной шее своими руками. Вы можете этого добиться, если будете рейзить на очень широком диапазоне, что заставит маньяка думать, что он сможет выдавить вас из банка. Если вы попадете в среднюю пару, то ставьте контбет, а затем переходите в режим чек-колла по всем улицам вплоть до ривера, независимо от того насколько агрессивно будет действовать ваш оппонент. Не нужно бояться проиграть маньяку с руками вроде средней пары, поскольку средние пары далеко впереди его диапазона. На флопе вам не следует рейзить сильные руки против маньяка, поскольку он попросту выкинет все свои слабые руки, только если вам не противостоит абсолютный отморозок. Против маньяка лучше всего работает тайтово-агрессивная игра, нежели лузово-агрессивная, поскольку вы определенно хотели бы начинать раздачу с более сильными руками, чем он. Если ваша стандартная стратегия, которую я опишу чуть ниже, не сработает, то будьте готовы внести в нее изменения. Расставляйте ловушки и позвольте противникам попадаться в них.

Некоторые лузово-агрессивные соперники могут оказаться весьма хорошими игроками. В действительности именно они будут самыми трудными оппонентами. Они будут агрессивно атаковать все небольшие банки, но как только вы увидите, что с их стороны движется огромная куча фишек в центр стола, то можете быть уверены, что у них почти всегда окажется сильная рука. Если этот стиль игры вам кажется знакомым, то хочу заметить, что именно его я рекомендую вам походу книги. Вам нужно быстро определить лики таких игроков и моментально адаптироваться к ним. Если на префлопе они рейзят с любыми двумя картами, то 3-бетуйте их на очень широком диапазоне, и будьте готовы сделать 5-бет-пуш, если они также часто 4-бetyт вас. Многие из них нередко будут ставить контбеты, поэтому, как правило, вы должны чаще чек-рейзить на флопе. Некоторые лузово-агрессивные игроки будут ставить на всех улицах до тех пор, пока вы не сделаете рейз. В сущности, такие игроки представляют собой «правильную» разновидность маньяка, таким образом, расставляйте ловушки и коллируйте все их ставки вплоть до ривера. Против тех соперников, кто играет лишь несколько лузовее тайтово-агрессивных игроков, действуйте более агрессивно на префлопе, поскольку это позволит вам выиграть большее количество банков, чем смогут выиграть они. Против хороших, агрессивных соперников хедс-ап матч, в конечном счете, перейдет в стадию говнометания.

В матче один на один вы постоянно должны обращать внимание на размер короткого стека. Если у вашего оппонента 100bb, а у вас 15bb, то это значит, что вы оба играете в покер с 15-ю большими блайндами. Если у вас 40bb, а у соперника 60bb, то вы оба играете в покер с эффективным стеком в 40bb. Иногда у вас будет невероятно большой стек, а у оппонента очень короткий. В таком случае вы должны придерживаться стратегии шортстеков, чтобы избежать большого количества сложных решений.

Как и в любом виде покера, вы должны постоянно определять диапазоны рук, с которыми соперник совершает те или иные действия.

В хедс-ап матче это будет более сложной задачей, чем за полным столом. У большинства игроков спектр стартовых рук окажется куда более широким, а это значит, что сузить его до нескольких стартовых комбинаций будет гораздо сложнее. Чтобы справиться с этой задачей, вам потребуется многочасовая практика.

Вы легко можете набраться опыта, играя онлайн HU SNG. Вы также можете играть стандартные 9-max SNG, чтобы смоделировать игру за финальным столом. Однако, это не будет тем же самым, поскольку структура призовых выплат и размеры стеков будут сильно отличаться, и несмотря на то, что у вас появятся некоторые навыки, они все же не будут великолепными. В свою очередь HU SNG будут отличной практикой, так как структура призовых выплат не будет отличаться от структуры призовых в обычном турнире, и при этом вы сможете оказаться в различных игровых ситуациях с различными размерами стека. Если вы собираетесь играть МТТ турниры, то я порекомендовал бы вам отыграть, по крайней мере, 1000 HU SNG как можно скорее. Играйте в лузово-агрессивной манере и активно ищите оптимальные способы игры против каждого типа игрока. Для начала отыграйте 100 HU SNG с бай-ином в \$5, затем 100 с бай-ином в \$10. Продолжайте подниматься, пока не дойдете до такого лимита, который не будет приносить вам дохода. Если вы не можете побить SNG за \$5, играйте их до тех пор, пока не начнете выигрывать с достойным винрейтом. Постепенно двигайтесь вверх и, в конце концов, вы сможете побить наивысшие лимиты HU SNG. Таким образом, вы здорово подготовите себя к хедс-ап игре за финальными столами крупных МТТ турниров против любого типа игрока.

Хэдс-ап. Игра на префлопе

Стратегия игры на префлопе в хэдс-ап матче в полной мере зависит от вашего оппонента. Если он является довольно тайтовым игроком, то в ответ на его рейзы вы должны чаще выбрасывать на большом блайнде, но в то же время постоянно рейзить с баттона. Если он рейзит каждую руку, то будучи на большом блайнде, старайтесь чаще 3-бетить его и продолжайте атаковать с баттона. В этом разделе я расскажу вам о своем первоначальном плане на игру а начале хэдс-ап матча с игроком, на которого у меня нет никаких ридсов, что крайне маловероятно, поскольку все это время мы играли с ним за финальным столом. Вся информация, представленная в этом разделе, относится к игре с довольно глубокими стеками. Чуть ниже вы найдете раздел, посвященный хэдс-ап игре с короткими стеками.

В позиции малого блайнда я стараюсь играть в лузово-агрессивном стиле. Мой стандартный размер опен рейза составляет 2-2,5bb. Я редко буду рейзить более чем на 2,5bb, поскольку хочу иметь возможность задешево продолжить розыгрыш, если мой оппонент поставит 3-бет против меня. Вы не должны бояться того, что соперник заколлирует вас на префлопе, потому что вы будете в позиции в течение всей раздачи. Кроме того, я не сопоставляю размер опен рейза с силой собственной руки. Обычно я делаю рейзы до 2,5bb, если размер моего стека составляет 50bb или больше, и до 2bb с более коротким стеком. Также я будут делать рейзы до 2,5bb против соперников, которые никогда не фолдят на рейзы в 2bb, пока размер эффективного стека не упадет до 25bb, после чего я переключусь на рейзы в 2bb.

Обычно я делаю рейзы из позиции баттон примерно с 80% рук. В сущности, это почти все руки за исключением таких как Q2, J3, 94 и 72. Как правило, вы должны разыгрывать более или менее связанные друг с другом карты, у которых есть хоть какой-то потенциал. Избавляйтесь от рук, состоящих из одной высокой карты и одной низкой, поскольку у них

высокие обратные потенциальные шансы банка. С такими руками вы можете рассмотреть вариант лимпа, если оппонент позволяет вам это делать, но, как правило, я просто выкидываю их. Что касается лимпов, то я редко использую их в хедс-ап игре, потому что вы получите много вэлью, просто делая рейз и забирая блайнды и анте на префлопе.

Если ваш соперник постоянно 3-бетит, либо фолдит на префлопе, делайте рейзы меньшего размера, чтобы иметь возможность коллировать его 3-беты и разыгрывать банки размером в 12bb, будучи в позиции. Если мой оппонент часто 3-бетит, то я буду рейзить до 2bb со всеми руками, которые планирую разыграть и затем коллировать его 3-бет с руками, которые удобно разыгрывать на постфлопе, такими как KQs, 87s, 96s, 33 и JT, и 4-бетить со всеми сильными руками, либо руками, которые плохо попадают во флоп. В моем 4-бет диапазоне будут руки типа AA, АК, A8 и K4s. Допустим, что у вас и вашего соперника по 50bb в стеках, и он 3-бетил вас пять раз за последние 20 раздач. Вы делаете рейз до 2bb с AT, а сталкиваетесь с 3-бетом до 7bb. В подобной ситуации я почти всегда пойду олл-ин. Обратите внимание, что перед вами вновь встает проблема математического характера. Матчи, в которых противник чрезмерно лузово играет с позиции большого блайнда, как правило, выигрываются большими пушами на префлопе. Определите когда ваш противник 3-бетит на весьма широком диапазоне, и затем атакуйте его.

Если соперник часто фолдит в ответ на ваши префлоп рейзы, то продолжайте давить на него, будучи в позиции. Вы украдете у него множество блайндов и постепенно заберете весь его стек. Когда он решится дать вам отпор, тут же снижайте обороты. Предположим, что у вас и вашего оппонента, который на протяжении всего матча придерживался тайтовой игры, по 50bb в стеке каждого. Вы делаете рейз до 2,5bb с AT и он 3-бетит вас до 9bb. В подобной ситуации я бы просто сдался и продолжил красть блайнды. Нет необходимости рисковать с AT просто потому, что регулярно ворую его блайнды вы, в конечном счете, без особых проблем оставите его без фишек.

Если ваш оппонент часто коллирует с большого блайнда, то вы можете делать рейзы большего размера, например до 3bb, пытаясь тем самым получить какое-то фолд эквити, либо делать рейзы меньшего размера, предполагая, что вам придется сражаться за банк размером в 4bb, будучи при этом в позиции, что само по себе не так уж и плохо. В целом, сталкиваясь с такими игроками, значительную часть прибыли вы будете получать на постфлопе, когда те будут вскрывать вас на слишком широком диапазоне. Если на постфлопе они будут коллировать только с сильной рукой, то вы можете постоянно ставить контбет и тем самым забирать порядка 60% банков, что принесет вам огромный винрейт.

Без позиции вы должны играть довольно тайтово и агрессивно, разве что ваш соперник не играет чересчур плохо. Не делайте частых коллов с большого блайнда, потому что вы будете без позиции на протяжении всей раздачи. Гораздо лучшим решением будет 3-бет или фолд, только если вам не зашла рука, которую удобно разыгрывать на постфлопе. К таким рукам относятся низкие пары или одномастные коннекторы. Если соперник слишком редко рейзит на баттоне, то ставьте против него 3-беты только с теми руками, которые сильно впереди его диапазона. Если же он рейзит на широком диапазоне, то вы можете позволить себе 3-бетить его более широко. Будьте осторожны, чтобы не привязать себя к банку со слабой рукой.

Предположим, вы играете против лузово-агрессивного соперника, который имея стек 40bb, делает рейз до 2,5bb. Вы на большом блайнде с $K\spadesuit T\clubsuit$. В подобной ситуации я всегда буду 3-бетить примерно до 7bb, но сдамся в ответ на пуш. Заметьте, что планируя 3-бет, вам следует быть крайне осторожным, поскольку коллируя пуш оппонента вам необходимо 42% эквити. Если предположить, что диапазон противника состоит из такого набора рук, как $22+/A9+/KT+/QT+/JT/98s$ и $87s$, то у вашей руки будет порядка 43% эквити. Если у него действительно такой диапазон, то вероятно, вам лучше просто коллировать на префлопе, несмотря на то, что оба решения близки друг к другу. Если бы вместо KT мне раздали AJ , то я бы ставил 3-бет с намерением коллировать пуш

противника. Кроме того, если мой оппонент является довольно тайтовым игроком, то я все равно 3-бетил бы его с КТ, и, разумеется, сдавался на пуш.

На самом деле, префлоп игра в хедс-ап матчах довольно проста. Склоняйтесь к лузово-агрессивной игре из позиции. Без позиции выбрасывайте большинство слабых рук, делайте 3-беты с сильными руками, и руками, которые трудно разыгрывать на постфлопе, такими как AQ, A4 и K4s. Коллируйте с руками, которые могут здорово зацепиться за флоп, например T♣8♣ или 5♠5♦. Старайтесь определить диапазоны противника в каждом раунде торговли, чтобы затем принять наилучшее EV решение. Если вы станете экспертом в определении диапазонов, то быстро обыграете большинство своих оппонентов.

Хэдс-ап. Игра на постфлопе

На постфлопе хэдс-ап игра становится более трудной. Гораздо сложнее сократить диапазон противника до нескольких рук, поскольку многие игроки зачастую будут ставить контбет на всем своем диапазоне, что уменьшает количество получаемой информации в стандартной постфлоп ситуации. Кроме того, у любого соперника может оказаться абсолютно любая рука на постфлопе, а это означает, что их ставки естественным образом сбалансированы между вэлью-бетами и блеф-бетами. Вэлью-беты становятся гораздо более тонкими, чем при игре за столом с несколькими игроками. Как и в любой другой разновидности покера, определение диапазона соперника является основой игры, ведущей к победе.

Сделав рейз на префлопе с позиции баттона, вы должны ставить контбет почти с каждой рукой, только если ваш оппонент не самый большой автоответчик. Дело в том, что флоп не поможет противнику примерно в 66% случаев. Некоторые соперники понимают, что вы так же часто не

попадете, и поэтому будут стараться переиграть вас. Против таких игроков склоняйтесь к чеку с сильными руками, такими как сет, а также со всеми слабыми руками. Вам следует пот-контролить с руками вроде средней пары, но, как правило, не стоит этого делать с такими руками как топ-пара, потому что большинство соперников будут готовы продолжать игру на постфлопе с руками хуже вашей. Обычно вы должны вэлью-бетить со средней парой или более сильной комбинацией, по меньшей мере, на двух улицах, так как вы чаще всего окажетесь впереди.

Предположим, в вашем стеке 50bb и вы делаете рейз с баттона до 2,5bb с $K\spadesuit J\diamondsuit$. Большой блаинд коллирует и на флоп приходит $J\spadesuit 4\diamondsuit 2\clubsuit$. Если противник прочекает, а чаще всего именно так и произойдет, то контбет размером в 4bb будет стандартным решением. Ваш соперник коллирует и на терне появляется $9\clubsuit$. Если он опять прочекает, то снова делайте ставку размером около 10bb в банк 14bb. Если он заколлирует и здесь, то на бланковом ривере идите олл-ин. Если на ривер придет плохая карта, вроде туза, дамы или десятки, то, вероятно вам следует взять ответный чек. Если вместо KJ у вас окажется T9, то на флопе вы все равно должны делать ставку. Поймав на терне среднюю пару, ставка, как правило, будет правильным решением, потому что на ривере может прийти множество плохих карт. На ривере берите ответный чек, кроме тех случаев, когда вам противостоит автоответчик. Если у вас не T9, а A6, то ставьте на флопе и рассмотрите вариант ставки на терне, особенно если вы знаете, что ваш оппонент мог коллировать флоп с чем-то вроде средней пары, но способен сдаться на дальнейшую агрессию. Не стесняйтесь блефовать на флопе и терне с рукой типа 76, но если противник дважды заколлирует вас, то на ривере делайте ставку, только если появится страшная карта. Как видите, агрессия – это очень важный фактор в хэдс-ап игре. Тем не менее, если ваш соперник придерживается прямолинейной игры на постфлопе, то с мусорными руками ставьте лишь один раз, а затем сдавайтесь, потому что чек-колл с его стороны будет означать, что он зацепился за флоп.

Если ваш соперник чек-рейзит на флопе, то ваши действия должны в полной мере зависеть от его стиля игры. Некоторые будут чек-рейзить на флопе только с руками вроде топ-пары и лучше, другие с Ahi или лучше, а третьи с широким, но весьма сбалансированным спектром. Будьте крайне внимательны и обращайтесь внимание на то, какие руки показывает ваш оппонент на шоудауне, применив до этого чек-рейз на флопе. Обычно, тайтовый игрок на префлопе будет также тайтово вкладывать деньги в банк и на постфлопе. Лузовые же игроки в большей степени склонны чек-рейзить на довольно широком диапазоне.

Иногда большой блайнд, заколлировав ваш рейз на префлопе, будет донкать на флопе. Большинство игроков делают это с руками, которые не могут выдержать большого давления. Поэтому обычно, в ответ на их донки я делаю рейзы, и продолжаю давить на более поздних улицах. Некоторые игроки будут донкать только с теми руками, с которыми не намерены сдаваться. Столкнувшись с донк-бетом от такого игрока, просто выбрасывайте, либо коллируйте с сильным дро или хорошей готовой рукой.

Играя без позиции, вы часто окажетесь в довольно большом банке, поскольку обычно будете 3-бетить на префлопе. Дав 3-бет и получив колл, вы почти всегда должны ставить контбет размером от 1/2 до 3/5 банка. Склоняйтесь к фолду, если соперник станет рейзить на флопе, разве что у вас нет сильной руки вроде топ-пары или вы знаете, что оппонент способен на блеф. Если он заколлирует, а у вас окажется сильная рука вроде топ-пары, то обычно вам следует чекать, провоцируя оппонента на блеф, при том условии, что ваша рука не является уязвимой к страшным картам. Если же она уязвима, то вновь делайте ставку на терне.

К примеру, ваш оппонент со стеком 60bb делает рейз до 2,5bb и вы, будучи на большом блайнде с T♠9♣, 3-бетите его до 8bb. На флоп приходит T♣5♠2♦. Вы делаете стандартный контбет размером в 9bb, и оппонент коллирует. Если на терне появится оверкарта, то переходите в режим чек-колла. Если на терне появится бланк, то ставьте опять и

будьте готовы коллировать пуш от лузового и креативного игрока. Сдавайтесь на рейзы от тайтовых и прямолинейных игроков. Если вы 3-бетили с А6 и на флоп пришли АJ4, то ставьте контбет и чекайте на терне. Большинство оппонентов не будут коллировать по всем улицам вплоть до ривера с рукой хуже туза, что означает, что вы либо делите банк, либо позади. Таким образом, чекайте на терне и если противник прочекает в третий раз, то делайте вэлью-бет на ривере. Если же он сам поставит на терне, то коллируйте все его ставки вплоть до шоудауна.

Игра на постфлопе заключается в определении ситуаций, в которых оппонент может сдать, а затем в применении давления, которое вынудит оппонента сделать фолд. Прекратите блефовать как только поймете, что, скорее всего, ваш противник не намерен выбрасывать. Некоторые игроки будут коллировать флоп с любыми двумя картами. Против них всегда заряжайте второй баррель на терне. Если игрок никогда не фолдит после колла на флопа, то ставьте только те с теми руками, которые скорее всего впереди его спектра колла на флопе. Если вы способны показывать вдумчивую игру, то у вас не должно возникнуть проблем в поединках один на один.

Хэдс-ап. Игра с коротким стеком

Если преодолев турнирное поле, вы добрались до хэдс-ап стадии, то, скорее всего, либо у вас, либо у вашего соперника окажется короткий стек. Обычно я называю стек коротким, если его размер составляет 30bb или меньше. Когда такое случается, большинство ваших постфлоп приемов становятся бесполезными, и вы вынуждены играть в хорошо поставленную, математически выверенную префлоп игру. В действительности, в двух из трех моих хэдс-ап противостояний в турнирах серии WPT мы начинали игру со стеками в 75bb, но наши сражения длились настолько долго, что к концу турнира у каждого из нас осталось меньше 20bb. Если вы не можете победить своего

соперника, играя с глубоким стеком, то должны быть готовы к тому, чтобы пушить на очень широком диапазоне, когда стеки станут более короткими, иначе через некоторое время ваш оппонент обдерет вас до нитки.

Я рекомендую вам перечитать раздел, посвященный игре со стеком от 15bb до 27bb, который вы найдете в первой книге. Значительная часть информации, полученная из этого раздела, также применима и к хэд-ап игре, только теперь вам не нужно беспокоиться об игроках позади вас, делая пуш в ответ на рейз со стороны противника. Большинство игроков в игре один на один будут коллировать с более широким диапазоном рук. Это не должно останавливать вас от пушей на широком диапазоне против рейзов от лузовых оппонентов. Если вы знаете, что ваш соперник играет весьма лузово и агрессивно, то вы должны пушить всякий раз, когда он делает рейз до 2,5bb, в то время как размер вашего стека составляет менее 25bb. Если он рейзит до 2bb (также, как я советую делать вам), то вы должны пушить лишь тогда, когда размер вашего стека будет составлять менее 23bb. Если ваш соперник играет тайтово, то пихайте только сильные руки, потому что у вас есть возможность постепенно забрать весь его стек, ворую блайнды несколько чаще, чем это делает он.

Предположим, что размер вашего стека составляет 20bb и вам противостоит соперник, который открывает с баттона 100% рук, делая рейзы до 2bb. Если он будет коллировать ваш пуш только с такими руками, как 44+/A7+/K9+/QT+, то с каким диапазоном рук мы можем идти олл-ин и иметь преимущество? Используя PokerStove, вы можете выяснить, что его спектр колла составляет порядка 20%. Это означает, что он будет коллировать пуш лишь в 20% случаев. Таким образом:

$$0,8*3,25+0,2*(x*40-20)=0,$$

$$x = 0,175$$

Сумма его рейза, анте и блайндов будет составлять 3,25bb. Исходя из данного уравнения, чтобы быть безубыточным, нам необходимо лишь

17,5% эквити, если оппонент решится на колл. Таким образом, против такого игрока вы можете пушить с любыми двумя картами, поскольку против его спектра колла у вас всегда будет 17,5% эквити.

Теперь предположим, что ваш оппонент открывает лишь 50% рук, но коллирует пуш с таким же диапазоном, что и в примере выше. Это означает, что теперь он будет коллировать в 40% случаев, а не в 20%. Теперь наше уравнение выглядит следующим образом:

$$0,6*3,25+0,4*(x*40-20)=0,$$

$$x=0,38$$

Как вы видите, для околонулевого пуша вам понадобится 38% эквити. Против диапазона 44+/A7+/K9+/QT+ вы должны пушить со следующими руками 22+/A6+/A2s+/KT+. Это указывает на то, что когда у вас незначительное фолд-эквити на префлопе и оппонент придерживается весьма тайтового стиля игры, вы должны выкидывать все свои слабые руки.

И вновь я рекомендую вам поработать с калькулятором эквити и выяснить, какие диапазоны вам следует пушить в любой из ситуаций против различных типов оппонентов. Изучение таких вещей вне покерного стола сделает вас куда более подготовленным, нежели ваших противников, когда начнется игра на реальные деньги.

Когда ваш стек сократится до 12bb или станет еще короче, то на префлопе у вас только два варианта – пуш или фолд. Если вы сделаете рейз до 2bb, а оппонент пойдет олл-ин, то, как правило, у вас будут правильные шансы банка для того, чтобы сделать колл со всем, разве что кроме самых мусорных рук. Диапазон пуша должен в полной мере зависеть от диапазона колла вашего оппонента. Некоторые игроки растеряют все свои фишки, дожидаясь сильной руки, и постоянно выбрасывая в ответ на ваши пуши. Будучи на малом блайнде, пихайте в них с любыми двумя картами. Если тайтовые оппоненты начнут часто лимпить с баттона, то вы можете пушить с очень широким набором рук,

полагая, что противники часто сдадутся. Заметьте, что если вы крадете их большой блайнд с абсолютно любыми руками, и при этом они позволяют вам бесплатно взглянуть на флоп, когда находятся на баттоне, то, в конечном счете, вы соберете сильную руку, с которой заберете их стек. Таким образом, не атакуйте постоянно лимперов, поскольку вы вовсе не против того, что они играют подобным образом.

Если вы думаете, что ваш соперник будет коллировать пуш на более широком диапазоне, то вы должны повысить требования к силе собственной руки. В целом вам следует пушить с руками, имеющими неплохое вэлью на шоудауне и хорошо стоящих против спектра колла оппонента. Вы можете пушить с руками типа AA, АК, А2, К2, 5♠4♠, 9♠6♠ и T♣9♠. Старайтесь не пушить руками, состоящими из низких карт, поскольку они не так хороши относительно диапазона колла противника.

Вы можете определить свой диапазон пуша, если выясните, с какими руками оппонент будет коллировать вас. Допустим, вы знаете, что ваш соперник будет коллировать ваш олл-ин размером в 10bb с такими руками как 55+/A7+/K9+/QT+, что составляет порядка 20%. Решим уравнение:

$$0,8*1,75+0,2*(x*20-10)=0$$

$$x=0,15$$

Это значит, что вам достаточно всего 15% эквити. Таким образом, если соперник коллирует столь тайтово, то вы можете пушить со 100% рук. Даже если размер вашего стека составляет 15bb, что означает, что в случае колла, вам необходимо иметь 26% эквити, вы все равно можете пушить со 100% рук и быть в плюсе. С другой стороны, предположим, что ваш оппонент будет коллировать пуш в размере 10bb с такими руками как 22+/A2+/K2+/Q9+/JT, что составляет около 40% всех рук. Теперь x будет равен:

$$0.6*1.75+0.4*(x*20-10)=0$$

$$x=0,37$$

Как видно из уравнения, теперь вам необходимо иметь 37% эквити, чтобы быть безубыточным. В этой ситуации вы не можете пушить со 100% рук, но все еще можете продолжать это делать на довольно широком диапазоне. Пуш будет плюсовым примерно с 60% рук. Эти примеры показывают, что когда в вашем стеке остается 10bb или меньше, вы можете пушить практически любые две карты, разве что ваш оппонент не совсем сумасшедший и не будет делать чересчур лузовые коллы.

Несмотря на то, что когда размер эффективного стека составляет 10bb или меньше, и, следовательно, я должен пушить со 100% рук против большинства соперников, я все равно буду фолдить с худшими руками, такими как 82, 73, 62 и т.д. Я хочу, чтобы мой оппонент понимал, что время от времени я способен на фолд. Это вынудит его чаще сдаваться в ответ на мои олл-ины. По этой же причине он может начать чаще выбрасывать с малого блайнда.

Теперь, когда вам известно, что со стеком в 10bb или меньше вы можете выгодно пушить с любыми двумя картами, остается понять, каким образом вы можете противостоять аналогичной стратегии со стороны противника? В действительности, все, что вы можем сделать, это пересмотреть свой диапазон колла. Для простоты предположим, что наш оппонент будет пушить лишь в 80% случаев, поскольку большинство хороших игроков играют именно с таким диапазоном. Когда он идет олл-ин, размер банка становится равным 11,25bb. Нам необходимо внести еще 8,75bb, а это значит, что нам нужно порядка 43% эквити для прибыльного колла. Проведя несложные расчеты, можно заметить, что в подобной ситуации вы можете коллировать с диапазоном 22+ /A2+ /K2+ /Q2+ /J6+ /J2s+ /T7+ /T6s+ /98 /96s+ /87s. Возможно, вам покажется: «Ого, я могу коллировать с очень широким спектром». Так и есть. Если ваш оппонент пушит очень широко, то вы получаете корректные шансы для колла практически с любой достойной рукой и даже с некоторыми мусорными руками. Я склоняюсь к фолду с

руками, которые имеют наихудшее эквити, такими как Q2 и J6, таким образом, коллируйте более тайтово. Вы также должны играть чуть более тайтово в позиции большого блайнда, если ваш оппонент часто отдает вам свой блайнд.

Играя пуш-фолд с 10bb, никогда не выкидывайте руки, такие как 22, A2, K6 или QJ, столкнувшись с олл-ином от оппонента, который пушит чаще, чем в 50% случаев. Любая из этих рук будет иметь порядка 50% эквити против диапазона противника, состоящего из 50% рук, являющегося довольно тайтовым. Другими словами, такие руки являются монстрами по отношению к диапазону игрока, который пушит очень широко.

Когда у вас или вашего оппонента размер стека сокращается до 5bb, будьте готовы к частым олл-инам. Вы уже знаете, что с баттона вам следует пушить любые две карты. Теперь вам необходимо выяснить, с какими руками коллировать пуш в 5bb. Если оппонент пушит со 100% рук, то это значит, что у вас должно быть примерно 38% эквити для безубыточного колла. Вы можете коллировать с такими руками как 22+/A2+/K2+/Q2+/J2+/T2+/92+/84+/82s+/74+/72s+/65/63s+/54/53s+. Если вам известно, что противник пихает с любыми двумя картами, то вы должны коллировать его почти со всеми руками, разве что кроме откровенного мусора. Если он пушит в 50% случаев, то коллируйте его со следующими руками: 22+ /A2+ /K2+ /Q3+ /Q2s+ /J7+ /J3s+ /T8+ /T6s+ /98 /96s+ /86s+ /76s. Как вы видите, это более узкий диапазон, но, тем не менее, вы все еще можете коллировать почти со всеми руками. Таким образом, когда чей-либо стек сократится до 5bb, не бойтесь коллировать с любой более или менее приличной рукой.

Играя пуш-фолд за \$500'000, вам следует набраться мужества, чтобы пушить и коллировать с правильными спектрами. Если вам повезло добраться до хедс-ап стадии с игроком, который редко будет коллировать ваши пуши на большом блайнде, то вы также должны более тайтово коллировать его пуши, и постоянно идти олл-ин с позиции баттона. Если вам не повезло, и ваш противник идет олл-ин со 100% рук, то не бойтесь заскочить с ним в раздачу, и играйте более

азартно. Если вы этого не сделаете, то вскоре он обдерет вас до нитки, забрав значительную часть вашего эквити. На дистанции вы зарабатываете деньги, если заставляете своего соперника выбросить руку в ситуации, где он мог бы корректно сыграть коллом. Мало кто хочет коллировать пуш размером в 10bb с рукой вроде J9, когда на кону \$500'000. Если вы сможете регулярно эксплуатировать слабости своего противника в ситуации, подобные этой, то эквити рекой потечет в ваши карманы.

Некоторых игроков ставят в тупик указания из так называемой таблицы диапазонов Нэша. В ней указаны размеры эффективного стека, при которых вы можете пушить с малого блайнда те или иные руки в хедс-ап матче, когда оппонент знает ваши карты, и будет коллировать пуш только с теми руками, которые имеют надлежащее для этого эквити. Большинство игроков смотрят на этот чарт и видят, что они могут пушить 75о только в том случае, если их стек составляет 2,6bb или меньше. Они забывают о том, что оппонент не видит их карты, а это дает им огромное фолд-эквити, и делает пуш со 100% рук при стеке в 10bb правильным почти всегда.

Этот чарт полезен только для выявления ситуаций, в которых вам никогда не следует фолдить. Например, если за фулл ринг столом все игроки сфолдили, а у вас K2 на малом блайнде, то вы должны пушить, если размер вашего стека составляет 8bb или меньше. Фолд всегда будет ошибкой, разве что вы не находитесь в аномальной баббл ситуации. В таблице также указаны некоторые руки, с которыми вы можете прибыльно пушить со стеком в 20bb. Например, с 54s. Исходя из этого, некоторые игроки принимают за правило идти олл-ин с малого блайнда с 54s, если все до них сбросили, а их стек составляет 20bb или меньше. На самом деле в этой таблице говорится о том, что вы никогда не должны фолдить, если размер вашего стека менее 20bb. Если вы хорошо играете на постфлопе, то для вас гораздо выгоднее сделать рейз, и сдать на пуш.

Обратите внимание, что пуш с парой AA в любой из позиций, в любой из ситуаций, разве что кроме самых необычных бабблов, всегда принесет вам +EV. Но это не значит, что подобный розыгрыш будет самым оптимальным. Как я уже говорил ранее, в подобной ситуации вам следует пушить с любой рукой. Поэтому использование таблицы Нэша неуместно, когда вам известен диапазон колла вашего оппонента. Чаще всего ваши оппоненты будут коллировать слишком тайтово, что сделает пуш с любыми двумя картами весьма выгодным решением.

Ну и наконец, если размер стека одного из игроков сократился до 10bb, а у другого увеличился до 100bb, то лидирующий игрок не должен отклоняться от своей игры и коллировать пуши шортстека с любыми двумя картами просто ради того, чтобы поскорее закончить матч. Не принимайте плохих решений против кого бы то ни было лишь потому, что играете с шортстеком. Даже если вы вплотную приблизились к титулу чемпиона, не нужно полагать, что матч уже завершен. Мне довелось участвовать в нескольких хедс-ап поединках, где у соперника оставалось очень мало фишек, но ему удавалось вернуть их назад и выиграть матч. Самым примечательным таким поединком был хэдс-ап с Крисом Фергюссоном в NBC HU турнире с бай-ином в \$20'000, когда в игре оставалось всего восемь человек. Он играл в стандартном лузово-агрессивном стиле. Я быстро определил его стратегию игры и заметил один очень полезный теллс. К тому моменту, когда блайнды стали просто огромными, перевес по количеству фишек составлял 7 к 1 в мою пользу. В итоге Крис выиграл три коинфлипа и добил меня, пойдя ол-ин с парой старше моей. Мне доводилось играть HU SNG, когда у меня было 13'000 фишек, а у соперника всего 500. В конечном счете, противник выиграл все оставшиеся раздачи и оставил меня на втором месте. В хедс-ап покере могут происходить совершенно невероятные вещи. Сохраняйте спокойствие и всегда показывайте свою А-игру. В итоге, успех на длинной дистанции не заставит себя ждать.

Глава 3

Развивайте свои покерные навыки

Покер – это не только игра за зеленым сукном. Каждый из ваших жизненных аспектов влияет на качество вашей игры. По правде говоря, любое +EV действие, совершаемое вами, а не вашим противником, на дистанции принесет вам деньги. То же самое происходит со всеми –EV действиями, совершаемыми вашими противниками, но не вами. К примеру, вы проиграли банк оппоненту, который пошел олл-ин, имея лишь два аута на победу. В данной ситуации у вас есть два варианта. Вы можете расстроиться, накричать на оппонента, и проклинать Бога за то, что тот создал вас таким невезучим человеком, или же можете спокойно выбросить свои карты и подготовиться к следующей раздаче. Расстраиваясь, вы тем самым даете своим соперникам понять, что вас только что переехали и что вы, скорее всего, пребываете в состоянии тильта. Всякий раз, когда вы даете им такую информацию, вы теряете деньги. Если вы будете сохранять спокойствие, то считайте, что вы заработали деньги, поскольку ваши оппоненты будут вести себя чересчур эмоционально каждый раз, когда удача окажется не на их стороне. Если вы найдете в себе силы не расстраиваться по этому поводу, то сможете одержать победу в войне информации.

Оставшаяся часть этой книги научит вас правильно питаться, спать, дышать и вести себя как профессиональный игрок в покер. Вы поймете, как нужно учиться, думать и жить. Вы научитесь справляться с тильтом, являющимся одной из основных причин, по которой разоряются хорошо технически подкованные игроки. Вы также научитесь использовать теллсы. Очень важно уметь читать своих соперников. Я расскажу вам о теллсах, которые помогли мне заработать значительную часть всех денег, что я выиграл за всю свою карьеру. Я также дам вам несколько

важных подсказок по поводу того, как следует себя вести и думать по ходу турнира, о которых большинство игроков даже никогда и не задумывались.

Ну и, в конце концов, я расскажу вам, как стать профессиональным игроком в покер. Это гораздо сложнее, чем научиться играть в стратегически грамотный покер. Вы должны научиться управлять своей жизнью, а это является именно тем, с чем большинство покерных игроков совершенно не в состоянии справиться. Профессия покерного игрока наградит вас той свободой, которой вы не смогли бы добиться на обычной работе. Но жизнь в стиле «сам себе хозяин» не так проста. Вы будете вынуждены научиться балансировать между работой и развлечениями. Большинство покерных ПРО слишком много валяют дурака, и очень мало работают. Если вы хотите быть впереди, то должны работать куда больше, нежели они. Я расскажу вам обо всех аспектах своей покерной жизни и объясню, почему те или иные вещи, которые я делаю, ведут к успеху. Просто помните, что в течение всей вашей жизни, всё, что вы делаете лучше других, принесет вам деньги, а всё, к чему вы относитесь несерьезно, будет стоить вам денег. Приготовьтесь к уроку, который расскажет вам о том, что значит быть профессиональным игроком в покер.

Обучение

Следующие несколько разделов дадут вам некоторые указания относительно того, как правильно продолжать обучение. Покер – это постоянно меняющаяся игра, и рано или поздно наступит момент, когда информация, представленная в этой книге, станет устаревшей. Кроме того, если каждый из игроков прочитает эту книгу, то вам придется искать новые стратегии игры, которые позволят эксплуатировать их стиль. Если вы будете лишь повторять то, чему вас научили, то вы всегда

будете на шаг позади лучших игроков. Чтобы остаться на вершине, вам следует быть новатором. Вы должны быть тем, у кого всегда есть свежие, оригинальные и работающие идеи. Несколько последующих разделов укажут вам верное направление.

Держите свой разум открытым, но не доверяйте всему подряд

В наши дни на прилавках покерных магазинов гораздо больше книг, чем вы можете прочесть за всю свою жизнь. В отличие от любой другой сферы деятельности вы не должны хорошо разбираться в предмете, чтобы написать книгу по покеру. Вам вполне достаточно выглядеть интеллигентно. Именно по этой причине большинство покерных книг содержит в себе не так много полезной информации.

Большинство великолепных классических книг по покеру устарели, и представленная в них информация потеряла свою ценность, поскольку их прочитали абсолютно все игроки. В одной из таких книг я нашел совет, где автор предлагал выкидывать АК в ответ на рейз из средней позиции. В наши дни такой совет просто ужасен, поскольку игры стали намного более лузовыми, нежели в 1970 году. Книги, написанные хорошо известными игроками, зачастую теряют свое качество ввиду того, что не каждый хороший игрок в состоянии грамотно перенести свои мысли на бумагу.

Существует несколько отличных книг, написанных как хорошо известными игроками, так и менее популярными авторами. Тщательно обдумывайте все, что вы читаете и обрабатывайте полученную информацию у себя в мозгу прежде, чем согласиться с тем, что решение автора является оптимальным.

Простым способом проверить, является ли чье-либо утверждение точным, особенно в покере, это проверить его с математической точки зрения. Если кто-то говорит, что он делает что-либо лишь потому, что чувствует, что это правильно, или потому, что это то, как он всегда поступает, то вам стоит провести небольшое исследование и получить ответ, основанный на математическом расчете. Несмотря на то, что некоторые вещи, такие как теллсы, основаны лишь на чутье и опыте, большинство технических покерных аспектов опираются исключительно на математику, и поэтому их следует проверять. Например, фолд с АК против рейза в 2,5bb от любого из игроков всегда будет ошибкой, разве что вы не в стадии баббла.

Не нужно верить всему, что говорят на различных интернет форумах, или в вашем круге общения. Несмотря на то, что некоторые великолепные игроки делятся своими мыслями, большинству людей нравится сеять утверждения лишь ради того, чтобы продемонстрировать свою собственную значимость. Поищите информацию о том человеке, от которого вы получили совет. Если за ним не числится хорошего послужного списка, то не следует принимать его утверждения за неопровержимую истину.

В покере вы можете выигрывать различными способами. Не так сложно выиграть МТТ-турнир как в тайтово-агрессивном, так и в лузово-агрессивном или даже суперлузово-агрессивном стилях. Тот факт, что я предпочитаю стандартный лузово-агрессивный стиль, вовсе не означает, что какой-то другой стиль игры является неправильным. Если вы способны анализировать любую поступающую к вам информацию, то сможете добавить в свою стратегию новые игровые элементы и продолжить развиваться.

Применяйте полученные знания на практике

Безусловно, это здорово, что вы приобрели эту книгу, но если вы не будете применять полученные знания на практике, то от этого будет мало толку. Существует большая разница между чтением, пониманием и использованием полученной информации. Беглое пролистывание покерной книги, без попытки выяснить, о чем вы только что прочитали, по сути, бесполезное занятие. Когда я учился в школе, то нам давали задание прочесть ту или иную книгу, а затем проверяли полученные нами знания. Пролистав отрывок, я понятия не имел о том, что только что прочитал. Я справился с этой проблемой, когда начал затрачивать некоторое время на размышления о прочитанном. После каждого прочитанного мною раздела я делал паузы и задумывался, насколько применима полученная из книги информация в реальном мире. Помнится, как в колледже я читал о работе телевидения. Я понимал те идеи, что были изложены в этой книге, но не имел ни малейшего представления о том, где и как их применить. Несмотря на то, что понимание смысла написанного в некотором роде уже является достижением, от этого не будет никакой пользы, если вы не сможете применить полученную информацию в реальном мире.

Самый простой способ применения новых знаний – это брать полученную информацию небольшими порциями и потихоньку заниматься ее реализацией. К примеру, вы читаете книгу о покерных теллсах. Выберите несколько теллсов, которые считаете наиболее важными и сфокусируйтесь на них. Если вы достаточно долго будете обращать внимание именно на эти теллсы, то в конечном счете вы научитесь фокусироваться на них на подсознательном уровне, и вам больше не придется тратить на них все свое внимание. Это позволит вашему сознанию фокусироваться на изучении других теллсов, которые также являются весьма важными. То же самое применимо ко всем остальным концепциям, как покерным, так и жизненным. Не

торопитесь. Убедитесь, что понимаете то, чему вас учат, а затем научитесь применять эту жизненно важную информацию.

Всего за несколько часов тренировок я смог превратить нескольких минусовых игроков с мелких лимитов в выигрывающих игроков на средних лимитах. Несмотря на то, что базовые концепции не так сложны для понимания, изучение большинства из них потребует от вас неоднократного закрепления полученных знаний на практике.

Одной из вещей, для понимания которой требуется некоторое время, является умение приспосабливаться к различным размерам стека. Во время игры я оцениваю размеры стека с точки зрения больших блайндов. Я не смотрю на 3000 фишек как на 3000 фишек. Для меня 3000 фишек это 10bb при блайндах 150/300 и моя игра в полной мере зависит от количества блайндов в моем стеке. Такие вещи подмечаются мной на подсознательном уровне, и обычно это позволяет мне принять решение менее чем за секунду. Я не рожден с этим навыком, и не ожидаю этого от каждого начинающего игрока. Мне понадобилось восемь лет игры и тысячи часов практики, чтобы развить в себе этот навык. Таким образом, вы должны понимать, что поначалу некоторые вещи будут отнимать у вас какое-то время, но, в конечном счете, они станут очень простыми.

Обучая своих учеников онлайн мультитейблингу, я никогда не советую им сразу переключаться с одного стола на 24. Для большинства людей такой резкий скачок попросту невозможен. Я предлагаю им добавить один стол, и играть на двух столах в течение недели или около того, пока они не начнут чувствовать себя комфортно. После недели игры на двух столах, я предлагаю им перейти на три стола, затем через неделю на четыре. Когда вы научитесь играть на восьми столах, добавление еще одного стола не составит проблем и не отнимет массы времени на принятие решений. Когда вы бросаете себе вызов и постепенно добиваетесь его осуществления, это становится гораздо более выполнимой задачей, нежели попытка решить проблему одним махом.

Сохраняйте ясность ума

Если покерная сессия длится достаточно долго, то ваше внимание неизбежно начнет притупляться. Если вы способны держать свой ум в чистоте, и в вашей голове не появляется плохих мыслей, то вы будете думать только о хорошем, что поможет вам всегда показывать свою А-игру. В своей жизни я совершал как хорошие, так и плохие поступки, и со стопроцентной уверенностью я могу сказать вам, что куда легче уживаться с собой, зная, что ты хороший человек. Во время игры в покер нет ничего хуже, чем вернуться в прошлое, позволив чему-то плохому всплыть в вашей памяти. Это похоже на идею о том, что сказать правду гораздо легче, нежели солгать, поскольку в этом случае вам придется постоянно беспокоиться о том, чтобы вас не поймали на лжи.

Кроме того, я хотел бы рекомендовать вам отказаться от игры, если вы спорите со своим соседом, поскольку это будет отвлекать ваше внимание. Когда вы садитесь играть в покер, но при этом ваши мысли забиты недавней ссорой со своей девушкой, то покер не будет вашим главным приоритетом.

Многие профессиональные игроки помимо участия в турнире, также делают ставки на спортивные события. Раньше я тоже баловался этим. В итоге это приводит к тому, что ваше внимание переключается с покера на спорт. Особенно это касается ставок большого размера, когда вы упускаете из внимания значительную часть экшена, происходящего за столом.

Играя в оффлайн турнирах, я заставляю себя сконцентрироваться на перемешивании карт, а затем переключая свое внимание на реакцию людей на розданные им руки. Как правило, этого вполне достаточно, чтобы мое внимание вернулось к игре. Пока дилер перемешивает колоду между раздачами, мой мозг получает небольшую передышку. Даже если вы сбрасываете, продолжайте следить за оставшимися в раздаче игроками. Обычно я фокусируюсь на тех игроках, которые сидят

рядом со мной, поскольку против них мне предстоит играть наиболее часто. Недавно я обнаружил один аудио трек на своем iPod, который, вероятно, помог мне сфокусироваться. В сущности, это был цикл из различных звуковых волн. Не знаю, действительно ли это работает, но после того как я начал использовать его, я попал в призы в четырех из шести турниров, в которых принимал участие, так что в любом случае идея не может быть ужасной. Я так же пью много зеленого чая, который помогает мне сохранять спокойствие. Делайте все, что поможет вам сфокусироваться на игре. Когда вы садитесь играть в покер, думайте о покере. Все остальное будет стоить вам денег.

Найдите группу обучения

Вероятно, одной из самых полезных вещей, которые я повстречал в начале своей покерной карьеры, был покерный форум TwoPlusTwo. Он помог мне понять мысли многих сильнейших игроков о различных игровых ситуациях, и позволил задать им любые вопросы, которые я хотел. Сейчас я практически перестал посещать онлайн форумы, потому как они слишком разрослись, и большинство советов, полученных оттуда, неверны. Время от времени я пишу на форуме собственного обучающего сайта www.FloatTheTurn.com. Если у вас есть какие-то вопросы, то не стесняйтесь задать их там.

Также много пользы я получил от своих покерных знакомых, с которыми мы обсуждали различные игровые вопросы. Даже если у вас нет большого списка знакомых, в интернете полно бесплатной информации. Все что вам нужно – это завести друзей, быть общительным и выпитывать как можно больше информации от людей, которые играют лучше, чем вы. Если вы действительно хотите улучшить свою игру, общайтесь с людьми, которые играют на чуть более высоких лимитах и проводите групповые обсуждения, по крайней мере, раз в неделю. Вы можете

обсудить других игроков своего лимита, какие-то определенные раздачи, общие вопросы, да и вообще все, что взбредет в голову. Выговариваться и получать обратную связь по поводу ваших мыслей является отличным способом повысить свой собственный винрейт, и быстро взобраться на следующую ступень своего покерного развития.

Кроме того, я нашел весьма полезным, когда равные мне или более сильные покерные друзья, наблюдают за моей игрой онлайн. Я также смотрю за их игрой, что, безусловно, является весьма полезным занятием. Возможность задавать вопросы и обсуждать раздачи в режиме реального времени – это бесценный способ обучения. Это даст вам более четкое представление о покере, разумеется, при том условии, что вы действительно учитесь, а не валяете дурака, что часто происходит, когда покерные друзья собираются вместе. Убедитесь в том, что каждый участник вашей группы желает совершенствоваться.

Учитесь думать самостоятельно

В мире есть два типа людей. Одни делают то, что им говорят, другие делают все самостоятельно. Я с уверенностью могу заявить, что система образования, применяемая в школах и университетах США, учит студентов делать то, что им говорят. Для игрока в покер это неприемлемо.

Одним из наилучших качеств, которым должен обладать наемный работник, это выполнение тех задач, которые перед ним ставят. Но в покере вы сам себе хозяин, и поэтому должны уметь сами определять те задачи, которые вам необходимо выполнить. Вы должны уметь самостоятельно определять свой режим, управлять банкроллом, работать над игрой, придумывать новые игровые линии и т.д. В каждом из этих аспектов вам следует найти кого-то, кто сможет помочь вам. В покерном мире вам не следует полагаться лишь на самого себя, в этом

нет ничего хорошего. Вам может понадобиться совет от других игроков по вопросу того, что вы делаете неправильно, или рекомендации относительно банкролл менеджмента. Хотя вы можете справиться с этим и самостоятельно, потратив некоторое время на размышления.

Покерные форумы представляют собой отличный способ обучения, но не полагайтесь на них в полной мере. Конечно, всегда приятно, когда другие игроки хорошего о вас мнения, но вы должны быть способны определить это самостоятельно, ведь если вы взберетесь на вершину покерного мира, то ваши друзья станут одновременно и вашими врагами. Глупо полагать, что ваши друзья будут постоянно делиться с вами полезной информацией, особенно если вы постоянно бодаетесь друг с другом за покерными столами.

Нестандартное мышление также помогает и в жизни. Я здорово справляюсь с домашними задачами, поскольку в состоянии определить наилучшие способы справиться с ними в кратчайшие сроки, в то время как большинство людей совершают свои дела в каком-то случайном порядке. Вам также понадобятся знакомые, которые могут помочь вам в делах, в которых вы плохо разбираетесь, например, таких как покупка дома или инвестирование своих выигрышей. Если вы не в состоянии определить профессионализм такого «специалиста», а также будет ли он стараться для вас изо всех сил, то вы окажетесь в ужасном положении. Если вы научитесь думать самостоятельно, то сможете повысить количество верно принятых решений не только в покере, но и в жизни.

Придумывайте новые линии

Большинство игроков постоянно разыгрывают одни и те же руки одним и тем же способом. Фактически, это именно то, что я советовал вам в своей первой книге. Тем не менее, вам следует разнообразить свою

игру, чтобы сильным оппонентам было непросто понять, что вы намереваетесь сделать.

Существует один простой способ, который позволит вам добиться этого. Старайтесь выбирать странные линии розыгрыша, в которых мало смысла, либо он вовсе отсутствует. Например, вы сделали рейз с $9♥8♥$ и большой блайнд заколлировал вас. Предположим, что у каждого из вас по $200bb$ в стеке. На флоп выходят $J♠6♥2♦$. Оппонент чекает, и вы ставите стандартный контбет. На терне $Q♠$.

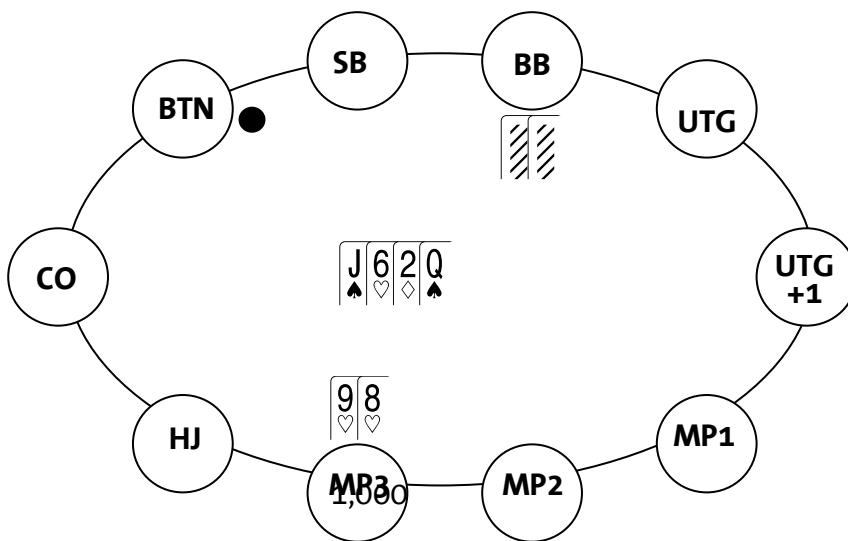

Вы могли бы поставить второй баррель размером в $2/3$ пота, но что будет, если вы поставите $1/3$ пота или $2x$ пота? Если вы поставите $1/3$, то можно предположить, что оппонент будет чаще коллировать. Тогда на ривере вы можете дать ставку размером в банк и почти всегда получите фолд от противника, поскольку большинство соперников подумает, что на терне вы собрали руку и старались затянуть их в банк, намереваясь дать большую ставку на ривере. Если на терне вы дадите ставку размером в $2x$ пота, то большинству игроков будет сложно коллировать с валетом или шестеркой, а это наиболее вероятные руки, которые могут у них оказаться. К тому же, крайне маловероятно, что у них сильная рука, разве что они не слоуплеят сет или QJ. Если использовать каждую из этих линий экономно, то они будут срабатывать почти всегда.

Вы также можете выбрать очень сильные линии, которые не стали бы использовать в обычных условиях, если вам известно, что ваш оппонент способен поверить, что у вас монстр. Допустим, кто-то делает рейз, и вы коллируете на баттоне с $J\spadesuit 8\spadesuit$. На флоп приходит $K\spadesuit Q\heartsuit 8\diamondsuit$. Оппонент ставит стандартный контбет и вы коллируете. На терне появляется $4\diamondsuit$.

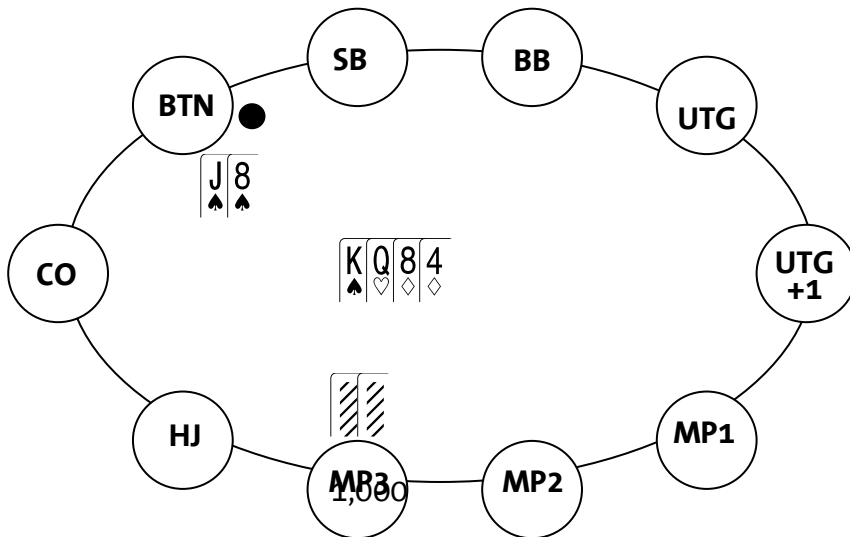

Оппонент ставит стандартный второй баррель размером в 2/3 пота. В подобной ситуации у вас почти всегда худшая рука. Как правило, у вас есть ауты, но нет достойных шансов банка для того, чтобы сделать колл. Вместо того чтобы просто сфолдить, вы можете сделать рейз в надежде, что ваш соперник выкинет что-то вроде АК или КJ. Большинство игроков, в ответ на рейз терна, выбросит все, кроме очень сильных рук. Вы должны хорошо знать своего оппонента, потому что некоторые игроки склонны коллировать рейз на терне с рукой АК, но будут сдаваться, если на ривере вы зарядите еще одну ставку. Вас может заинтересовать, почему бы не коллировать терн и затем рейзить на ривере, если оппонент поставит снова? Если вы коллируете терн, а на ривере оппонент чекает, то он легко может сыграть чек-колл с рукой вроде топ-пары. Если он поставит на ривере, а вы запустите, он может положить вас на промазавшее дро и также ответит вам коллом. Однако, делая рейз на терне, вы заявляете, что у вас уже есть готовая сильная рука, и вероятно на ривере, вы будете заряжать еще одну ставку. Вы как бы говорите своему противнику, что тот будет вынужден коллировать

огромный бет на ривере, в то время как если вы делаете рейз на ривере, он может сыграть коллом, понимая, что дальнейшая агрессия с вашей стороны попросту невозможна.

Я играл в турнире серии WPT за \$10'000, в Hollywood Casino в Индиане, когда со мной произошла одна из таких странных раздач. Очень хороший, уважаемый всеми игрок, сделал рейз со средней позиции до 500, имея в своем стеке 40'000 фишек, и я поставил 3бет до 1400 с Q♦9♦ из позиции баттон. Он много рейзил, но редко отвечал, когда его кто-либо 3-бетил, кроме меня. Несколько раз я коллировал его рейзы на префлопе, и за последние 4 часа сделал лишь единственный 3-бет против него. Он заколлировал и вышел флоп A♠A♣4♠.

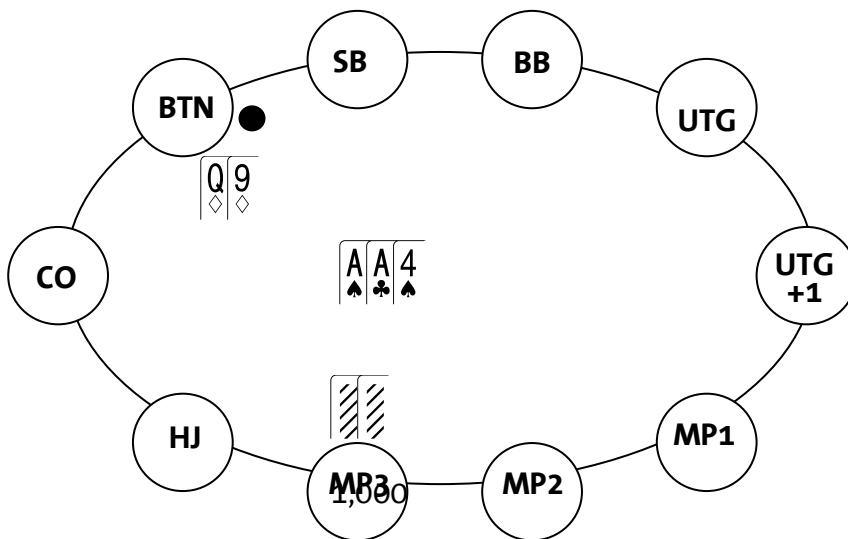

Он поставил донк-бет в размере 1200 фишек. Я решил, что у него нет туза, поскольку с ним, он, вероятнее всего, выбрал бы более стандартную линию розыгрыша, сыграв чек. Но этот игрок известен своими умственными способностями и нестандартной игрой, таким образом, я не мог полностью исключить тузов из его спектра. Но если бы у меня действительно был туз, то как бы я сыграл в подобной ситуации? Рейз был бы глупой идеей. Он, скорее всего, выкинул бы все свои слабые пары и большинство своих флэш-дро, поскольку понимал бы, что я не стану оплачивать его закрывшееся дро. Таким образом, колл был единственным возможным вариантом. Конечно, я мог бы сразу

сдаться, но это было бы слабой игрой, и к тому же это подтвердило бы его мысли о том, что я позволяю ему переигрывать меня. Кроме того, у меня были некоторые ауты на даму и девятку, что позволяло мне перейти в режим чек-колл против его возможной четверки, если бы я решил что это оптимальная линия розыгрыша.

Итак, я заколлировал, и на терне пришла 6♦. Он поставил 2600. В подобной ситуации, обычно, я сделал бы рейз на вэлью с хорошим тузом. С тузом он определенно ставил бы на терне, но поскольку он поставил и флоп и терн, я решил, что он лишь пытается изобразить туза. Мне предстояло выбрать, рейзить на терне или флоатить еще раз и затем рейзить на ривере. Я подумал, что рейз на ривере казался бы странным. Если бы у меня было что-то вроде AJ, то рейз на ривере не имел бы смысла, поскольку у него не было бы достаточного количества рук, с которыми он стал бы коллировать. Таким образом, я решил сделать рейз на терне до 8000. Мне не нужно было рейзить слишком много, потому что линия, которую я выбрал, выглядела очень сильно. Если бы он заколлировал или сделал ре-рейз, то это означало бы, что раздача для меня закончена, поскольку это самоубийство – делать колл с рукой вроде 54. Он немного подумал и выкинул.

Когда вам противостоит трудный, умный и агрессивный оппонент, то вы должны научиться оказывать сопротивление в ответ на их странные линии. Если вы позволите их линиям работать против вас, то они заберут у вас все банки. Если вы замечаете, что они используют линии, похожие на блеф, то, скорее всего, так оно и есть, и теперь вам необходимо найти оптимальный способ противостоять этому. У вас не будет проблем с подобными розыгрышами, если вы постоянно будете думать об их диапазонах рук.

Глава 4

Психологические и физические аспекты покера

В покере, в отличие от других игр, вам необходимо беспокоиться о многих вещах помимо самой игры в покер. Если вы играете против неподходящих соперников, то будете проигрывать свои деньги. Если вы выбрали неподходящее для игры время, то это также будет стоить вам денег. Если вы играете слишком долго, то это сократит количество денег, которые вы можете заработать. Далее мы рассмотрим эти и многие другие темы.

Цена возможностей

Любой ваш поступок будет вам чего-либо стоить. Если вы пропускаете покерную сессию чтобы отдохнуть с друзьями, то вы не только расходуете деньги на развлечения, но также намеренно отказываетесь от денег, которые могли бы заработать игрой в покер.

Чтобы понять эту идею, взгляните на покер через призму вашего почасового дохода. Если вы выиграли в турнире \$1'000'000, то в действительности вы не выиграли эту сумму за одни выходные. Вам необходимо распределить все свои выигрыши и проигрыши на все часы, потраченные на игру. В течение того года, когда вы выиграли миллион, возможно вы отыграли 1'000 часов и заработали в общей сложности \$500'000. Разумеется, речь идет о сумме за вычетом всех уплаченных вами бай-инов. Это означает, что ваш почасовой доход составляет \$500/час, но никак не 1'000'000 за одни выходные.

Предположим, что ваш почасовой доход составляет \$200/час. Если вы решите пропустить ночную сессию, чтобы отдохнуть с друзьями в клубе, то вероятно вы пробудете там не менее четырех часов, и потратите около двухсот долларов. Таким образом, ваши расходы составят \$200, плюс вы упустите возможность заработать \$800, что в общей сложности составит \$1000. Теперь вы должны решить, стоит ли отдых с друзьями \$1000.

Когда я только начинал играть SNG, 200\$/час были очень ценными для меня. Следовательно, никакой общественной жизни у меня не было и в помине. Позднее я узнал об одной вещи, которую называю EV счастья. Это воображаемая ценность радости, которую вы получите от какого-либо события. Например, радость от свидания с девушкой, о которой вы давно мечтаете, может быть оценена вами в \$20'000. Таким образом, за исключение самых редких обстоятельств, вам следует встретиться с этим человеком. Если ценность встречи с не интересующим вас человеком будет составлять не более \$100, то вероятно, вам следует пропустить эту встречу, если в покер вы можете заработать гораздо больше.

Я не рекомендую отказываться от личной жизни. Если вы все меньше станете общаться с людьми, то сможете заметить, что начинаете скучать по общению. EV счастья от общения с окружающими взлетит до такого уровня, что вас уже не будут волновать те деньги, которые вы могли бы заработать игрой в покер. Поэтому разберитесь, что делает вас счастливым, и принимайтесь за дело.

Вы можете легко ошибиться, если неправильно поймете эту концепцию. Включите логику. Например, вы играете в казино и нужная вам игра есть только в период времени с 6 вечера до 4 утра. Таким образом, время с 4 утра до 6 вечера куда менее ценно, поскольку состав игроков в этот период времени вам не подходит. Таким образом, вы должны потратить свободные часы на те вещи, которые повысят ваше EV счастья. Игроки, которые играют только МТТ турниры, как правило,

весьма преуспели в данной концепции. Они будут участвовать во всех крупных турнирах, а все остальное время будут наслаждаться жизнью.

Вам необходима хорошо сбалансированная жизнь, в которой будет отведено время и на работу, и на встречи с людьми. Я видел много игроков, которые становились одержимы идеей зарабатывания денег, что в итоге сжигало их, в результате чего их почасовой доход становился нулевым. Также я видел, как мои сверстники были настолько поглощены ночной жизнью, что все свое время посвящали тусовкам, а время, затраченное на игру, у них равнялось нулю. Таким образом, хорошо балансируйте свою жизнь и старайтесь определять ценность различных вещей. Просто убедитесь, что вы не переоцениваете их.

Выбор игры

Неважно насколько хорошо вы играете, важно то, что на длинной дистанции вы окажетесь в минусе, если будете играть против людей сильнее вас. Например, если вы девятый в мировом списке и сидите за столом с восемью игроками сильнее вас, то можете ожидать поражения. Если вы миллионный игрок в мировом списке и играете против людей, которые гораздо хуже вас, то вы будете довольно крупным победителем. Говоря о выборе игры, обычно подразумевают кэш игры, потому что в турнире вы не можете выбрать игровое место. Несмотря на это, в турнирах все же существуют некоторые ситуации, где выбор игры является ключевым аспектом.

Играя SNG, особенно на высоких лимитах, старайтесь не занимать место в игре, заполненной профессиональными игроками, поскольку даже незначительное преимущество не покроет расходов на рейк. Избегайте игры с соперниками, которые лучше или равны вам в HU SNG, так как все, что вы будете делать, это перемалывать деньги в рейк.

Существует несколько способов выбора столов для получения преимущества в турнирах. Некоторые живые турниры с бай-ином в \$5000, а также другие, не являющиеся главным турниром серии WSOP, невероятно трудны. Как правило, в этих турнирах не такое большое поле, и они полностью забиты профессиональными игроками. Если ваш банкролл не очень большой, то я бы рекомендовал вам пропускать эти турниры. Похожие турниры проходят и в онлайн. Обычно, это самые дорогие турниры, в которых нет сателлитов. Вышесказанная рекомендация применима и к этим турнирам. К примеру, размер вашего банкролла составляет \$10'000 и вы играете онлайн турниры с бай-ином от \$30 до \$100. Каждое воскресенье проходит множество турниров с бай-ином в \$200 на 10'000 участников, многие из которых отобрались через сателлиты за пару баксов. Как правило, вы должны в них участвовать, потому что ROI в них будет просто огромным. Так же по воскресеньям проходит множество турниров с бай-ином в \$200, у которых нет сателлитов. Имея аналогичный банкролл, избегайте участия в этих турнирах, поскольку ваш ROI в таких турнирах будет незначительным.

Вы также можете использовать концепцию выбора столов, когда вас помещают за неудобный для вас стол, который скоро развалится. Под конец третьего дня, на одном из турниров серии WPT, проходящим в Боргате, я оказался за одним из таких столов. В отличие от моего стола, составы участников за большинством других столов были довольно мягкими, и я знал, что через 45 минут игровой день закончится, и мы отправимся на жеребьевку для определения составов столов на следующий день. Тогда я решил не ввязываться в крупные банки и дождаться начала следующего дня, где я наверняка оказался бы за столом с куда более удобными для меня соперниками. Когда вы окажетесь в такой ситуации, просто играйте в АВС-покер, и терпеливо дожидайтесь удобного случая.

Будьте терпеливы

Умение быть терпеливым является очень важным качеством по целому ряду причин, и может быть использовано, по сути, в любом аспекте не только вашей игры, но и вашей жизни. Это качество вам здорово пригодится, когда вы часами не будете видеть игральные руки. Несмотря на то, что вы по-прежнему можете плюсово разыгрывать некоторые слабые руки, используя их с целью реализации блефа, вы не должны пытаться брать контроль над столом лишь из-за того, что у вас не было хорошей руки слишком длительное время. Кроме того, в подобных ситуациях вы не должны подавать вида, что расстроены или раздражены, поскольку люди могут подумать, что вы в тильте, а это в значительной степени скажется на вашем фолд-эквити. Я помню несколько случаев, когда мне в течение шести часов раздавали 92, 84, 72 и т.д. Тогда я поставил перед собой цель воровать блайнды каждый раз, когда появится подходящий для этого случай. Рано или поздно вам раздадут хорошую руку, и вы, наконец, окажетесь в благоприятной ситуации.

Несмотря на все вышесказанное, вы не должны позволить блайндам съесть ваш стек. В прошлом году со мной случилось подобное лишь однажды, когда мой стек растаял с 20bb до 5bb и лишь потому, что всякий раз, когда до меня делали рейз, у меня не было подходящей руки. Но, как правило, время от времени вам все же будут заходить более или менее приемлемые руки.

Любители также нетерпеливы по отношению к банкролл менеджменту. Многие игроки постоянно наведываются на лимиты выше и думают, что смогут осилить эти игры. Им кажется, что единственная вещь на белом свете, которая удерживает их от этого – это размер их банкролла. Некоторые люди решают рискнуть и быстро взбираются на высокие лимиты, тем самым увеличивая шансы на разорение. И хотя некоторые из них поднимутся по лимитам быстрее, чем обычно, подавляющее

большинство потерпит крах, и не только потому, что играют с маленьким банкроллом, но также и потому, что переоценивают собственные способности.

Одна из наиболее важных ситуаций, когда вы должны быть терпеливы – это пребывание в даунсвинге. Случалось такое, что я проигрывал 40 турниров подряд. Играл я довольно неплохо, но проигрывал каждый олл-ин. Если вы много играете, то должны понимать, что проигрыши в течение длительного промежутка времени случаются с каждым человеком, и поэтому смиритесь с этим фактом. Убедитесь, что в эти периоды вы показываете правильную игру, не тильтует и посвящаете обучению достаточное количество времени. Худшее, что можно сделать в период даунсвинга – это форсировать экшн, наращивая агрессию, что приведет вас к олл-инам почти в каждой раздаче. Поэтому просто расслабьтесь и не забывайте, что дисперсия – это главная причина, по которой покер является столь прибыльной игрой.

Не торопитесь

Как только вы научитесь технически правильной игре в покер, вы будете знать, что делать в большинстве возникающих ситуаций. Еще до того как ход дошел до меня, я знаю что буду делать, поскольку все префлоп ситуации довольно незамысловаты. Сложность принимать быстрые решения появляется тогда, когда вам необходимо некоторое время на размышления. Это даст оппонентам понять, что у вас непростое решение. Например, вы знаете, что будете рейзить с парой АА из позиции баттона всякий раз, когда у вас окажется эта рука, но если вы задумаетесь на несколько секунд с 74о, то ваши оппоненты непременно заметят это.

Обычно перед каждым своим действием на префлопе я беру трехсекундную паузу и примерно восемь секунд на постфлопе. Вы

можете изменить количество секунд на более приемлемое для вас, поскольку я действую несколько быстрее, чем большинство игроков. Это также поможет научиться принимать решения до того, как право следующего хода перейдет к вам. Допустим, на флопе вы поймали флэш-дро и перед вами два человека. Подумайте о том, что вы будете делать, если они оба прочекают, если один из них поставит, а другой выкинет, один поставит и другой заколлирует его ставку, или если один из них поставит, а другой сделает рейз. Вы будете поражены, насколько легко это делать, когда у вас появится привычка заранее продумывать все возможные сценарии развития раздачи.

Небольшая пауза также поможет вам принимать более верные решения. Иногда, даже несколько дополнительных секунд помогут вам заметить какой-нибудь теллс, который вы вряд ли заметили бы, если бы играли быстрее. Я знаю двух профессионалов, которые перед тем как принять решение ждут, пока их соперник не выдаст им какой-нибудь теллс. Я не захожу так далеко, но похоже, что небольшая пауза, особенно в крупных потах на поздних улицах, обычно дает вам +EV.

Чем сильнее ваша эмоциональная связь с жизнеспособностью в конкретном турнире, тем больше времени вы будете затрачивать на принятие решений, которые в итоге будут далеко не самыми лучшими. Если вы не привязаны к турниру с эмоциональной точки зрения, и способны принимать логические решения, то использование дополнительного времени на принятие решений редко будет плохой идеей. Старайтесь думать о каждой раздаче в отдельности. Ведь это ваша работа – разыграть ее оптимально.

Когда вы проигрываете

Проигрывать всегда неприятно. Чтобы заглушить боль поражения я делаю несколько вещей. Большинство игроков не дают себе шанса

отнестись к этой проблеме с точки зрения профессионального игрока в покер, потому что когда они проигрывают они или расстроены, или в тильте, или выходят из игры. Если турниры являются вашим единственным источником дохода, то самая важная вещь, которую вы можете сделать, это не допускать какой-либо эмоциональной привязанности к турниру. Люди часто говорят об их «турнирной жизни» и о том, насколько важно уметь ее сохранить. Как правило, их съедают блайнды, забирая все шансы на победу, которые у них могли бы появиться, рискни они своей турнирной жизнью несколько раз. Я рассматриваю турнирный покер как одну из тысячи игр, в которые непременно сыграю в своей жизни. Такой склад ума, вероятно, сформировался тогда, когда я плотно налегал на мультитейблинг SNG в начале моей карьеры. Когда я вылетал из турнира, в этом не было ничего страшного, я просто открывал новый стол. Сейчас, когда я начал играть исключительно живые турниры, стало несколько сложнее, поскольку теперь мне придется лететь в другой конец страны, чтобы принять участие в новой игре, однако концепция осталась той же. Надеюсь, вы понимаете, что турнир это просто турнир. Он не может охарактеризовать ваши человеческие качества. Проигрыш серии турниров не делает вас «неудачником по жизни», а победа в нескольких из них не делает вас победителем.

Всегда соблюдайте банкролл менеджмент. Большинство игроков, которые постоянно жалуются на убытки, обычно играют в те игры, которые им не по карману. Например, если ваш банкролл составляет 1 миллион долларов и вы терпите поражение в турнире с бай-ином в \$10'000, то в этом нет ничего страшного, поскольку у вас еще есть 99 бай-инов. Если же ваш банкролл \$5'000 и вы проигрываете турнир за \$1'000, то вы теряете 20% своего банкролла, что может вызвать глубокую душевную травму. Решением данной проблемы является игра строго по банкроллу, без лишних глупостей.

Учитесь играть не только технически правильно, но и уверенно. Недавно я проиграл турнир, который был очень значимым для меня событием. Я

вылетел на 55-м месте в главном турнира серии WPT в Фоксвуде спустя шесть месяцев после завоевания второго титула WPT, который достался мне там же. Победа в этом турнире принесла бы мне третий титул WPT, сделала бы меня первым игроком, выигравшим главный турнир в одном и том же казино два раза подряд, и кроме того, дала бы возможность стать фаворитом в борьбе за титул «Игрок года» по версии WPT второй год подряд. Вместо того чтобы закрепиться в истории покера, я проиграл, но это нормально. Я показывал свою А-игру и принимал верные решения во всех ситуациях. Однако для победы этого не достаточно. Как только вы смиритесь с тем, что в некоторых ситуациях конечный исход не зависит целиком и полностью от ваших действий, вы научитесь принимать поражения.

Как и большинство людей, игроки в покер не любят проигрывать. Определенно, я тоже отношусь к этой обширной категории людей. Изучение математики турнирного покера поможет привыкнуть к поражениям. Отыграв тысячу турниров и при этом достаточно часто оказываясь в призовой зоне, вы все же не должны рассчитывать на то, что это будет происходить с вами чаще, чем в 20% случаев. Это значит, что в оставшихся 80% случаев вы не получите ничего. Я попадаю в призы лишь в 13% случаев, и в 87% случаев ухожу домой ни с чем. Тем не менее, когда я попадаю в призовую зону, то, как правило, у меня огромный стек, и поэтому я являюсь одним из основных претендентов на главный приз.

Последняя моя рекомендация – наберитесь хоть кого-то опыта. Сложно понять, насколько затяжным может оказаться даунсвинг, пока вы не испытаете этого на собственной шкуре. Со мной случилось так, что я потерял \$150'000 за два года. Хотя это и может показаться огромной суммой, но я, тем не менее, в течение последующих двух лет выиграл 2 миллиона долларов, что с лихвой перекрыло предыдущие потери. Я даже рад, что мой первый год в качестве профессионального оффлайн игрока не удался. Если бы моя карьера началась с огромного апстрика, то, вероятно, я бы с трудом смог справиться со стрессом, который

возникает всякий раз, когда проигрываешь каждый турнир один за другим. Многие молодые ребята начинают свою карьеру с красивого рывка вверх, а затем разоряются, поскольку не имеют ни малейшего представления о том, как справляться с даунсвингами. Если вы осознаете, что когда-нибудь даунсвинг постучится и в вашу дверь, то без проблем справитесь с этим малоприятным явлением.

Тильт

Большинство людей называют тильтом то состояние, когда вы сходите с ума и швыряетесь фишками в блеф, заранее зная, что данные действия имеют отрицательное EV. Я же полагаю, что тильтом можно назвать любое состояние, пребывая в котором вы принимаете не оптимальные решения. Существует несколько разновидностей тильта, о большинстве из которых многие профессиональные игроки даже не подозревают. Прочитайте эту главу очень внимательно, поскольку тильт является основной причиной, по которой терпят неудачу хорошо подготовленные с технической точки зрения игроки. По телевизору вы часто можете увидеть разъяренного профессионального игрока, раздающего свои фишки направо и налево. Старайтесь не оказаться на его месте. Некоторые из самых крупных победителей далеко не самые сильные игроки с технической точки зрения, однако им всегда удается показывать свою А-игру. Я твердо убежден, что если бы я плохо контролировал свои эмоции, то никогда бы не оказался там, где нахожусь сейчас.

Самым распространенным видом тильта является тильт, который я называют стандартным. Он проявляется тогда, когда вы в ярости на какое-либо событие. Когда вы с парой АА коллируете чей-либо пуш и проигрываете 93о, сложно не расстроиться, по крайней мере, слегка. Менее известная разновидность тильта, это так называемый тильт

радости. Такое происходит, когда вы выиграли несколько рук подряд, и затем начинаете думать, что непобедимы, в результате чего разыгрываете те руки, которые следовало бы фолдить. Я часто был свидетелем того, как профессиональные игроки выигрывали несколько раздач подряд, а затем сливали весь свой стек. Обычно они говорят, что оказались на волне удачи. Данный термин используют для обозначения серии выигранных рук. Проблема в том, что вы можете увидеть ее, лишь оглянувшись назад, но никак не предугадаете ее появления. Поэтому, во время игры вы никогда не должны думать о волне удачи. Для меня волна удачи это всего лишь серия рук, в которых выигрыш был выше ожидаемого, а не какое-то мистическое состояние, в котором все покерные боги благоволят вам, и только вам.

Самый простой способ минимизировать гнев, который не позволяет вам всегда показывать А-игру, это перестать тильтовать. Несмотря на то, что это выглядит довольно сложно, при должных тренировках эта проблема будет быстро решена. В прошлом я отыгрывал по 150 SNG в день, и случалось такое, что я проигрывал по десять раз подряд, вкладывая все фишки в банк, будучи большим фаворитом. Этого было вполне достаточно, чтобы понизить свою чувствительность к переездам. Поскольку у большинства из вас наверняка нет желания становиться SNG grindером, я расскажу вам несколько других способов научиться не волноваться о конечном результате.

Стандартное состояние тильта появляется тогда, когда результаты не оправдывают ваших ожиданий. Такое случается после переездов, выставлений с плохим эквити, проигрыша на спортивных ставках во время турнира или ссор со своей второй половинкой. Когда что-то идет не так, особенно это касается покера, у вас нет возможности вернуться назад и изменить результат. Вы просто вынуждены жить с этим. Принимая идиотские игровые решения, вы точно не решите эту проблему. Единственное, что поможет вам изменить результат - это терпение.

Предполагая, что вы являетесь хорошим игроком и идете олл-ин, будучи фаворитом на победу, я мог бы порекомендовать вам смотреть на свое эквити, а не на конечный результат. Выигрывая банк в 1000 фишек, у вас редко будет 100% эквити. Допустим, вы идете олл-ин с АК против пары 22 и сражаетесь за банк размером в 1000 фишек. В половине случаев вы выиграете, в половине проиграете. Если в банке нет мертвых денег, то это значит, что вы играете в ноль. Околонулевая игра, независимо от исхода раздачи, это не то чем стоит гордиться. Но это и не повод для расстройств. Если вы идете олл-ин, имея 70% эквити, и итоговый размер банка составляет 1'000 фишек, а вы вкладываете 500, то с учетом эквити вы заработаете 200 фишек. Если вы проиграете, то не расстраивайтесь. Просто поймите, что эквити в данной раздаче принесло вам победу в размере 200 фишек, и радуйтесь этому. Надеюсь, этот пример послужит хорошей иллюстрацией того, что проигрыш, будучи фаворитом, не такое уж и плохое явление. Ориентируясь на конечный результат, то есть, радуясь выигрышам и огорчаясь проигрышам, вы тем самым встаете на путь, ведущий к банкротству или умственному помешательству.

Научитесь не позволять результатам влиять на вашу жизнь. Если вы проиграли банк, то вы просто проиграли банк. В своей жизни вы проиграете еще очень много банков. Если вы будете расстраиваться каждому проигранному банку, ваша жизнь превратится в сплошное страдание. Отстраните себя от подобных мучений и поймите, что поражение – это часть игры.

Кроме того, вы можете работать над тильтом и в повседневной жизни. Например, вы за рулем и кто-то подрезает вас. Крики и сигнальные гудки вкупе с расстройством не приведут ни к чему, кроме укрепления этого незрелого поведения. В действительности, у вас есть лишь два варианта, которые приведут к значимому результату. Вы можете либо протаранить машину обидчика, выйти наружу и попытаться его убить, что вероятно не самая лучшая идея, или забыть произошедшее и оставить все на своих местах. Не нужно воспринимать все близко к сердцу, как в жизни, так и в покере. Вспыльчивые люди всегда

принимают иррациональные решения, которые могут стоить им машины, жизни или же стека.

Станьте отрешенным от этих вещей. Некоторые люди быстро расстраиваются. Мне повезло в этом вопросе, поскольку от природы у меня довольно спокойный характер. Меня мало что раздражает, потому что я понимаю, что не в состоянии контролировать многие вещи и должен принять их такими, какие они есть. Сущность многих людей полностью противоположна моей. Однажды в одном из турниров я был свидетелем того, как дилер поправил большой блайнд игрока, который швырнул его в банк горой фишек. Игрок начал кричать на дилера, что это не его дело. Дилер пригласил администратора, и зачинщика беспорядка удалили из игры на десять минут. Через десять минут он вернулся в игру и проиграл весь свой стек, попав с 83 в пару AA на борде A739J. Бэд-бит.

Проигрывая раздачу, никогда не жалуйтесь, потому что это усиливает мысль о том, что вы невезучий игрок. Если вам и надо что-то усилить, так это мысли о том, что вы прекрасный игрок в покер и всегда совершаете только те действия, которые дают положительное EV. Забудьте о том, что вы король проигранных банков. Как только вы проиграете банк, эти фишки больше не будут принадлежать вам. Теперь вы просто должны играть с чуть более коротким стеком. Я помню, как в одном из турниров серии WSOP, молодой парень коллировал рейз сидя на малом блайнде и большой блайнд также зашел в игру коллом. На флоп пришли A72. До этой раздачи у молодого игрока был огромный стек, почти половина всех фишек стола приходилась на его стек. Он прочекал, большой блайнд поставил, опен рейзер сфолдил, и молодой игрок коллировал с AT. На терне появился валет, оба игрока прочекали. На ривер пришла шестерка, молодой парень поставил и большой блайнд сделал рейз. Парень заколлировал его и проиграл карманным бб. Он тут же выкинул карты, и сказал о том, насколько слаб его противник на большом блайнде, и как ему не повезло проиграть раздачу игроку, имевшему всего два аута. Он так и не понял, что ему

следовала сдаться на ривере, поскольку его топ пара со слабым киккером была всего лишь блеф кэтчером, и мало кто из игроков будет блефовать на ривере подобным образом. В итоге, невероятный по силе тильт накрыл этого игрока и в течение часа он раздал весь свой стек размером в 300bb, повторяя каждый раз, насколько сильно ему не везет. В действительности он просто не знал, как принимать поражение.

Другим вариантом ответной реакции при наступлении стандартного тильта будет тайтовая игра исключительно с монстрами. Несмотря на то, что это намного лучше, чем пытаться играть каждую руку, это все равно плохая идея, поскольку вы не будете играть в полную силу. Как только люди заметят, что вы играете чересчур тайтово, они начнут атаковать ваши блайнды, и каждый раз будут ставить вас перед трудными решениями на постфлопе. Потерпев поражение в борьбе за крупный банк, всегда старайтесь показывать свою стандартную игру.

Один из наиболее сильных приемов в покере – это намеренное изображение тильта в тех ситуациях, когда ваши оппоненты действительно были бы в тильте, окажись они на вашем месте. Например, вы только что проиграли олл-ин с парой КК против 97о и потеряли половину стека. Если в следующей раздаче вам зайдет сильная рука, вы можете рейзить и 3-бетить так, будто предыдущая раздача вогнала вас в состояние тильта. Большинство соперников будут готовы вложить в банк много денег с довольно слабыми руками, полагая, что окажутся впереди вашего «тильтового» спектра. Мало кто будет знать, что на самом деле в данной ситуации у вас будет весьма тайтовый диапазон.

Играя хэдс-ап или за коротким столом, что обычно происходит в самом конце турнира, тильт нападает на игроков гораздо быстрее, чем за полным столом. Дело в том, что теперь вы вынуждены разыгрывать большее количество рук, и поэтому чаще будете проигрывать. Будьте осторожны и не позволяйте неудачам оказывать влияние на ваше спокойствие. Поймите, что игра за коротким столом проходит в бешеном темпе. Когда все идет наперекосяк, вы должны помнить, что

боретесь за огромную сумму денег. Пребывание в состоянии тильта, когда на кон поставлены огромные деньги, может стать одной из самых главных ошибок вашей жизни. Оставайтесь спокойным и принесите домой титул победителя.

Ну, вот и все. Каждый раз, когда вы входите в раздачу, будьте готовы принять поражение. Как только вы добьетесь этого, вы сможете играть в полную силу, не волнуясь о конечном результате. Пообещайте себе, что будете разыгрывать каждую руку наиболее оптимальным способом. Как только вы научитесь показывать исключительно А-игру, вы тут же окажетесь на верном пути превращения в крупного победителя.

Игра против игрока, пребывающего в состоянии тильта

Когда кого-то переезжают, особенно любителя, вы можете ожидать, что тот впадет в одну из разновидностей тильта. Некоторые игроки тильтуют лишь слегка, а некоторые сходят с ума. Если кому-то действительно здорово не повезло, вы можете ожидать, что он сильно расстроится. Если вы знаете, что после переезда игрок в значительной степени расширит свой спектр опен рейза, вы можете начать разыгрывать против него те руки, которые в обычной ситуации были бы чересчур маргинальными.

Допустим, что в турнире кто-то из игроков идет олл-ин в борьбе за банк, размер которого составляет 100bb, и проигрывает с парой AA руке A6, после чего в его стеке остается 10bb. Если после этого он запустит со второй позиции, то в обычной ситуации было бы сумасшествием коллировать его с рукой типа A7, но в данном случае колл очевиден.

Иногда возникает ситуация, когда игрок сильно тильтует, но у каждого из вас очень глубокие стеки. Обычно я буду коллировать все его ставки

вплоть до шоудауна с руками вроде средней пары или лучше, разве что борд не станет слишком ужасным. Например, у каждого из вас есть по 100bb, и соперник только что проиграл банк размером 200bb с парой AA против A7. Если он сделает рейз из средней позиции, то вы, находясь в поздней позиции с рукой типа QT, должны всегда делать колл. Не делайте 3-бет, поскольку вы часто столкнетесь с пушем и будете вынуждены сдать с рукой, имеющей неплохое эквити. Помните, что против соперника, который не пребывает в состоянии тильта, правильной игрой как правило, будет фолд. Если на флоп придет что-то вроде KQ2 или AT2, то вы должны коллировать все его ставки вплоть до ривера, кроме тех случаев, когда он выдаст вам стопроцентный теллс, означающий сильную руку.

Если вы думаете что оппонент в тильте, то о фолде не может быть и речи. Если вы подозреваете, что соперник пребывает в состоянии тильта, убедитесь, что это действительно так. Остерегайтесь игроков, которые специально изображают тильт после проигрыша раздачи. Если вы внимательно следите за своими оппонентами и можете определить, каким образом они реагируют на тильт до того момента, как он наступит, вы всегда сможете найти весьма прибыльную ситуацию.

Усердно работайте, но не забывайте отдыхать

Для профессиональной игры в покер вам понадобится множество навыков, большая часть которых не нужна людям в повседневной жизни. Одним из важнейших навыков, который отсутствует у большинства людей, является тяга к игре, помогающая посвящать игре множество времени, необходимого для того чтобы достичь покерных вершин. Когда я играл SNG турниры, я вкалывал каждый день по 12 часов. Конечно, я выиграл много денег, но был несчастен и перестал любить покер так сильно, как это было когда я только начал играть.

Позднее я понял, насколько важно иметь какое-то хобби и посвящать часть времени общественной жизни. Еще одна проблема, с которой вы можете столкнуться став хорошим игроком в покер, это то, что вы начнете делать все что захотите. В конечном счете, это может привести к тому, что вы будете делать все что угодно, но только не заниматься покером. Поэтому вам необходимо найти здоровый баланс между своей работой и всем остальным.

Забросив обычную работу, и вплотную занявшись покером, вам необходимо создать расписание игры, которое поможет вам посвящать игре достаточное количество времени. Если вы знаете, что можете играть по 2-3 сессии в день, то убедитесь, что делаете это день ото дня, и соблюдаете перерывы между сессиями. Я не люблю расписания. Мне нравится играть в покер тогда, когда я чувствую, что получу удовольствие от игры. К счастью для меня, играть я люблю много. Единственная ситуация, когда я пользуюсь определенным расписанием, возникает тогда, когда я участвую в живых турнирах, которые требуют моего появления на месте в определенное время. Думайте о покере как о работе. На работе вы должны провести определенное количество часов, если хотите получить деньги. Так что определите, какой вариант вам больше всего подходит.

Во время игры делайте частые короткие перерывы. В большинстве онлайн турниров после каждого часа игры вам предоставляется пятиминутный перерыв. Встаньте из-за стола, отойдите от компьютера, займитесь чем-то другим. Почитайте газету, выйдите на улицу, позвоните кому-нибудь или приготовьте поесть. Делайте все что угодно. Это отвлечет ваши мысли от покера и поможет вам играть более сосредоточенно, когда вы вернетесь к игре. В большинстве живых турниров каждые два часа вам предоставляется 15-минутный перерыв. Я использую это время, чтобы расслабиться, выйдя из зоны проведения турнира. Я часто вижу, как онлайн ребята собираются в круг и обсуждают сыгранные ими раздачи. Несмотря на то, что зачастую это +EV, заниматься околопокерными делами во время вашего перерыва в

действительности $-EV$, кроме тех ситуаций, когда кто-то за вашим столом доставляет вам массу проблем, и вы не знаете как с этим справиться. Я значительно лучше фокусируюсь на игре, если во время перерыва позволяю своему сознанию пребывать в свободном плавании. Если ваши друзья хотят поговорить с вами во время перерыва, сделайте это, только не заводите разговоры об анализе раздач. В следующем месяце постарайтесь избегать покера во время перерывов. Вы будете удивлены новому результату.

Интуиция

Интуиция – забавная штука. Некоторые профессиональные игроки клянутся, что просто знают что делать. Другие утверждают, что всегда играют в наиболее математически выгодную $+EV$ игру. Я нахожусь где-то посередине. Раньше у меня был чисто математический подход к игре, я думал о числах и, основываясь на них, принимал решение. В последние годы мое сознание стало подсказывать мне, что в некоторых ситуациях мне следует отойти от математического образа мышления, что позволит принимать более оптимальные решения. Я не говорю о том, что вы должны коллировать с 94о, предчувствуя, что на флопе поймаете сильную руку. Я просто хочу сказать, что мое сознание помогает мне определять спектр соперников несколько лучше, чем раньше, поскольку я прекрасно понимаю, когда тот или иной оппонент отклоняется от своей стандартной игры.

Я бы рекомендовал 95-ти процентам игроков принимать решения, основанные на математических выводах. Если вы всегда будете принимать математически верные решения, то никогда не вложите в банк огромную сумму денег, будучи позади. Многие думают, что они какие-то особенные, что Бог наградил их сверхъестественными способностями, позволяющими заранее знать, что произойдет.

Очевидно, что все они, кроме, быть может Фила Айви, занимаются самообманом. Если вы знаете, что для колла вам нужно 45% эквити, а у вас есть лишь 35%, то вам нужно просто фолдить, если вы не имеете правильных потенциальных шансов банка. Не коллируйте только потому, что чувствуете, будто на последующих улицах придет именно ваша карта. Некоторые игроки склонны совершать подобные лузовые коллы, и порой выигрывают. В результате, они начинают это делать раз за разом, что, в конечном счете, приводит к банкротству.

Наверняка вы слышали фразу: «Первое решение – самое верное». Несмотря на то, что звучит это весьма здорово, в ней нет и доли правды. Если вы не отыграете 20'000 часов в покер, то наверняка у вас не будет никакой подсознательной интуиции. Вы должны тщательно обдумать ситуацию и прийти к четкому решению. Это не означает, что вы должны думать по три минуты над каждым решением. Например, если кто-то из игроков со стеком 10bb идет олл-ин с малого блайнда, а вы на большом блайнде с A9 и стеком 50bb, то, как правило, это наилегчайший колл. Если у вас пара AA в средней позиции в ранней стадии турнира, то это рейз без раздумий. Эти и многие другие решения в покере должны быть автоматическими. Но если вы сталкиваетесь со сложным решением на терне или ривере, возьмите паузу и проведите в уме все необходимые расчеты. Не сидите и не думайте: «У него АК или 33? Надо решить что...». Это пустая трата времени, как вашего, так и остальных игроков за столом. Убедитесь в том, что вы просчитываете все в уме и приходите к оптимальному решению, а не просто заглохли на полпути.

Удача

Концепция удачи довольно интересна. Большинство людей вспоминают об удаче лишь в тех ситуациях, где они выиграли или проиграли какую-то определенную раздачу. Они говорят, что если вы проиграли с AA

против КК, то вам не повезло. Хотя вам и впрямь не повезло, но все же вам повезло, что вы выставились с АА против КК. Значит ли это, что удача была на вашей стороне и одновременно на стороне вашего противника? Играя в турнире, вам не достаточно получить хорошую руку. Вам также должно посчастливиться получить должный экшн и победить в раздаче. Обычно происходит лишь одна из этих трех вещей.

Предположим, агрессивный парень со стеком 50bb сделал рейз до 3bb. Я сделал 3-бет до 8bb, намереваясь коллировать его пуш. Тайтовый пожилой игрок на большом блайнде сыграл колд-коллом. Опен рейзер пошел олл-ин и я сфолдил, понимая, что у тайтового игрока легко может оказаться монстр. Однако, тот тоже сдался, а агрессивный парень показал пару АА и выиграл банк среднего размера. Если бы тайтовый игрок не зашел в игру, то вероятно, я бы удвоил опен рейзера. Таким образом, агрессивному игроку не повезло, что тайтовый игрок решился зайти в раздачу, ведь это стоило ему возможности выиграть 30bb. Через круг агрессивный игрок из предыдущей раздачи пошел олл-ин с 88 против АТ, и проиграл оппоненту, у которого был стек больше чем у него. Если бы до этого он забрал мои 30bb, то вероятно, он не вылетел бы из турнира. Таким образом, вы можете привести хороший аргумент, что из-за колла тайтового игрока агрессивный парень потерял свою турнирную жизнь.

Нет никакого смысла задумываться об удаче. Вы можете утверждать, что если бы в определенный день воздух дул по-другому, то дилер по-другому бы размешал карты, и это полностью изменило бы ход турнира. Очевидно, что ветер никак не может повлиять на качество вашей игры в турнире. Не стоит волноваться о том, насколько часто фортуна отворачивается от вас. Игроки постоянно говорят, что им не повезло, когда они проиграли олл-ин с АК против пары ТТ. Они ведут себя так, будто обязаны выигрывать всякий раз, когда им заходит сильная рука. Если вы будете считать себя неудачником, то в итоге разрушите себя изнутри, что отразится на качестве вашей игры. Единственное, о чем вам следует думать, так это о том, что удача всегда на вашей стороне. Если

вы профессиональный игрок с заоблачных лимитов, то наверняка вы нередко выигрывали больше, чем должны были, поскольку если бы у вас были средние или незначительные выигрыши, то вы бы не играли на высоких лимитах, так как ваш банкролл не позволил бы вам этого сделать. Не думайте об удаче. Сосредоточьтесь на максимально качественной игре в покер.

Физиология

Чтобы иметь возможность делать какие-либо вещи, кроме как валяться в постели, даже такие элементарные как сидеть на стуле и размышлять в течение всего дня, вы должны быть в достаточно хорошей физической форме. Большинство людей не считают покер физически напряженной работой, но на самом деле он таковой и является. У большинства игроков очень плохая осанка, поскольку они постоянно пребывают в сидячем положении, сгорбившись над покерным столом. Это легко исправить, изучив правильную позу для сидения. В следующих разделах я расскажу вам о вещах, которые сильно увеличат ваше эквити против тех оппонентов, которые не следят за своей физической формой. Помните о том, что все, что вы делаете лучше своих оппонентов, принесет на дистанции большее количество денег. Это концепция применима и к физической форме.

Сон

Я лишь однажды за всю свою жизнь допустил серьезную ошибку, не выспавшись перед крупным турниром. Разумеется, играл я крайне отвратительно, и несколько раз уснул за столом. Этот печальный опыт

надолго врезался в мою память, и я поклялся себе, что никогда больше не буду играть уставшим. Довольно важно иметь хороший график отхода ко сну и изменять его всякий раз, когда вы будете играть в другом часовом поясе.

Мне нравится пребывать в Тихоокеанском часовом поясе, вставать около 9 утра и ложиться около полуночи. А все потому, что большинство турниров в Соединенных Штатах проводятся на его западном побережье. Если мне предстоит играть на восточном побережье, то я начинаю менять свой график за два дня до турнира, засыпая и просыпаясь на час раньше. Нет ничего хуже, чем пребывать в Тихоокеанском часовом поясе, и принимать участие в турнире, который начинается в 10 утра на восточном побережье.

Я редко играю турниры, в которых вынужден полностью перестроить свой график сна, поскольку люблю играть отдохнувшим. Недавно я участвовал в турнире серии WPT на Кипре, где разница по времени с Тихоокеанским часовым поясом составляла 12 часов. Я заранее начал перестраивать свой график сна, и к началу турнира чувствовал себя великолепно. Однако, я забыл, что вскоре, по возвращению в Штаты, мне предстоит играть в турнире проходящем в Атлантик-Сити. В том турнире я чувствовал себя весьма отвратительно и показал довольно слабую игру. Оставляйте достаточно времени для восстановления сил, если планируете совершать перелеты за границу.

Одна из наиболее прибыльных ситуаций в покере – это игра против уставших оппонентов. Некоторые будут играть супер-тайтово, другие будут стараться разыгрывать большое количество огромных банков каким-то иным, отличным от стандартного для себя способом. Все они будут эксплуатируемы, и готовы к тому, чтобы дарить свои деньги. Убедитесь в том, что вы не один из этих людей, и что ваш мозг подготовлен к турниру самым должным для этого образом.

Будьте в хорошей форме

Мой вес изменился со 155 до 180 фунтов (с 70 до 82кг) за первые 3 года моей покерной карьеры. Я не следил за диетой и совсем не занимался спортом. Я постоянно чувствовал себя уставшим. Примерно три года назад я начал заниматься спортом и с того момента чувствую себя превосходно. Я стал меньше спать, и соответственно у меня появилось больше часов, которыми я могу наслаждаться день ото дня. Кроме того, я стал гораздо сильнее, и это здорово.

Я хотел обрести хорошую форму лишь ради того, чтобы стать более выносливым за покерным столом. Я попросил своего тренера увеличить мою выносливость, а не сделать меня здоровенным качком, поскольку они вынуждены постоянно есть, и большинство их мышц не так уж сильны. Это просто груда мяса. После того как я обрел форму, у меня появилась способность фокусироваться над игрой куда больше времени. Мое сознание не блуждает так часто как раньше, и я не теряю ценные ридсы. Я стал намного выносливее своих оппонентов.

Также, благодаря физическим достижениям в тренажерном зале, у меня каким-то образом повысилась уверенность в своих покерных навыках. Четыре года назад я еле-еле мог пробежать милю. Однажды я решился на марафон и начал тренироваться. Недавно я пробежал половину дистанции и наверно смогу осилить этот марафон в Лас-Вегасе в этом году. В отличие от покера, дисперсия в физических тренировках не столь огромна. Если вы приложите достаточно усилий, то многого добьетесь. Если я смог преодолеть путь от проблем с пробегом одной мили до покорения 12 миль без особых проблем, то определенно я смогу справиться с работой, необходимой для того чтобы оставаться на вершине пищевой цепочки покера.

Дополнительная выгода от физических упражнений в том, что, скорее всего, я буду жить несколько дольше. Если тренировки позволяют мне получать один дополнительный час каждые сутки (на тренировки я затрачиваю порядка одного часа, но сплю на два часа меньше), я не только получаю дополнительные 365 часов в год, но и добавляю пару лет к продолжительности своей жизни. Если вы наслаждаетесь жизнью, то это очевидное +EV. Думать о таких вещах как жизнь с точки зрения EV может показаться странным, но крайне важно приучить себя думать именно таким способом. Возможно, что вы не столь умело справляетесь и с другими вещами, которые окружают вас в вашей жизни.

Выносливость

Когда вы знаете, что будете участвовать в турнире, где вам, возможно, придется играть 16 часов подряд, вы должны подготовиться к нему, чтобы все это время показывать исключительно А-игру. Многие игроки приезжают уставшими и сильно выматываются к концу дня. И хотя я предполагаю, что большинство игроков будет играть в полную силу, многие устанут довольно быстро, потому что вне покерного стола они не тренируют навыки, необходимые для того, чтобы продержаться весь день.

Если вы не выспались за день перед турниром, а также в день его проведения, то в определенный момент почувствуете усталость. Даже с моим отличным графиком сна я чувствую, что иногда начинаю дремать прямо за покерным столом. Когда такое происходит, я обычно заказываю колу, и она помогает мне взбодриться. Раньше я постоянно ее пил, но затем перестал, поскольку она вредна для здоровья. Раньше стакан колы не оказал бы на меня никакого эффекта, но сейчас этой дозы более чем достаточно, чтобы вернуться к игре. Если вы употребляете много кофеина, то найдите что-то другое что поможет вам

взбодриться, например энергетические напитки. Очевидно, что лучше не пить ничего вредного для здоровья, но когда вы не употребляете кофеин, вы время от времени можете использовать весьма вредные энергетические напитки, только не становитесь зависимыми от них.

Еще один способ, который помогает мне продержаться весь день – это чашка зеленого чая, которую я выпиваю на каждом уровне блайндов. Если в казино нет зеленого чая, то я приношу его с собой и прошу подать чашку горячей воды. Возможно, это относится к вопросу психологии, но чай помогает мне оставаться спокойным и сфокусированным на игре. Сидеть и распивать чашечку отличного чая действует на меня расслабляюще и помогает все время показывать свою А-игру.

Прослушивание музыки или просмотр ТВ может помочь вам продержаться весь день. Раньше я всегда слушал музыку во время игры, но потом обнаружил, что упустил много трудноуловимой информации. Весьма полезно изучать своих оппонентов, слушая, о чем они говорят.

В некоторых казино, где проходит турнир, расположены телевизоры, транслирующие, как правило, спортивные события. Несмотря на то, что просмотр ТВ программ позволит продержаться за столом в течение всего дня, я все же не рекомендую отвлекаться на него, а концентрироваться на покере. Повторюсь еще раз, никогда не делайте ставок на спортивные события, если вы принимаете участие в том или ином турнире. Проигрыш может вогнать вас в тилт и стоить турнирной жизни. Вы также можете потратить значительную часть времени на просмотр соревнований, вместо того чтобы играть в покер.

Примерно каждые полтора часа вам будет предоставлен перерыв. В это время я обычно схожу в туалет или постараюсь побыть в тихом месте, чтобы собраться с мыслями и вернуться к игре в здравом рассудке. Я ставлю перед собой цель возвращаться после перерыва со свежей головой, не переживая о том, что произошло ранее в этот день. Разбитие игрового дня на небольшие кусочки помогает времени бежать чуть быстрее.

Приближаясь к завершению длительной турнирной сессии, вы, вероятно, заметите, что все вокруг бродят уставшими. Убедитесь, что ваше самочувствие на более высоком уровне, нежели у ваших оппонентов. Знайте, что вы будете принимать более оптимальные решения, чем ваши противники. Используйте это знание, чтобы повысить свою уверенность в игре, ведь вы подготовились намного лучше, чем они. Примерно три года назад я выиграл турнир с бай-ином \$500, проходивший в Белладжии, который начался примерно в час дня и продолжался до шести утра. Когда в игре осталось десять человек, я заметил, как люди засыпали за столом и показывали откровенно слабую игру. Я добился огромного преимущества, просто показывая свою А-игру. Меня вдохновляло понимание того, что другие люди за столом засыпали. Это невероятное чувство.

Вы можете делать массу различных вещей, позволяющих вам все время быть сосредоточенным за столом. Несмотря на то, что значительная часть этих вещей, например, таких как питье кофеина, может оказаться вредным для вашего здоровья, они в то же время могут быть и полезными, если знать меру. Найдите то, что работает в отношении вас, поскольку выносливость является тем качеством, которое отсутствует у многих игроков в покер.

Дыхание

Научиться правильному дыханию важно по многим причинам. Почти все люди дышат неправильно. Когда они делают вдох, их плечи приподнимаются. При правильном дыхании во время вдоха ваш живот выпирает вперед, а плечи двигаются лишь слегка или остаются на своем месте. Это помогает организму получать максимум кислорода. Я рекомендую вам всегда дышать именно таким способом, чтобы это происходило естественным путем всякий раз, когда вы играете в покер.

Когда вы играете в покер, за столом происходит масса вещей, и последнее о чем вы хотите думать, это правильно вы дышите или нет. Если вы начнете делать глубокие вдохи и выдохи, то через пару минут вы наверняка почувствуете легкое головокружение, поскольку ваш мозг не привык к такому большому количеству кислорода. В процессе обучения правильному дыханию, концентрируйтесь на долгих глубоких вдохах, по две минуты каждый раз. Фокусируйтесь на дыхании, а не на просмотре телевизора или чтении этой книги. Если вы похожи на меня, то на протяжении дня совершенно случайно начнете задумываться о своем дыхании, и в итоге научитесь контролировать его на бессознательном уровне. Когда такое происходит, убедитесь, что ваш мозг получает максимальное количество кислорода.

Итак, теперь, когда вы научились правильно дышать, вам следует понять, а в чем, собственно говоря, смысл? Известно, что наполнение тела кислородом помогает снизить стресс и весьма положительно сказывается на работоспособности всего тела и мозга. Вы наверняка слышали рекомендацию сделать глубокий вдох, когда дела идут хуже некуда. Такая простая вещь как дыхание может здорово понизить стрессовое состояние. Покер – это одна из самых напряженных игр в мире, так что все, что вы можете сделать, чтобы уменьшить свой стресс, является невероятно ценным. Мозг, наполненный кислородом в течение всего дня, может помочь вам играть большее количество часов и принимать более оптимальные решения по ходу игровых сессий. Многие игроки заметно устают в конце последних двух часов каждого игрового дня и просто хотят дождаться его завершения. Это наилучшее время для сбора фишек, ведь большинство из игроков будут раздавать их направо и налево, играя либо слишком тайтово, либо слишком лузово, принимая при этом плохие решения в каждой из раздач. Способность продержаться дольше своих соперников является одним из важнейших навыков.

Хорошая осанка

Игроки в покер печально известны своей плохой осанкой. Сидение на неудобном стуле в течение всего дня не только заставит вас чувствовать себя плохо, но также и ослабит ваше тело. Я годами сидел в ужасной позе и сейчас это сказывается на мне. Однажды ночью, когда я сидел у себя дома, у меня сильно разболелась шея. Раньше у меня случались боли в шее и позвоночнике, но эта была другая боль. Я ходил к костоправу и тот показал мне рентгеновские снимки моего позвоночника, сравнивая его с тем, каким он должен быть. Мой позвоночник был далек от идеала. Оказалось, моя мама знала, о чем говорила: «сиди прямо и не сутулься». Следуйте этим рекомендациям, и со временем вы почувствуете себя гораздо лучше, а ваш позвоночник вам скажет спасибо.

Питание

Очень важно научиться питаться правильно, а не с жадностью набивать желудок после долгого игрового дня. Многие игроки в обеденный перерыв несутся в буфет сломя голову, страстно желая проглотить 4000 калорий, прежде чем вернуться к следующим четырем часам игры. Совершенно очевидно, что тяжелый обед утомит вас еще больше. Он также помешает вам правильно мыслить. Я готов поставить на то, что игроки, приняв легкую пищу, будут играть гораздо лучше в течение оставшихся нескольких часов, чем их досыта наевшиеся оппоненты. В обеденный перерыв принимайте только здоровую еду.

Прием здоровой пищи не должен ограничиваться лишь обедом. Вы должны питаться ею все время. Раньше я постоянно питался ужасными блюдами. Как только я это понял, я быстро изменил свои привычки и

выяснил, что могу показывать гораздо более лучший покер в течение длительного количества времени. Помните, как я рассказывал о том, что набрал 35 фунтов в первые годы профессиональной игры в покер? Я стал тренироваться в тренажерном зале и сбросил 10 фунтов из 35. Примерно год назад я узнал, что если исключить из рациона питания продукты с высоким содержанием углерода и высокой концентрацией глицерина и сахара, то вы быстро потеряете вес и продолжите оставаться в форме. Сейчас мой вес составляет 145 фунтов.

Сейчас моя диета состоит преимущественно из постного мяса, бобов с низким содержанием жиров, и овощей. Я стараюсь избегать жирного мяса, хлеба, риса, фруктов и десертов. Люди спрашивают, почему я уклоняюсь от употребления фруктов, ведь они так полезны. Проблема в том, что в них много сахара, а сахар делает вас толстым.

Раз в неделю я позволяю себе принять блюдо, которое мне очень нравится, например макароны или морковный пирог, которые являются двумя моими любимыми блюдами. Это удерживает мой организм от привыкания исключительно к супер здоровой еде. Если ваш организм привыкнет к здоровой пище, то в случае, когда вы ошибетесь и съедите что-то даже чуть менее здоровое, вы тут же наберете огромный вес. Отступая от своей диеты раз в неделю, вы сможете избежать этого.

После того, как я поменял свою диету и потерял много жира, я стал намного счастливее как в отношении собственного тела, так и в отношении собственной жизни. Если вы счастливы, то сможете показывать свой лучший покер. Правильное питание также важно, если вы хотите всегда пребывать в отличной форме.

Глава 5

Теллсы

Теллс – это движение тела, заметив которое, вы сможете более точно определить диапазон соперника. Обращая внимание на то, как игроки делают ставки по ходу раздачи, вы должны быть способны определить тот диапазон рук, который может у них оказаться. Теллсы бывают подсознательные, ложные, а также зависимые от размеров ставок. Следующие несколько разделов не расскажут вам обо всех существующих теллсах, но помогут вам встать на путь наиболее точного чтения оппонентов.

Ключевые теллсы

Теллсы являются одной из основных причин, по которым оффлайн покер более прибылен, чем онлайн покер. Когда я впервые играл вживую, то заметил, что люди делают странные телодвижения, и мне показалось, что они что-то значат, хотя я и не был в этом уверен. За последние пять лет я открыл для себя несколько ключевых теллсов, которые, как правило, достаточно точны и могут превратить легкий фолд в легкий колл, или наоборот. Эти теллсы невероятно сильны, поскольку в отличие от большинства действий, совершаемых намеренно, они контролируются нашим подсознанием, а управлять подсознанием не так уж и просто.

Прежде чем вы научитесь эксплуатировать оппонента по его теллсам, вы должны знать, как определить его основные манеры поведения. Вы должны иметь четкое представление о том, как он выглядит в обычном

состоянии, чтобы иметь возможность заметить за ним какие-то изменения. Допустим, что кто-то из игроков, который чаще всего сидит с ногами, поставленными на пол, вдруг неожиданно поджимает их под стул. Очевидно, что в этом движении есть отклонение от его основной манеры поведения. Кроме того, вам нужно увидеть шоудаун, чтобы понять, с какой рукой он делает такое движение, и убедиться в надежности этого теллса до того момента, как вы вложите в банк много денег, основываясь исключительно на этом теллсе.

Одним из наиболее полезных теллсов, о которых я узнал, является теллс, связанный с тем, как часто моргает тот или иной игрок. В целом, люди моргают гораздо чаще, когда блефуют, нежели когда у них сильная рука. С монстром, как правило, они вообще не моргают. Дело в том, что когда у вас монстр, то вас ничто не волнует. Блефуя, вы тем самым выбираете сильную линию розыгрыша. Моргание почти всегда является признаком того, что глаза не хотят видеть борд, который им не нравится. Другими словами, это указывает на слабость руки. Чтобы определить, какая частота моргания является типичной для того или иного игрока, обращайтесь на это внимание сразу, как только сели за стол, и время от времени на протяжении всего дня. Если вы заметите, что кто-то моргает в странной манере и делает это постоянно, то запомните этого игрока. Тем не менее, большинство людей моргают с нормальной частотой, что позволяет довольно быстро заметить, когда они моргают быстрее или медленнее.

Теллс, основанный на моргании по своей полезности схож с теллсом, основанном на дыхании. Учащенное дыхание, как правило, указывает на сильную руку, а слабое или вообще отсутствующее, на блеф. Такое происходит, потому что игрок, который блефует, не хочет, чтобы его видели. Он надеется, что его блеф сработает, если будет сидеть тихо. Определить типичное для каждого игрока дыхание немного сложнее, чем частоту его моргания, потому что иногда трудно понять какое нормально дыхание у человека, сидящего напротив вас. Многим игрокам знаком этот теллс и они могут попытаться искусственно

изобразить его, играя против вас. Вы должны знать, насколько изобретательны ваши оппоненты и способны ли они выдавать ложные теллсы.

Последний теллс, о котором я хочу рассказать более подробно, связан с движением ног игроков. Очевидно, что этот теллс вы можете использовать только против тех игроков, которые сидят сбоку от вас. Многие даже и не подозревают, что их ноги двигаются во время раздачи. У игрока, чьи ноги свободно расставлены, как правило, почти всегда окажется сильная рука. Если ноги подогнуты под себя, будто игрок хочет выйти из-за стола, то обычно у него будет какая-то слабая рука. Опять же, важно хорошо знать стандартное положение ног оппонентов, потому что некоторые люди будут сидеть весь день с ногами, подогнутыми под себя и так и не изменят их положения. Против таких оппонентов этот теллс бесполезен. Однако, если вы обнаружили кого-то, чье положение ног соответствует силе его руки, то это все равно, что найти станок для печатания денег.

Некоторые другие теллсы не настолько надежны, но о них также следует упомянуть. Тот, кто дрожит и не может это контролировать, почти наверняка держит сильную руку. Это похоже на теллс, основанный на дыхании. Этот теллс также проявляется у новичков. Игрок, который потирает лицо или прикрывает рукой рот, как правило, имеет слабую руку. Опять же, он будто пытается оградить себя от неприятных вещей, происходящих за столом. Если оппонент складывает ладони в виде церковной колокольни, поставив локти на стол, то у него, скорее всего монстр. В целом, когда человек делает какие-то восходящие движения, противодействуя гравитации (не кладет руки на стол, на колени и т.д.), то почти всегда у него окажется сильная рука. Тоже самое относится к ситуации, когда человек привстает над столом. Игрок, который сверлит вас взглядом, как правило, слаб, а тот, кто смотрит в сторону от стола, имеет сильную руку. Игрок, корчащий дурацкие гримасы, будто принимает сложное решение, обычно имеет

сильную руку, разве что он не слишком прямолинеен. Ну и наконец, быстрый пульс также почти всегда указывает на сильную руку.

Существует множество теллсов, которые не связаны с лицом человека. Если вы наблюдательны, то непременно найдете какую-то особенность в каждом игроке. Убедитесь в том, что теллс точен, прежде чем вложите в банк много денег, основываясь исключительно на этом теллсе. Опасайтесь ложных теллсов, сталкиваясь с профессиональными игроками. Они могут спровоцировать вас на олл-ин, когда вам следовало бы сделать фолд.

Первичное чтение

Как только вы сядете за покерный стол, то наверняка обнаружите незнакомого игрока, либо каждый из игроков будет вам неизвестен. Оказавшись в такой ситуации, вам следует опираться на ридсы, основанные на внешнем виде оппонента и его поведении. Несмотря на то, что они могут оказаться неверным относительно определенного игрока, это будет довольно полезным при первичном чтении. Стереотипы, как правило, полезны лишь на двух первых уровнях блайндов. Не существует никакого аналога хорошему наблюдению. Пожалуйста, не обижайтесь на то, что написано ниже. Если вы игрок в покер, то должны быть «толстокожим».

Типичным игроком, которого вы можете встретить за покерным столом, будет богатый, пожилой белый мужчина. Такие люди, как правило, играют тайтово на префлопе, а на постфлопе склонны переоценивать такие руки как АК и высокие карманные пары, вкладывая слишком много денег в ситуациях, требующих иного действия. Отойдите от своей стандартной игры и жестко атакуйте его блайнды, а также попытайтесь несколько раз украсть банк на постфлопе, поскольку он выкинет большинство слабых рук в ответ на вашу агрессию. Если такой игрок

будет готов вложить много денег в банк, то для продолжения вам понадобится сильная рука, поскольку обычно у него будет топ-пара с топ-киккером или более сильная комбинация.

Затем идут азиаты. Условно их можно разделить на два типа игроков. Первый тип – это любители, которые зачастую придерживаются чрезмерно лузово-агрессивного стиля игры. Для них не проблема 3-бетить на префлопе с любыми двумя картами и блефовать всякий раз, когда вы проявляете слабость. Чтобы противостоять этому, просто переключитесь в режим чек-колл вплоть до шоудауна всякий раз, когда соберете сильную среднюю пару или лучше. Другой тип азиатов – это профессиональные игроки, которые действует довольно тайтово и агрессивно. Они хорошо играют в любых ситуациях и порой способны повернуть гигантский блеф. Обычно, когда банк становится слишком большим, у них, как правило, будет рука, близкая к натсам. Для принятия решения они используют много времени и действуют так, будто планируют разыгрывать огромное количество рук, особенно на префлопе, рассчитывая создать впечатление, что они лузовые игроки. Старайтесь разыгрывать против них банки небольшого размера и помните, что когда банк становится слишком большим, вам понадобится довольно сильная рука.

Следующие соперники – это растущее поколение молодых онлайн игроков. Узнать их довольно легко. Обычно это молодые парни, несмотря на то, что среди онлайн гриндеров встречаются и пожилые люди. Эти игроки могут быть как тайтовыми, так и лузовыми, но почти всегда они будут весьма агрессивны. Они мало, либо вовсе не следят за своими теллами, поскольку привыкли целыми днями сидеть перед монитором, где нет необходимости скрывать свои телсы. Обычно я стараюсь разыгрывать против них маленькие банки и использую навыки чтения, чтобы забирать банки, когда становится очевидно, что они готовы сдаться. Кроме того, я не выбрасываю хорошие руки против самых агрессивных из них, потому что мне известно, что нередко они будут стараться выбить меня из раздачи.

Следующая группа соперников – это леди. Хотя игра женщин может быть как ужасной, так и великолепной, большинство из них тайтово-пассивны. Всякий раз, когда они участвуют в раздаче, они переключаются в режим чек-колла, и почти никогда не выкидывают руку вроде средней пары. Против женщин играйте агрессивно, но умейте нажать на тормоза, когда чувствуете, что ваш блеф, скорее всего не удастся.

Профессионалы – самые трудные соперники. Они могут быть любой расы и любого пола, и, как правило, всегда держатся уверенно. Вы можете определить их по тому, как они говорят и держат свои фишки. В следующем разделе мы более подробно поговорим об этом.

Также важно определить, к какой из этих групп относитесь вы сами, и как к вам будут относиться другие игроки. Например, если вы пожилой человек, то можно предположить, что молодые парни будут стараться оказывать на вас давление. Если вы ожидаете от них подобного прессинга, то можете коллировать все их ставки вплоть до ривера с руками вроде топ-пары, выбивая тем самым чрезмерно агрессивных игроков в ранней стадии турнира. Если вы молодой онлайн игрок, то большинство соперников рано или поздно устанут от вашей агрессии, в результате чего начнут оказывать сопротивление. Если вы можете определить, когда вам следует играть более тайтово, то вы тем самым получите огромное преимущество над своими противниками.

Никогда не проявляйте симпатию к кому-либо из игроков. По отношению к любому, кто сидит за вашим столом, у вас должно быть острое желание полностью уничтожить его. Не нужно поддаваться игроку, исходя из того кем он является, или как он выглядит. Типы игроков, против которых зачастую играют мягче – это женщины, пожилые люди и профессиональные игроки.

Вы также можете получить первоначальные теллсы, основываясь на том, как говорит тот или иной игрок. Игрок, которые неправильно использует слова «сет» и «трипс» обычно будет слабым (сет – это

карманная пара, совпадающая с картой на столе, а трипс – это пара на столе, совпадающая с карманной картой). Вы также можете сделать некоторые выводы, опираясь на их рассуждения о раздачах. Если игрок упускает из виду такие важные вещи, как размеры стеков и имидж противников, то, как правило, он не достаточно хорош.

Одним из способов выявления слабого игрока является то, как он расставляет свои фишки. Я расставляю свои фишки столбиками по их номиналам: \$25, \$100, \$500 и \$1000 и затем формирую стек из всех оставшихся фишек более высокого номинала. Большинство слабых игроков составляют свои фишки в короткие, неорганизованные стеки. Сильные игроки стараются хранить свои фишки столбиками по 20 штук или около того.

И хотя вы можете применить к игрокам некоторые из этих стереотипов, вы должны постараться собрать специфические ридсы на каждого из них после первых уровней блайндов. Никакой набор основных установок не будет так полезен, как хорошее наблюдение.

Отсутствие теллсов

Теперь, когда вы знаете, как обнаружить самые полезные теллсы, вам нужно убедиться, что вы не выдаете свои собственные. Есть лишь два способа этого добиться, и я хорош только в одном из них. Первый, в котором я не очень хорош, это постоянные разговоры и движения всем своим телом, в результате чего противникам будет сложно выделить какой-то конкретный теллс из такого обилия информации. Другой способ простой и эффективный, заключается в том, чтобы вообще не делать каких-либо движений. Вы просто должны спокойно сидеть, когда находитесь в раздаче. Если вы уже сфолдили, то ваши действия не имеют никакого значения.

Раздача начинается сразу, как только вы посмотрели на свои карты. Как только вы узнаете свою руку, вы не должны делать каких бы то ни было лишних движений. Самый простой способ добиться этого – сложить руки по сторонам от своего стека и поместить напротив него свои карты. Обычно я смотрю в свои карты довольно быстро, потому что хочу как можно лучше защититься от подглядываний со стороны других игроков. Запомните свои карты, поскольку повторный просмотр своей руки в течение раздачи может раскрыть информацию о ее силе. Глядя в свои карты, не делайте того, что я называю «думать с помощью лица». Это происходит, когда вы двигаете лицом так, будто разговариваете с самим собой. Ваше лицо должно сохранять абсолютное спокойствие, чтобы избежать выдачи мимических теллсов.

Всегда делайте ставки спокойными и одинаковыми движениями. Во время раздачи не говорите и не шевелите лицом. Слабые игроки могут скорчить гримасу при виде на ривере четвертой карты к флэшу, что, как правило, означает, что она им вовсе нравится. Некоторые игроки, сидя на стуле, выпрямят спину, когда на борде появится карта, которая им нравится. Учитесь сдерживать свои эмоции, чтобы они никак не влияли на мимику лица и язык телодвижений. Добиться этого не так просто, так как многие люди привыкли демонстрировать свои эмоции. Великолепный способ снять напряжение – это играть на такие суммы, которые незначительны для вас. Это также поможет понять, что одна покерная раздача – это ничто по сравнению с теми вещами, которые происходят в вашей жизни, и если вы играете хорошо, то все будет отлично.

Постарайтесь ровно дышать и моргать в одинаковом ритме. Ваш оппонент не сможет получить много информации, если вы не двигаете ни одной из частей своего тела, которые можете контролировать. Так что научитесь не выдавать двух самых важных теллсов, основанных на моргании и дыхании. Чтобы этого добиться, просто моргайте и дышите с постоянной скоростью. Моргайте чуть чаще, чем обычно, чтобы глаза не

становились сухими. Делайте быстрые, глубокие вдохи, чтобы ваша грудь и живот не вздымались и не проваливались слишком сильно.

Не трогайте свои фишки, если не собираетесь использовать их. Многие игроки постоянно играют со своими фишками по ходу раздачи, что в очередной раз указывает на их неумение обращаться с ними, а также позволяет увидеть, как нервно дрожат их руки. Оставьте свои фишки в покое. То же самое касается ваших карт. Не двигайте их туда-сюда и не заглядывайте в них на каждой улице. В целом, если вы не делаете каких-либо движений и следите за основными функциями собственного тела, то у вас будет не только отличный «покерфейс», но и великолепное «покербади» (от англ. Body – тело.)

Не раздавайте информацию бесплатно

Важно уметь не выдавать не только какие-либо теллсы, но и вообще какую бы то ни было информацию. Это же относится и к вашим картам, которые вы не должны демонстрировать после раздачи. У вас не должно возникать желания показать оппонентам, что вы провернули против них блеф, или что у вас были натсы. Ведь вы не хотите, чтобы они узнали о том, как вы делаете ставки, или изучили ваши физические особенности. Так что просто не показывайте своих карт.

Существуют некоторые ситуации, где вы можете показать свои карты, поскольку информация, которую вы выдаете, не будет иметь никакого значения. Например, вы сделали рейз с катOFFа с парой AA и все сфолдили. В том, что вы рейзите из катOFFа с парой AA нет ничего удивительного, поэтому никто не получит дополнительной информации, если вы покажете свои карты. Тем не менее, когда вы стилите и затем показываете сильную руку, игроки могут начать играть против вас более тайтово, что в будущем позволит вам несколько чаще красть блайнды. Я стараюсь показать несколько сильных рук в самом

начале турнира, надеясь получить кредит доверия на более поздние стадии, когда стиллинг станет куда более важным.

Также вы можете показывать свои карты, когда существует вероятность, что оппонент, увидев, с чем вы играли, впадет в тильт. Чаще всего это происходит, когда вам удалось забрать банк на голом блефе. Большинство людей, сбросивших лучшую руку, чувствуют себя идиотами, либо начинают хвалить вас, говоря, что вы провернули отличный блеф. Они не так часто будут впадать в тильт, разве что действие происходит в турнире со слишком высоким для них бай-ином. Так что польза от продемонстрированного блефа, как правило, не будет стоить риска выдачи информации о том, каким образом вы делаете ставки, когда блефуете. Также вы можете показывать свои карты игроку, с которым хотели бы «подружиться». Обычно это будет игрок слева от вас. Если вам удастся с ним «подружиться», то он реже будет пытаться переиграть вас. И все же, ситуаций, где демонстрация своих карт всему столу будет иметь положительное EV, не так уж и много.

Не считайте раздачу законченной, если она все еще идет

Не позволяйте кому-либо знать, что вы собираетесь фолдить. Существует множество способов показать оппонентам, что данная раздача вас больше не интересует. Например, вы сделали рейз с A♥J♥ и один из игроков заколлировал в поздней позиции. На флоп пришли J♠4♠2♠. Если вы поставите контбет и он заколлирует вашу ставку, то не давайте ему понять, что пика на терне вас не обрадует. Допустим, на терн приходит 8♠. Если вы будете выглядеть расстроенным, то вероятно, ваш оппонент будет ставить всякий раз, когда вы прочекаете. Но если вы будете выглядеть так, будто планируете ставить, как если бы играли со слабым флэшем, но затем сделаете чек, то он может также прочекаеть на

терне и ривере, предоставляя вам возможность бесплатно добраться до шоудауна и забрать банк.

До тех пор пока право следующего хода не перейдет к вам, не ведите себя так, будто собираетесь фолдить. Раньше у меня была такая проблема, но потом я понял, что это плохой этикет и на дистанции ничего хорошего не принесет. Например, кто-то из игроков делает рейз, другой коллирует его и вы также коллируете в позиции баттона с $7\spadesuit 6\spadesuit$. На флоп приходит АК4. Если первый игрок сделает ставку, а второй погрузится в раздумья, то не ведите себя так, будто вы не намерены коллировать. Ведите себя так, будто ничего не произошло, и просто дождитесь, пока право следующего хода перейдет к вам. Вы знаете, что будете фолдить, но не должны позволить второму игроку узнать об этом. Также, не позволяйте кому-либо игроков, участвующих в раздаче, понять, что борд вам не подошел до того, как первый игрок сделает ставку, потому что может случиться такое, что все прочекают до шоудауна, и вы поймаете пару или трипс и выиграете банк. Обратите внимание, что если бы у вас вместо $7\spadesuit 6\spadesuit$ оказалась пара $4\diamond 4\clubsuit$, то вы бы не потеряли интерес к раздаче, потому что у вас монстр. Если игроки понимают, что намереваясь сфолдить, вы всем своим видом игнорируете происходящее за столом, то все будут знать, что у вас есть что-то достойное, когда вы обращаете внимание на раздачу. Вы соберете гораздо большее вэлью со своих сильных рук, если будете вести себя так, будто вам жизненно важно принимать решение в каждой раздаче.

Слабые игроки зачастую смотрят на свою руку до того, как право следующего хода перейдет к ним. Допустим, вы на баттоне с $K\spadesuit 5\clubsuit$. Обычно, вы выкинули бы эту руку, если бы перед вами был рейз, но если все игроки до вас сфолдили, то вам всерьез следует задуматься о рейзе с целью кражи блайндов. Если вы сразу посмотрите на свою руку и будете выглядеть незаинтересованным в ней, то более внимательные игроки будут знать, что у вас слабая рука, с которой вы сделали рейз после того как все до вас сфолдили. Я был свидетелем такой ситуации

на одном из турниров серии WSOP. Молодой парень, который всегда телеграфировал о том, собирается он разыгрывать свою руку или нет, глянул на свою руку так, будто собирался фолдить. Однако, все игроки до него спасовали, и он сделал рейз. Я находился в позиции большого блайнда, и мне раздали KJ. Я сделал 3-бет, предполагая, что молодой парень немедленно сдастся. Однако он пошел олл-ин, что крайне удивило меня. Я заколлировал его, предполагая, что для меня это довольно легкий колл, поскольку я был уверен в своем ридсе, и он показал 72. В итоге, я выиграл эту раздачу и забрал отличный банк.

Всегда следите за игроками, которые выдают свои намерения до того, как право следующего хода перейдет к ним. Иногда, если вы подождете примерно пять секунд, то даже игроки с самым каменным покерфейсом могут проявить раздражение, давая тем самым понять, собираются они рейзить или же намерены фолдить. Обратите внимание на это в следующий раз, когда будете играть, и вы будете поражены тому, насколько часто в людях проявляется этот теллс.

Используйте полезные заметки

Онлайн игроки довольно часто затрачивают немало времени на создание заметок, лишь для того, чтобы вернуться к ним позднее и понятия не иметь, что они значат. Я также вижу, как люди пишут нотсы вроде «конченный идиот», но ведь это не говорит им о том, какое именно действие игрока указывает на то, что он идиот. Он может оказаться редчайшим автоответчиком, или чересчур часто применять блеф. Поэтому вам нужен такой метод записи нотсов, который в дальнейшем будет давать вам как можно больше полезной информации.

После завершения раздачи, я, как правило, записываю то, как она проходила. Обычно это выглядит примерно так: «Лимп-колл с 33 OOP,

чек-пуш 942, короткий стек». Этот нотс означает, что оппонент зашел в игру лимпом с парой 33, затем коллировал мой рейз, не имея при этом позиции. На флоп пришли 942. Оппонент прочекал, я поставил контбет, и он запустил с коротким стеком. Говоря «короткий стек», я обычно подразумеваю стек размером в 20-30bb. Этот нотс также означает, что в раздаче не было других игроков, поскольку в записи нет ни единого слова о том, что в раздаче мог присутствовать кто-то еще. Вы можете делать нотсы любой длины, как вам удобно. Просто убедитесь в том, что они дают вам всю полезную информацию и легко воспринимаются, когда в них появится необходимость.

В живых турнирах вы должны постоянно хранить в уме нотсы о том, что происходит в раздачах, особенно в тех, в которых вы не принимали участия. Вы должны быть способны точно оценивать происходящее за столом, потому что вы не вовлечены в эти раздачи эмоционально. Отмечайте тех, кто присутствовал в раздаче, потому что некоторые оппоненты будут играть против вас иначе, чем против других игроков. Пару лет назад я решил, что играя в живых турнирах, буду записывать нотсы на каждого игрока. Это потребовало огромного количества сил и отвлекало меня от игры, поскольку я был занят только тем, что постоянно строчил записи в своем блокноте. Играя в живой покер, я рекомендую держать всю информацию у себя в уме, разве что вы не страдаете плохой памятью. Вы должны следить за малейшим движением, которое в любой момент можете заметить за своими оппонентами, поскольку в будущем эта информация позволит вам забрать их стек как в этом турнире, так и в каком-нибудь другом.

Делайте рейзы единого размера

Не предоставляйте информацию своим бетсайзингом. Самый простой способ этого добиться – это всегда делать рейзы одних и тех же

размеров. Я всегда делаю рейзы на префлопе от 2bb до 3bb, в зависимости от размеров стеков игроков за столом. Сколько именно вы будете рейзить, не имеет никакого значения, если вы планируете всегда делать рейзы одного и того же размера. Неважно, рейзите вы до 2000 фишек или до 2100 при уровне блайндов 400/800. Очевидно, что если передо мной были лимперы или был рейз, то я не буду делать рейз до 2,5bb, поскольку определено в этом –EV. В общем, я всегда делаю рейзы одинакового размера в любой префлоп ситуации.

Кроме того, я почти всегда делаю контбетов одного и того же размера. Добравшись до терна или ривера, у вас, как правило, будет больше вариантов, поскольку вы не так часто играете на этих улицах, и поэтому у противника практически не будет никакой информации о том, как вы играете на поздних улицах. Поскольку оппоненты редко будут доходить с вами до терна и ривера, вы можете варьировать размеры ставок в зависимости от того, чего хотите добиться от своего соперника. Против слабых игроков, вы обычно можете позволить себе делать это чаще, чем против профессиональных игроков. Минимизируйте теллсы, основанные на бетсайзинге, и как результат, вы быстро окажетесь на пути становления одним из самых тяжелых соперников.

О чем говорит размер ставки

Когда оппонент ставит какое-либо определенное количество фишек на одной из улиц, вы можете получить ценную информацию о силе его руки. Подобный теллс можно использовать по сути против любого игрока, поскольку каждый из них делает ставки постоянно. В целом, всех игроков можно разделить на три условные категории. Одни делают ставки большого размера с сильными руками и небольшого со слабыми. Другие ставят много со слабыми руками и мало с сильными. Третьи

варьируют размеры ставок таким образом, что против них становится весьма трудно играть.

Как правило, вы бы хотели ставить много с сильными руками и мало со слабыми. Несмотря на это, вам всегда следует делать ставки единого размера, особенно на префлопе и флопе. Моя стратегия бетсайзинга описана в первой книге. Использование единых размеров ставок в первых раундах торговли, упростит вам задачу и устраним различные телсы, основанные на бетсайзинге. На терне вы будете оказываться гораздо реже, поэтому на поздних улицах вы можете позволить себе варьировать размеры ставок в зависимости от силы своей руки.

Слабые игроки выдают несколько основных телсов, основанных на бетсайзинге. Если игрок открывается рейзом в 5bb, хотя его нормальный размер рейза обычно находится в пределах от 2,5bb до 3bb, то, как правило, у него либо JJ, либо TT. Некоторые делают такие большие рейзы с руками АК и QQ. Они используют этот бетсайзинг, потому что не хотят быть перетянутыми. Тем не менее, они дают каждому своему оппоненту понять, с каким диапазоном делаю рейзы такого размера, что позволяет играть против них оптимально. Слабые оппоненты также готовы рисковать большим количеством фишек с рукой вроде топ-пары на дровяном борде. Столкнувшись с обычной ставкой, им свойственно делать рейзы огромного размера, вплоть до олл-ина, поскольку они боятся, что их перетянут. Против таких игроков вы можете уверенно коллировать с рукой типа топ-пары с топ киккером или более сильной комбинацией. Некоторые игроки будут донкать с рукой вроде средней пары, чтобы понять, где они находятся. Когда такие игроки ставят донкбет, почти всегда правильным решением будет сделать рейз со слабой рукой и слоуплеить с руками вроде топ-пары, поскольку на рейз они обычно сдадутся, но продолжат делать ставки, если вы просто заколлируете. Они хотят убедиться, что их рука худшая. Сделайте рейз, и развейте все их сомнения.

Как видите, существует несколько способов эксплуатировать теллсы, основанные на бетсайзинге. Внимательно относитесь к каждой ставке за столом. Это существенным образом повысит ваш винрейт.

Тайминг-теллсы

Тайминг-теллсы, как правило, используют в онлайн играх, поскольку там нет других теллсов. Тем не менее, в живых турнирах они также могут оказаться полезными. Пожалуй, самый наиболее часто встречающийся тайминг-теллс – это быстрый колл с рукой, для которой подобное действие является единственно возможным. Чаще всего это дро руки, так как большинство слабых игроков боятся рейзить с такими руками. Также, они склонны довольно быстро коллировать с руками вроде топ-пары и слабым киккером, поскольку знают, что не будут ни фолдить, ни рейзить, что делает колл единственно возможным вариантом. Как правило, люди начинают задумываться с теми руками, с которыми можно сыграть колл, фолд, или рейз. Некоторые люди наоборот, всегда используют одинаковое количество времени. Любое существенное изменение в количестве времени, затрачиваемое ими на обдумывание своих действий, будет означать, что у них трудное решение. Обычно, вы можете использовать этот теллс вместе с теллсами, описанными в разделе «Основные теллсы», чтобы понять, насколько сильна рука оппонента. И как всегда, важно иметь хорошее представление о теллсах игрока, прежде чем вы вложите в банк значительную сумму денег.

Когда соперник отвлечен от игры

Игрок, который занят посторонними делами, более склонен выкидывать маргинальные руки. Таким образом, если ему делают массаж, если он

заказывает коктейль, болтает с другом, или активно следит за спортивным соревнованием по телевизору, то крайне маловероятно, что он будет пытаться переиграть вас. Если кто-то из таких игроков делает рейз, то, как правило, вам следует отнестись к нему с уважением. Вы также должны отклониться от своей стандартной игры и атаковать блайнды отвлеченных от игры людей, потому что обычно они отдадут их без боя. Я помню несколько ситуаций, в которых оппоненты, по сути, показали свои карты всему столу, потому что были заняты какими-то другими важными для них делами.

Похожая ситуация, которая запомнилась мне больше всего, произошла в турнире с бай-ином в \$5'000, проходившем в Белладжио. Кто-то из игроков сделал рейз из ранней позиции. Как раз в этот момент разносчица напитков принесла кому-то зеленый чай, и так случилось, что она пролила его на стол. Чай также залил и карты игрока, заказавшего его. Когда очередь дошла до него, он взглянул на свои мокрые карты и объявил 3-бет. Опен рейзер пошел олл-ин с парой 99, а игрок с насквозь промокшими картами коллировал его с парой AA. Когда вы сидите за столом с мокрыми картами, то последнее, о чем вы будете думать, это о попытке переиграть игрока, сделавшего рейз из ранней позиции. Если кто-то обеспокоен пролившимся на его карты чаем, то он почти никогда не станет планировать крупный блеф. В подобной ситуации, фолд с 99, или даже с JJ или АК будет легким решением.

Теперь, когда нам известно, что если отвлеченный от игры соперник делает рейз, и, как правило, имеет сильную руку, то мы должны найти способ эксплуатировать это. Добравшись до глубокой стадии турнира, я иногда заказываю себе массаж. Большинство игроков во время массажа расслабляются и выкидывают все слабые руки. Вместо этого я делаю рейзы и 3-беты гораздо чаще, чем обычно. Когда официантка приносит мне коктейль, я, как правило, делаю рейз и веду себя так, будто она отвлекает меня от розыгрыша сильной руки. Поразительно, насколько часто это срабатывает, поскольку люди верят, что у вас сильная рука, раз

вы сделали рейз, когда давали официантке чаевые или что-то вроде того.

Размещение фишек

То, как игроки помещают свои фишки в банк, может дать вам много информации о силе их руки. Вы будете поражены, узнав, насколько часто игроки швыряют фишки в банк со слабой рукой, или же наоборот, аккуратно двигают их с сильной. Этот вид теллсов немного труднее использовать, так как все кладут фишки по-разному. Наблюдайте за тем, каким образом игроки кладут фишки в банк, и с какими руками они это делают. Например, если кто-то блефовал на ривере, кидая в банк случайное количество фишек, а затем вы увидели, как он сосчитал их точное количество и аккуратно пододвинул в банк, имея сильную руку, то можете вполне быть уверены в том, что он продолжит так делать в большинстве аналогичных ситуаций.

Теперь я поясню вам значение основных действий с фишками. Люди стараются выглядеть слабо, когда у них сильная рука, и наоборот. Когда они «застенчиво» кладут фишки в банк, то у них, как правило, сильная рука. Когда они швыряют их, то обычно у них что-то слабое. Еще одна странная вещь, которую люди почему-то делают, это кидают фишки в вашу сторону, когда у них слабая рука, и в сторону от вас, когда сильная. Это лишь несколько вещей, которые свойственны многим игрокам, но вы должны смотреть за всем этим, когда пытаетесь найти определенные тенденции в чьей-либо игре.

Я всегда стараюсь класть фишки в банк одним и тем же способом. Я отсчитываю необходимое количество фишек в своей игровой зоне и ставлю в банк одним большим столбиком, высотой до 20 фишек. Дилер обычно разобьет этот стек на части, чтобы убедиться в том, что количество фишек верное. Некоторых игроков это может слегка

раздражать, но чем дольше вы возитесь с фишками, тем больше вероятность того, что вы сломаете столбик или ваши руки начнут дрожать от усталости, поскольку даже спокойное наблюдение за раздачами в течение десяти минут требует немало выносливости.

Трюки с фишками

Исполнение трюков с фишками во время скучной раздачи может помочь скоротать время, или же поможет выглядеть круто, но почти всегда будет стоить вам денег. Когда вы находитесь в раздаче, то должны сделать все возможное, чтобы не выдать информацию о силе своей руки. Если ваш оппонент сверлит вас взглядом, а вы берете случайное количество фишек и начинаете играть с ними, то это может выдать ему какую-то информацию о силе вашей руки. Один известный профи обычно мешает фишки, когда у него слабая рука. Играть против него становится невероятно легко, разумеется, при том условии, что вы знаете, что этот игрок выдает такой телс.

В целом, игра с фишками это умиротворяющая привычка, которая означает, что игрок, который так делает, чувствует себя некомфортно, а значит, имеет слабую руку. Обращайте внимание на то, дрожат ли руки оппонента, когда он играет с фишками. Как правило, это железный признак того, что у него слабая рука.

И хотя я играю с фишками, когда не нахожусь в раздаче, я в то же время стараюсь никогда этого не делать после того, как мне раздали карты, и прикасаюсь к фишкам лишь в том случае, если хочу сделать ставку. Это оптимальный вариант для любого игрока. Чтобы не выдавать никакой информации, вы должны быть абсолютно спокойным. Игра с фишками не делает вас таковым.

Телсы по покерной одежде

Придя на турнир, всегда обращайте внимание на тех, кто носит одежду любимого покерного сайта или казино. Такие люди, как правило, думают, что являются профессионалами, но на самом деле это не так. У них есть определенный опыт, так что обычно они не будут худшими игроками за столом. Профессиональные игроки не носят одежду какого-то определенного сайта за просто так, потому что если вы будете изображать, что являетесь игроком определенного сайта, и хорошо выступите в нескольких турнирах, то другие покерные сайты вряд ли будут заинтересованы в том, чтобы спонсировать вас. Никогда не надевайте покерную одежду того или иного сайта, если вам за это не платят. Профессиональные игроки быстро раскусят вас, что будет стоить вам огромного эквити, как только вы сядете рядом с ними за стол.

Телсы по знакомым игрокам

Если вы видите, как кто-то из игроков общается с группой людей, не участвующих в турнире, то вероятно он играет так же, как и люди в этой группе.

Однажды я играл с пожилым игроком, и мне казалось, что он играет весьма неплохо, хотя мы и не встречались достаточно часто, чтобы я мог быть уверен в этом наверняка. Однако я заметил, что каждые 15 минут или около того к нему подходили разные молодые онлайн игроки и о чем-то разговаривали с ним. В итоге я выяснил, что этот пожилой человек является онлайн профессионалом, играющим турниры на высоких лимитах, и что он вкладывает деньги в нескольких игроков.

Если бы молодые парни не подходили постоянно к столу, то я бы предположил, что он обычный полу-компетентный пожилой игрок.

В другой раз я играл с пожилым французом, и думал, что тот играет довольно неплохо, но далеко не оптимально. Все кто к нему подходил также были пожилыми французами, что склонило меня к мысли о том, что он обычный игрок из Франции. В итоге я выбил его, когда тот переоценил свою топ-пару со слабым киккером. Если бы я не видел, как он разговаривает с другими непрофессиональными игроками, то мог бы упустить вэлью-бет на ривере, потеряв возможность выбить его из турнира.

Выдаем ложные теллсы

Хотя я обычно советую не выдавать никакой информации по ходу раздачи, существуют некоторые ситуации, когда я выдам ложный теллс. Обычно я стремлюсь выдать ложный теллс, когда у меня монстр, и я очень надеюсь получить колл. Я не выдаю ложные теллсы слишком часто, потому что они быстро потеряют свою эффективность. Ваш оппонент может легко запомнить теллс, который вы стараетесь изобразить, и будет знать о его значении, так что отличные ситуации для выдачи ложных теллсов случаются не так часто.

В рамках турнирной серии World Poker Finals WPT в Фоксвуде, в котором я оказался победителем, я выдал, пожалуй, мой самый запомнившийся ложный теллс. В том турнире произошла раздача, в которой Билл Гейз, всеми уважаемый и очень умный игрок, сделал рейз с позиции баттона, Александр Болотин, еще один уважаемый, довольно агрессивный профессиональный игрок, сделал 3-бет и я пошел олл-ин со стеком 40bb с позиции большого блайнда. Билл довольно быстро сфолдил, а Александр задумался примерно на три минуты, после чего тоже сдался. Все это время, пока он думал, я сидел очень спокойно. Примерно через

час Дэвид Фам, один из наиболее агрессивных и сильнейших игроков молодого поколения, сделал рейз из катOFFа. Билл Гейз сделал 3-бет на баттоне, и я пошел олл-ин с парой КК, вложив 50bb. Дэвид быстро выбросил, а Билл подумал какое-то время, прежде чем наградить меня взглядом, мол «окей, я выкидываю». Как только он потянулся к своим картам, чтобы выкинуть их в пас, я убрал руку с сукна и поднес ее ко рту. Каждый профессиональный игрок знает, что рука у рта означает блеф. Билл вернул свои карты на место, подумал с полминуты, и заколлировал с АQ. Позднее я говорил с Биллом об этой раздаче, и он сказал, что не помнит, чтобы замечал за мной такого, и это действительно так. Но это не значит, что его подсознание не отметило данный прием. Уверен, что не сыграй я тогда таким образом, у меня не было бы стека, позволившего мне выиграть мой второй титул WPT.

Голливуд

Голливудом или голливудингом называют ситуацию, когда игрок использует чрезмерное количество времени в попытке обмануть оппонента, заставив его думать, что у него нет той руки, которая есть на самом деле. Я редко изображаю задумчивость и не действую так, будто напуган. На принятие каждого решения я использую примерно одинаковое количество времени. Несмотря на то, что в этом случае вы можете потерять незначительное эквити против самых слабых соперников, в целом, отказ от голливудинга является более оптимальным способом игры.

Например, кто-то из игроков лимпит в ранней позиции, вы рейзите с парой 99 из средней позиции, после чего он идет олл-ин. Но сперва он ведет себя так, якобы ситуация ему неприятна или требует глубоких размышлений, будто решение, которое ему следует принять, требует мучительных усилий. Если шансы банка не 2 к 1 или лучше, то вам почти

наверняка следует фолдить. В данной ситуации на вас работают две великолепные концепции. Ваш оппонент заимпил из ранней позиции, что многие любят делать с сильными руками, а затем устроил шоу.

Другой пример голливудинга это то, что еще называют «Речь». Такое бывает, когда оппонент идет олл-ин, но поняв, что вы собираетесь фолдить, начинает говорить с вами. Если ваш оппонент поймет, что вы планируете сдать, а у него на руках блеф, то он просто позволит вам выкинуть и заберет себе банк. К тому же, большинство людей не способны поддерживать какой бы то ни было разговор, когда они блефуют. Поэтому, когда кто-то открывает рот, то обычно это указывает на сильную руку. Это же верно и для противоположной ситуации, когда оппонент думает, что вы намерены коллировать. Иногда я возьму в руку нужное количество фишек и буду действовать так, будто планирую внести их в банк. Если он, завидев то, что вы готовы вложить деньги в банк, начнет говорить с вами, то вам почти наверняка стоит коллировать, потому что в действительности он хочет, чтобы вы сфолдили.

Как я уже говорил, я никогда не устраиваю шоу и не говорю с оппонентом во время раздачи. Даже против полу-компетентных оппонентов это, как правило, лишь навредит вам. Если ваши оппоненты совсем не понимают что происходит за столом, то можете рассмотреть вариант розыгрыша подобного рода представления. Если это работает там, где вы играете, или против какого-то конкретного оппонента, не бойтесь использовать эту разновидность голливудинга.

Повторный просмотр своих карт

Как я уже говорил, вы должны посмотреть на свои карты лишь один раз. Однако, иногда возникают отличные ситуации, где вы можете обмануть оппонента, заставив его подумать о том, что у вас не та рука, которая

есть на самом деле. Тот, кто повторно смотрит на свою руку, как правило, либо проверяет масти карт, либо хочет удостовериться в том, что у него действительно монстр.

К примеру, кто-то из игроков сделал рейз на префлопе, вы коллировали, и на флоп пришли J♥5♥2♥. Если оппонент взглянет в свои карты, то можете быть уверены, что у него лишь одна черва, потому что большинство игроков запомнят, если им придет A♥Т♥, но не запомнят какая из карт червовая, если их рука A♥Тх или АхТ♥. Таким образом, вы вполне уверенно можете вкладывать все свои деньги в банк, если ваша рука представляет собой две пары или более сильную комбинацию, потому что крайне маловероятно, что у оппонента готовый флэш.

Если в такой ситуации вам противостоит компетентный игрок, знающий об этом теллсе, то вы можете доставить ему неприятностей, взглянув на свои карты, заранее зная, что у вас флэш. Как правило, он положит вам флэш-дро. Опять же, не используйте этот трюк против игроков мирового уровня. Делайте подобный мув только против компетентных, но далеко не самых великолепных оппонентов.

Другая ситуация, когда люди вновь заглядывают в свои карты, возникает тогда, когда они попадают в маловероятную руку, например такую, как топовый сет. Таким образом, если кто-то делает рейз из ранней позиции и на флопе A73 заново смотрит в свои карты, то у него почти наверняка окажется AA, 77 или 33. Просто он хочет еще раз убедиться в том, что не ошибся в своих картах.

Некоторые игроки смотрят в свои карты слишком часто, порой даже на каждой улице. Игнорируйте эти теллсы, потому что информация, которую вы получаете, не будет точной. Чтобы убедиться, что вы не выдаете эти теллсы, смотрите на свою руку лишь один раз в самом начале раздачи. Практикуйтесь в запоминании своих карт, чтобы не терять деньги, повторно заглядывая в них.

Игроки мирового класса

Сталкиваясь с игроками мирового уровня, я обращаю внимание лишь на подсознательные телсы, такие как положение ног или частота моргания. Я говорю о настоящих игроках мирового класса, а не об оппонентах с низким винрейтом, коими являются большинство профессиональных игроков. Если игрок мирового уровня надолго задумывается, или начинает говорить с вами во время раздачи, то вы не должны позволять этому влиять на ваше решение. Эти игроки прекрасно понимают, на какие телсы вы поведетесь, и по необходимости будут внедрять их в игру. Один из моих любимых телсов против отличных игроков, это задерживать дыхание с сильной рукой, потому что большинство людей прекращают дышать, когда блефуют. Заметьте, я сказал против отличных игроков, а не игроков мирового класса. Против игроков мирового класса я всегда играю одинаково. У большинства игроков мирового уровня в багаже куча приемов, которые они используют, чтобы разлучить более слабых профессиональных игроков с их деньгами. Не ведитесь на это.

Чтение рук

В этой главе я рассказал о тех вещах, которые позволят вам определить силу руки вашего противника по его характерным действиям. Несмотря на то, что это всегда здорово – знать, что у вашего соперника слабая рука, в этом будет мало толку, если вы не знаете как правильно использовать полученную информацию. Вы должны научиться аккуратно сужать диапазон противника, основываясь на своих ридсах, тем не менее, исключая из его спектра лишь определенные руки, чтобы восполнить те пробелы, когда вы окажетесь неправы, что временами будет случаться.

Допустим, в вашем стеке 100bb и вы делаете рейз до 3bb из средней позиции с парой $K\spadesuit K\clubsuit$. Лузово-агрессивный игрок, известный своими частыми блефами, коллирует вас в позиции баттона. Вдвоем вы смотрите флоп $A\diamond 9\spadesuit 4\clubsuit$. Вы ставите контбет 4bb, и оппонент коллирует. В этот момент он выдает известный вам теллс, который означает очень слабую руку. На терне $2\clubsuit$. Теперь вы должны понять, будет ли он рейзить, если вы сделаете ставку, или он будет блефовать лишь тогда, когда вы прочекаете. Предположим, вы не уверены в том, как он сыграет. В этой ситуации я бы сыграл чек, чтобы спровоцировать противника на блеф. Сделав ставку и столкнувшись с рейзом, вы окажетесь в трудном положении, потому что если вы не уверены в своем теллсе на 100%, что бывает чаще всего, вы иногда можете увидеть лучшую руку в огромном банке. Если вы прочекаете, провоцируя оппонента на блеф, то задешево дойдете до шоудауна, не раскачивая при этом дисперсию. Заметьте, что вэлью чек-рейз на терне не имеет никакого смысла, поскольку ваш оппонент, скорее всего, сдастся на вашу агрессию, что крайне не желательно, поскольку обычно у него не будет много эквити, и единственный способ собрать с него денег, это коллировать все его ставки вплоть до ривера. Итак, вы чекаете и оппонент ставит 9bb. Вы коллируете и на ривер приходит $10\diamond$. И опять, если вы сделаете ставку на ривере, то, как правило, добьетесь лишь фолда или спровоцируете рейз. Вы не хотите столкнуться с огромным рейзом на ривере, имея слабую готовую руку, и поэтому играете чек. Ваш соперник ставит 20bb. В данной ситуации у вас очевидный колл, потому что вы спровоцировали блеф на протяжении всей раздачи и частично потому, что оппонент выдал теллс, означающий слабость. Даже не смотря на то, что вы не бьете любого туза, вы все равно должны коллировать, если уверены в своем теллсе. Некоторые игроки дойдут до ривера с KK , после чего сдадутся на последнюю ставку. Обычно это будет катастрофической ошибкой, потому что с подобной линией ваша рука выглядит очень слабо и агрессивный соперник сделает все возможное, чтобы выбить вас из раздачи.

Иногда у вашего оппонента окажется что-то вроде АЗ. Несмотря на то, что ваш теллс указал на слабость, на самом деле слабость была относительной. Тот факт, что оппонент думает, что он слаб, не означает что у него полный воздух. Будьте осторожны, определяя его диапазон.

Сделав ошибочный колл-даун, вернитесь назад и разберитесь в том, где вы допустили ошибку. Возможно, вам нужно поработать над способностью чтения оппонентов. Разыгрывайте крупные раздачи, основанные на ридсах только тогда, когда уверены в них. Многие игроки, разыгрывая крупные банки, постоянно доверяются своим неверным ридсам, что в итоге стоит им турнирной жизни. В этом случае лучше всего вообще избавиться от этих ридсов.

Если вы не уверены в том или ином теллсе определенного игрока, то просто игнорируйте его. Многие оффлайн игроки читают руки настолько плохо, что им лучше было бы играть с завязанными глазами. Ваш винрейт ракетой устремится в небо, если вы потратите достаточно времени на живую игру, и научитесь понимать основные теллсы. Однако, не стоит преждевременно полагать, что вы умеете читать мысли.

Глава 6

Практические советы по турнирной игре

Мне понадобились годы, чтобы собрать все эти советы в одно целое. В этом разделе охвачены практически все нюансы, которые серьезно увеличат ваше преимущество, как в самих турнирах, так и в иных игровых ситуациях. Я расскажу вам о массе интересных вещей, таких как солнечные очки, ругательства в адрес слабых игроков, замедление хода игры и много другом. Разобравшись во всех этих тонкостях, вы здорово подготовите себя на старте вашей карьеры.

Защитите свою руку

Очевидно, что никто кроме вас не должен видеть ваших карт. Даже в турнирах с огромным бай-ином вы можете встретить людей, которые не знают, как смотреть в свои карты, чтобы их соседи ничего не увидели.

Потренируйтесь со своим другом приподнимать карты так, чтобы тот не заметил их достоинства. Попросите его посидеть с обеих сторон от вас и понаблюдать, нет ли за столом какого-то угла, с которого он может видеть ваши карты. Если он видит вашу руку, то это значит, что вы смотрите в свои карты неправильно. Попробуйте разные варианты просмотра своих карт, пока не найдете максимально безопасный.

Также следует уделить внимание кард-протекторам, которые используют для безопасного просмотра карт. Кард-протекторы в руках слабых игроков могут выдать весьма прибыльные теллсы. Некоторые люди всегда прикрывают руку, если планируют вступить с ней в раздачу,

а другие делают это лишь тогда, когда у них монстр. Лично я вообще не рекомендую использовать кард-протектор. Я никогда им не пользовался и не собираюсь этого делать в будущем. Как я уже говорил, любые дополнительные движения могут выдать информацию о силе вашей руки.

Когда вы находитесь за первым или десятым боксом, держите руки рядом со своими картами, чтобы дилер не смог их случайно забрать. Несколько раз я был свидетелем такого конфуза, и каждый раз это заканчивалось ожесточенными спорами. Я держу руки по сторонам от карт, как бы запирая их в коробку, в которую можно забраться лишь с середины стола. Иногда дилер может сделать замечание, что не видит моих карт. В этом случае я расставляю руки немного шире, чтобы дилер мог увидеть мои карты, но со мной никогда не случалось такого, чтобы мои карты случайно забирали, даже не смотря на то, что я не пользуюсь кард-протектором. Если вас не смущает, что время от времени вы можете получить выговор со стороны дилера, то можете считать такой способ защиты руки наиболее оптимальным.

Когда взглянуть на свои карты

Существует множество споров о том, когда следует смотреть в свои карты. Многие советуют не смотреть в них до тех пор, пока к вам не перешло право следующего хода, поскольку игроки, делающие ход перед вами могут получить дополнительные ридсы. Это довольно глупо, потому что если у вас неплохой покерфейс, то взгляд на карты вряд ли изменит его. Осмелюсь предположить, что если вы ленивы и, взглянув на слабую руку, ведете себя так, будто собираетесь фолдить, то в этом случае вам действительно лучше дождаться своего хода, прежде чем вы посмотрите в свои карты. Но эта книга не о том, как играть в ленивый покер. Существует еще одна проблема, которая заключается в том, что

когда вы дожидаетесь своей очереди, чтобы посмотреть в свои карты, каждый из присутствующих за столом будет наблюдать за тем, как вы это делаете. Как правило, вы не хотите, чтобы кто-то из игроков наблюдал за вашей реакцией, когда вы сморите в свои карты. Кроме того, поступая таким образом, вы замедляете ход игры.

Если вы взглянете на свои карты сразу как их получите, то можете выдать крошечный теллс, который заметят лишь самые лучшие игроки. С сильной рукой вы можете по-другому начать дышать, не шевелить головой и так далее. Ни у кого нет идеального покерфейса, и это основная причина, по которой вам не следует смотреть в свои карты сразу, как только вы их получите. Также следует заметить, что когда вы сразу смотрите в свои карты, вы не можете наблюдать за реакцией других игроков, когда те разглядывают свои. Разумеется, вы хотите получить ридсы на оппонентов именно в тот момент, когда они смотрят в свои карты, и это веская причина, чтобы дождаться своего хода, и лишь потом поинтересоваться своей собственной рукой.

Лично я придерживаюсь обеих точек зрения, и поэтому использую их поочередно. Это отбивает у противников желание пялиться на меня в тот момент, когда я смотрю на свои карты. Иногда я дожидаюсь своего хода, а иногда смотрю сразу. Как правило, я жду своего хода, когда нахожусь на блайндах, баттоне или катоффе. Если кто-то из игроков справа от меня сделает рейз, то обычно я сразу посмотрю на свои карты, однако с позиции блайндов я всегда буду ждать своего хода. Иногда я могу сразу посмотреть одну из карт, а на другую взглянуть только после того как право следующего хода перейдет ко мне. Смотрите на карты довольно быстро и только один раз. Чем дольше вы на них смотрите, тем дольше противники смотрят на вас. Используйте разные варианты просмотра своих карт и ведите себя спокойно до тех пор, пока не сбросите их.

Если карта засветилась

Иногда дилер может кинуть карту так, что кто-то из игроков заметит ее, несмотря на то, что она приземлилась рубашкой вверх. Переверните ее, особенно если это ваша карта. Иногда дилер может не заметить данного факта. Как только засвеченная карта окажется в ваших руках, переверните ее и скажите: «Эта карта засветилась». Не давайте кому-либо возможности возразить, мол «Нет, она не засветилась». Лично у меня никогда не было с этим проблем. После того, как дилер раздаст всем игрокам карты, он даст вам другую, и у вас будет две карты. Если придет администратор зала и скажет, что ваша рука считается мертвой (лично меня бы это шокировало), то поймите, что лучше пусть ваша рука будет мертвой, нежели оппоненты будут знать одну из ваших карт.

Переворачивая карты, вы тем самым оказываетесь в +EV ситуации. Как только вы это сделаете, вам дадут новую, о которой ваши противники не будут знать ничего. Если вы оставите засвеченную карту себе, то оппоненты будут знать вашу руку. Нет ничего страшного в том, что вы перевернете свою карту, поскольку данное действие дает вам +EV.

Я видел, как людям раздавали туза, после чего дилер засвечивал другого туза, летящего в их сторону. Обычно игроки начинают сходить с ума, потому что у них было бы два туза. Но ошибки дилера не должны волновать вас. На дистанции они затронут каждого из игроков одинаковое количество раз. Не стоит беспокоиться о том, что в этот раз не повезло именно вам. Такое случается. Поймите, что карты приходят случайным образом. Просто в этот раз вместо пары AA вы разыграете могучие A4.

Посмотрите налево

Как только к вам перейдет право следующего хода, как на префлопе, так и на постфлопе, пристально посмотрите на игроков, сидящих слева от вас. Очень часто они явно обозначат свои намерения еще до того, как вы примете решение, каким образом будете разыгрывать свою руку.

Допустим, все игроки до вас сфолдили, и вы на катомфе с $9\spadesuit 7\clubsuit$. В зависимости от того, что происходит за столом, вы можете сделать рейз, либо сфолдить. Как только право следующего хода перейдет к вам, взгляните налево и посмотрите, тянутся ли игроки к фишкам или ведут себя так, будто намереваются сфолдить. Если вы видите, что баттону не терпится выкинуть свою руку, а малый блайнд смотрит телевизор, то не стесняйтесь делать рейз. Если баттон смотрит вперед, а малый блайнд сверлит вас взглядом, при этом вы замечаете, что подобное поведение для них нетипично, то сбрасывайте без раздумий.

Обращайте внимание на то, как каждый игрок слева от вас держит свои карты, когда планирует участвовать в раздаче. Постарайтесь понять, в какую сторону он смотрит, когда намерен вступить в игру. Некоторые игроки будут сосредоточенно следить за экшеном, имея игральную руку, а другие будут смотреть прямо перед собой, пытаясь скрыть свое странное поведение. Если вы сможете понять, что кто-то из игроков слева от вас хочет разыграть свою руку, то выбрасывая свои слабые карты, вы сохраните много денег.

Чек втемную

Этот прием популяризовал Фил Хельмут. Суть в том, что если вы чекаете до того как откроется флоп, то у вашего оппонента не будет информации, попали вы или нет. Проблема в том, что используя этот

прием, вы лишаете себя возможности украсть банк или перехватить инициативу против игроков определенного типа. На некоторых флопах донк-бет определенно будет лучшим решением, нежели чек-колл или чек-рейз. Упускать такую возможность будет ошибкой.

Хотя то, как это делает Фил, не выглядит так ужасно, любители вывели этот прием на новый уровень, делая чек втемную на нескольких улицах и на префлопе. Я наблюдал, как некоторые игроки чекали втемную на протяжении всей раздачи. Отказываться от возможности делать ставки по ходу раздачи – это ужасная игра. Также я видел как люди чекали втемную с позиции большого блайнда. И хотя, используя этот прием, вы не потеряете много денег, рано или поздно вы окажетесь на большом блайнде с парой AA в 3bb поте, вместо 10bb, и потеряете возможность забрать стек оппонента.

Чек втемную это еще одна разновидность синдрома необдуманной игры. Не делайте чересчур странных вещей, лишая себя различных вариантов розыгрыша руки.

Используйте непонятный бетсайзинг

Против любопытных соперников вам всерьез следует рассмотреть вариант сделать ставку странного размера, чтобы разбудить их любопытство. Когда я хочу получить колл от таких игроков, вместо стандартной ставки, скажем в 42'000 фишек, я поставлю 42'375. Огромная стопка фишек соблазнит их совершить колл. Когда вы хотите получить от них фолд, делайте более мягкие ставки, например 40'000. Это здорово работает против слабых оппонентов, которые, как вам кажется, готовы сдаться. Дополнительные 475 фишек могут спровоцировать их на хиро-колл.

Некоторые игроки всегда используют странный бетсайзинг. Вам следует насторожиться, когда они поставят круглую сумму. Как только вы поймете какие типы рук соответствуют странному бетсайзингу того или иного игрока, то можете быть уверены, что ваши соперники будут использовать его и в дальнейшем. Обычно я стараюсь не использовать подобные размеры ставок по той причине, что мне приходится делать лишние движения. Помните, что во время раздачи вы должны совершать как можно меньше телодвижений. Кроме того, бетсайзинг непонятного размера замедляет ход игры, поскольку дилеру необходимо некоторое время, чтобы сосчитать количество фишек, которые вы вкладываете в банк.

Я склонен делать ставки нормального размера против хороших, думающих соперников. Большинство сильных игроков смогут раскусить вас и, как правило, примут верное решение. Если вы не хотите, чтобы они вас перехитрили, всегда делайте ставки нормального размера.

Пусть вас не волнует размер среднего стека

Турнирные игроки часто беспокоятся о том насколько их стек больше или меньше среднего. Некоторые из них склонны перегибать палку, и начинают рейзить всякий раз, когда их стек становится меньше среднего, не обращая внимания на качество своей руки и позицию. Очевидно, что это огромный лик. Некоторые слабые игроки могут существенно увеличить свой стек, после чего переключаются в тайтовый режим. Они чувствуют себя в безопасности и позволяют блайндам питаться их фишками. Вместо этого, им стоило бы позаботиться о том, чтобы сделать себе гигантский стек, который позволит им выиграть турнир. Ваша игра никак не должна зависеть от размера среднего стека.

В турнирах, особенно в ранних стадиях, все, что вас должно волновать, это количество блайндов в вашем стеке и стеках ваших оппонентов. Все

остальное не имеет значения. За финальным столом может случиться такое, что у одного из игроков будет огромный отрыв по количеству фишек. В этом случае размер среднего стека абсолютно не важен, поскольку у всех игроков кроме чип-лидера, будут стеки намного короче среднего размера. Как правило, вы можете заметить, что игроков с короткими стеками будет больше, чем тех, размер стека которых выше среднего. Это происходит потому, что стек кого-либо из игроков может вдвое превышать размер среднего стека, и в то же время ни у кого не может быть стека с отрицательным количеством фишек. На самом деле, беспокойства относительно размера среднего стека абсолютно бессмысленны. Это все равно что беспокоиться о том, будет ли погода выше или ниже среднего значения за последние 100 лет. Данная информация совершенно бесполезна, однако слабые игроки склонны использовать ее, чтобы оправдать свою плохую игру.

Когда коллируют ваш блеф

Получив колл в ответ на блефовый бет на ривере, у вас есть два варианта. Вы можете показать свои карты, либо отправить их в пас. Я считаю, что выбрасывать карты в пас всегда будет ошибкой. Когда кто-то коллирует мой блеф, я с гордостью переворачиваю свои карты. Если вы действуете застенчиво, то игроки за столом могут подумать что вы стесняетесь того как сыграли. Когда вы с гордостью покажете блеф, это даст им понять, что у вас хватает смелости блефовать и вас не волнует, что об этом узнают все игроки. Это еще один из способов делать деньги на собственном проигрыше, поскольку вы вселяете страх в своих оппонентов. Кроме того, если вы выкинете карты в пас, ваш оппонент не обязан показывать свои, и вы не увидите с чем он коллировал. Иногда вы будете поражены, что оппонент коллирует со вторым натсом, а

иногда по K-hi. Гордитесь своими линиями розыгрыша. Именно эти линии делают вас успешным игроком.

Иногда игроки могут выкинуть лучшую руку после того как посмотрят на ваш блеф. Однажды я видел, как игрок поставил на ривере с 7♥6♥ на борде J♥5♥4♣2♠K♦. Соперник заколлировал его и тот с гордостью перевернул свою худшую из возможных на этом борде рук. Игрок, который коллировал блеф, секунд пятнадцать смотрел на борд, покачивая головой, после чего выкинул карты в пас.

Ваши соперники не должны понимать, что вы любите выбрасывать свои карты в пас. Некоторые игроки всегда выбрасывают карты, когда кто-то из оппонентов вскрывает их на ривере. Опасность такого розыгрыша была показана в одном онлайн видео, в котором Роланд де Вульф выбросил выигрышную руку после колла Тобиаса Рейнкемейера, который вскрыл его блеф по Q-hi, заранее зная, что сможет выиграть лишь тогда, когда Роланд, довольно известный подобными поступками, первым выкинет свои карты в пас. Роланд поставил на ривере и Тобиас сделал колл. Роланд выглядел застенчиво и сказал, что блефовал, после чего начал вести себя так, будто планирует выкинуть свои карты. Тобиас просто сидел, поскольку не обязан показывать свои карты до тех пор, пока этого не сделает Роланд. В этот момент Роланд показал короля, но не показал вторую карту. Технически, карты не считаются показанными, если одна из них не была перевернута. Спустя некоторое времени Роланд выкинул карты в пас, а Тобиас показал Q-hi и забрал огромный банк. Выброшенная в пас выигрышная рука, даже всего один раз за вашу карьеру, может стоить вам огромного количества эквити.

Когда большой блайнд в сит-ауте

Иногда, игрока на большом блайнде не окажется на месте, а это значит, что его блайнд – это мертвые деньги в банке. Большинство агрессивных

игроков стараются забрать их себе. Если вы с умом подойдете к этой ситуации, то она может принести вам немало денег.

Находясь в ранней позиции, склоняйтесь к рейзу с немного более лузовым диапазоном. Я бы не стал сходить с ума, поскольку вам нужно беспокоиться об оставшихся за столом игроках. Со средней или поздней позиций не стесняйтесь рейзить на очень широком диапазоне, особенно если ваши оппоненты являются тайтовыми игроками и не будут стараться переиграть вас.

Если игроки довольно агрессивны и стараются переиграть вас, то вам нужно быть крайне осторожным, поскольку наиболее вероятно, что они будут 3-бетить вас, особенно если вы открываетесь из средней или поздней позиции. Когда агрессивный оппонент 3-бетит вас, определите его диапазон и принимайте решение, отталкиваясь от этой информации. Это довольно непросто, потому что некоторые игроки значительно расширят свой спектр, тогда как другие не будут расширять его совсем. Проигрыш в этой войне уровней мышления может стоить вам большого количества фишек.

Подобная раздача, запомнившаяся мне больше всего, произошла в Белладжио в турнире серии WPT, бай-ин которого составлял \$15'000. Блайнды уже были довольно большими, но у всех были стеки по 200bb или около того, потому что в турнирах в Белладжио вы стартуете с гигантским количеством фишек. Игрок на большом блайнде отсутствовал. Я сделал рейз из катOFFа до 2,5bb с AJ, что очевидно является стандартной игрой. Джон Джуанда поставил 3-бет до 8bb из позиции баттона. Я решил, что он старается переиграть меня, и поэтому сделал 4-бет до 23bb. Он моментально повысил до 70bb. Теперь мне предстояло решить, действительно он пытается переиграть меня, или же ему просто зашла хорошая рука. Я вспомнил раздачу из другого турнира, где он вложил в банк огромное количество фишек с парой 33, поэтому я решил, что он способен исполнять подобные трюки в данной ситуации. В итоге я запустил 200bb. Он тут же выкинул, чему я был безмерно рад. Заметьте, насколько ужасно все могло бы закончиться,

если бы у него на самом деле оказалась сильная рука. Возможно, мне просто повезло.

Иногда существенное количество игроков не приходит к началу турнира. В таком случае делайте рейзы как можно чаще. В большинстве дорогих турниров серии WSOP, только четыре или пять игроков приходит к его началу. Это отличная ситуация, чтобы делать рейзы и воровать маленькие блайнды. Если кто-то встает у вас на пути, просто уходите в сторону и не связывайтесь.

Дележка призовых

Когда в турнире, особенно небольшом, останется несколько игроков, большинство из них захотят поделить деньги. Вы почти никогда не должны соглашаться, если только они не предлагают вам отличную сделку. Если ваши оппоненты боятся рисковать большими деньгами, а вы нет, то у вас появляется значительное преимущество. Если вы хорошо играете, то у вас должно быть солидное преимущество еще до того, как вы начнете борьбу за крупные суммы.

Большинство казино стараются помочь поделить призовые, но используют некорректные формулы при определении сумм, причитающихся каждому из игроков. Они делят стеки каждого игрока пропорционально их количеству фишек, чтобы определить какой процент от текущего призового фонда принадлежит каждому из них. Минимальный приз гарантирован каждому, поэтому эти деньги не учитываются в расчетах. Это чрезвычайно благоприятно сказывается на призовой доле игроков с большим стеком.

Допустим, общее количество фишек составляет 100'000. В турнире осталось три игрока со стеками 80'000, 15'000 и 5'000 фишек. Приз за первое место составляет \$100'000, за второе \$50'000 и за третье \$25'000.

Таким образом, используя вышеприведенную формулу, игрок со стеком 80'000 фишек получает 80% от \$100'000 подлежащих дележке, плюс гарантированные \$25'000. Итого, проведя такую сделку, этот игрок получит \$105'000, что превышает размер приза за первое место. Это наглядно указывает на то, насколько глуп данный метод дележки призовых. Несмотря на вышесказанное, если у вас огромный стек, а все остальные хотят поделить призовые, настаивайте на использовании именно этой формулы, потому что по ней вы получите намного больше эквити, чем заслуживаете.

Единственный точный метод определения размеров выплат это использование модели ICM. Помните, мы встречались с этим раньше? И хотя у данной модели есть свои недостатки, например, такие как предположение, о том, что все играют одинаково хорошо, она, тем не менее, является справедливой. Если вернуться к примеру выше, то чип-лидер с 80'000 фишек должен получить \$89'580, игрок с 15'000 фишек \$51'450, а игрок с 5'000 фишек \$33'970. Эти результаты получены из вычислений процента, с которым каждый из игроков закончит на каждой позиции и усреднения полученных цифр. В интернете вы можете найти простой ICM калькулятор. Если у вас короткий стек, то при дележке призовых, вы должны требовать использования ICM модели. Если никто из игроков не понимает, о чем вы говорите, то тогда вам лучше продолжить игру.

В далеком прошлом я дважды участвовал в дележке призовых. Первый раз это было в Sunday Million, самом крупном онлайн турнире недели. Нас оставалось четверо, и у меня был самый короткий стек. Мы взглянули на цифры, используя ICM модель. Я попросил о \$10'000 сверх того, что мне полагалось. Все согласились, и я отхватил дополнительные \$10'000 просто попросив об этом. Во втором случае мы делили призовые с известным турнирным профи. Он согласился дать мне \$3'500 сверх того, что мне полагалось, при условии, что мы поделим деньги, основываясь на размерах стеков, что является единственным способом дележки в хэдс-апе. Я принял предложение и стал богаче на \$3'500.

На баббле мелких турниров кто-нибудь постоянно спрашивает, не даст ли каждый из игроков какое-то количество денег тому, кто вылетит на баббле. Никогда не соглашайтесь на это, если вы не шортстек. Баббл одна из самых прибыльных ситуаций в покере. Используйте это время для того чтобы построить свой стек, а не для того чтобы раздавать деньги.

Пот-лимитный холдем

Пот-лимитный холдем является близким родственником безлимитного холдема и обе этих разновидности турниров играют почти одинаково. Главная разница в том, что в пот-лимитных турнирах никогда не бывает анте. Поэтому вам следует играть значительно тайтовее, потому что нет особой необходимости рисковать в борьбе за небольшой банк. Также на любой из улиц вы не можете сделать ставку размером превышающую банк, а это значит, что вы не можете пойти олл-ин на префлопе, если размер вашего стека превышает $3,5bb$. Существует несколько приемов, которые вы можете использовать в пот-лимитном холдеме, которые не будут работать в безлимитном.

Так как вы не можете пойти олл-ин на префлопе, пока в вашем стеке не будет $3,5bb$ или меньше, вы чаще должны склоняться к тому, чтобы позволить блайндам съесть ваш стек несколько больше, чем рекомендуется в первой книге «Секреты профессионального турнирного покера». Например, если в безлимитном холдеме у вас на баттоне $J\spadesuit 8\clubsuit$ и $10bb$ в стеке, и при этом все до вас сфолдили, вам всегда следует пойти олл-ин. Если вы, играя в пот-лимитный холдем, сделаете рейз до $3,5bb$ и кто-то заколлирует вас, то на флопе вы окажетесь в трудной ситуации, если он вам не подойдет, а это происходит в 65% случаев. Вместо этого, просто выкидывайте слабые руки. Позвольте блайндам

немного подыесь ваш стек и дождитесь шоудаун-вэлью руки или ситуации, в которой вы сможете запустить в ответ на чей-либо рейз.

Вы также можете рассмотреть лимп на префлопе, особенно если размеры стеков ваших противников составляют от 25bb до 50bb. Если вы сделаете рейз до 3bb, то ваши оппоненты могут 3-бетить размером, достаточным для того чтобы выбить большинство ваших рук. Если вы зайдете в игру лимпом, то они смогут сделать рейз лишь до 4bb, так что вы всегда сможете задешево глянуть на флоп, будучи в позиции.

Ввиду того, что в пот-лимитных турнирах по холдему отсутствует анте, вы можете делать рейзы на префлопе несколько меньшего размера. Мой стандартный размер рейза будет составлять 2,25bb по ходу всего турнира. Когда в игре присутствуют анте, игроки знают, что должны время от времени разыгрывать блеф, что позволит им остаться на плаву. В пот-лимитном холдеме, даже если вы крадете блайнды один раз из 12 или около того, трудно потерять много фишек. Это одна из причин, по которым тайтовая игра в таких турнирах будет более прибыльной.

Большинство людей играют в пот-лимитный холдем так же как в безлимитный, то есть постоянно рейзят и 3-белят. Когда вам противостоит такой соперник, просто дождитесь сильной руки, и выбейте его из турнира. В безлимитном холдеме вы можете быть вполне рады руке вроде средней пары против чересчур агрессивного соперника. В пот-лимитном холдеме я рекомендую дождаться чуть более сильной руки, вроде топ-пары. Опять же, все потому, что небольшая потеря блайндов не разрушит ваш стек кардинальным образом.

Суммируя вышесказанное, можно сказать, что в турнирах по пот-лимитному холдему вам следует играть тайтовее, чем в турнирах по безлимитному холдему. И несмотря на то, что эти игры кажутся похожими, на самом деле это не так.

Не замедляйте ход игры

Нет ничего хуже для вашего турнирного EV, чем оказаться за столом, заполненным медлительными игроками. Если вы знаете, что зарабатываете определенное эквити за турнир, то можете рассчитать, сколько вы заработаете за каждую раздачу. Если это число положительно, то вам следует играть как можно больше раздач в течение каждого уровня блайндов. Если вы делаете \$1 за каждую раздачу и в среднем отыгрываете 40 раздач за один час, то вы зарабатываете 40\$/час. Если вы разыгрываете 60 раздач в час, то ваша прибыль тут же возрастает на 50%. Иметь возможность значительно увеличить свой почасовой винрейт является наиважнейшим фактором для каждого плюсового игрока.

Несколько лет назад, в турнире серии WSOP с бай-ином \$1'500 я застрял за столом, полным игроков со стеками чуть меньше среднего. Все они знали, что в ближайший час каждый из нас окажется в призовой зоне, поэтому они решили играть как можно медленнее, чтобы любой из присутствующих за столом заработал хоть какие-то деньги. Они не понимали, что эта медлительность привела к тому, что стеки каждого из них, равнявшиеся 2/3 среднего стека, сократились до 1/3, уменьшив тем самым шансы на победу в турнире. После того как я проиграл, я вернулся, чтобы проверить успехи игроков, сидевших со мной за одним столом. Только один из них продержался дольше четырех часов после того как все мы попали в призовую зону. Из-за того, что их стеки стали такими короткими, они были вынуждены пушить со слабыми руками. И хотя каждый из нас получил свои деньги назад, ни у кого из нас не было шанса на победу в турнире, и это стоило нам огромного эквити.

Приходите вовремя

Приходить к началу турнира очень важно, особенно если вы хорошо играете с глубокими стеками. В начале большинства турниров вам дают довольно огромный стек и большинство любителей понятия не имеют, как с ним управляться. Если вы пропустите несколько первых уровней, то потеряете возможность выиграть огромное количество больших блайндов, сыграв на стек против оппонента, тянущего вмертвую или почти вмертвую.

Некоторые из игроков заявляют, что если они придут несколько позже, то поле к тому времени уже сократится, и помимо этого они сами смогут избежать вылета из ранней стадии турнира. И хотя в простом выживании есть определенное вэлью, у вас будет гораздо меньше фишек, чем у остальных игроков за столом, и некоторые слабые игроки уже растеряют свой стек целиком. Если вы играете лучше своих соперников, то заберете их стеки намного чаще, чем они заберут ваш. Я мог бы предположить, что из всех ситуаций, когда вы удвоитесь или вылетите, в 66% случаев вы удвоитесь до того, как закончится поздняя регистрация, а в 33% случаев вы покинете турнир. Уже одного этого более чем достаточно, чтобы понять, что приходить вовремя – это +EV.

Игроки также говорят, что поздняя регистрация позволяет им поспать несколько дополнительных часов, делая их более внимательными в поздних турнирных стадиях. Если вы хотите подольше поспать, то просто ложитесь пораньше. Перед каждым крупным турниром, в котором я буду принимать участие, я выделяю целый день для того чтобы отдохнуть и привести себя в порядок. Если вы не можете в течение 12 часов показывать свою А-игру, то вам нужно работать над этим. В большинстве турниров от участников не требуют проводить более 12 часов в день за зеленым сукном, поэтому именно такой запас сил вам понадобится на игровой день. При необходимости, почти каждый человек может отыграть 12 часов.

Довольно забавно, что многие из тех, кто приходит позднее, являются хорошими игроками, что является еще одной великолепной причиной того, чтобы приходить вовремя. У вас будет возможность играть со слабыми игроками в течение нескольких часов. Единственная возможная причина, по которой вы можете позволить себе опоздать на турнир, это если ваше время для вас более ценно, чем те деньги, которые вы выиграете в первые часы турнира. Если вы миллионер, то игра в покер в течение нескольких часов с целью заработать в среднем \$3'000, вероятно не выглядит для вас такой уж привлекательной. Возможно, вам действительно имеет смысл опоздать и сыграть в монетку с бай-ином в \$10'000. Если это так, то делайте все, что хотите. Приходите вовремя, если хотите максимизировать свое турнирное ожидание.

Спросите о ходе раздачи, если прозевали весь ЭКШН

Если вы находитесь в раздаче и не уверены в том, что происходило ранее, спросите об этом дилера. Иногда игрок прочекает, не делая почти никаких движений. Если вы играете в наушниках, кто-то может сказать «олл-ин» или «чек», и вы не услышите этого. И даже если вы слегка сомневаетесь в том, что произошло, поинтересуйтесь у дилера о ходе раздачи.

Иногда игрок в наушниках будет держать натсы, и кто-то что-либо скажет, а он не услышит. Он понимает, что тот игрок что-то сказал, но не знает что именно. Правильным будет сказать: «Сейчас мой ход?». Не нужно кричать что-то вроде «Колл!!!» только потому, что вам послышалось, что соперник объявил олл-ин.

Довольно безумная ситуация произошла в главном турнире серии WSOP, когда чрезмерно шумный, раздражающий всех игрок пошел ол-ин на ривере. Другой игрок, которому предстояло принять решение на все свои фишки, известный также как любитель поспорить, не был столь сомнительной личностью. Шумный парень болтал о всякой чепухе с другим игроком, что вероятно раздражало того. Примерно через пять минут, раздражающий всех игрок попросил засечь время, что означало, что у любителя поспорить оставалась лишь одна минута на принятие решения. К тому моменту, толпа из операторов и наблюдателей окружила стол. Когда оставалась одна секунда, спорщик что-то сказал, что никто не услышал. Раздражавший всех людей игрок с гордостью перевернул свои карты и выкрикнул «У меня натс!» И тогда любитель поспорить сказал, что он сфолдил. Это вызвало большую шумиху, потому что спорщик, по сути, здорово подставил раздражавшего всех игрока. Игрок, сидевший рядом с любителем поспорить сказал, что на самом деле тот объявил колл. Менеджер зала не мог подтвердить того, что произошло на самом деле. Если бы шумный парень просто спросил дилера, коллировал ли любитель поспорить или нет, то ему, вероятно, вручили бы стек этого игрока. Вместо этого, действие спорщика засчитали как фолд, и шумный игрок упустил \$20'000 эквити.

Спрашивая о том, что произошло, делайте это громко. Если вы будете звучать слишком взволнованно, то люди догадаются, что у вас монстр. Если ваш голос будет звучать пренебрежительно, то они решат, что у вас слабая рука. Как и во всех остальных ситуациях, где вы выдаете информацию, убедитесь в том, что эта информация не имеет никакого значения. Если вы прозевали весь экшн, то разберитесь в том, что произошло. Если вы этого не сделаете, то можете потерять много эквити.

Носите с собой сумку

Когда вы участвуете в турнире, особенно в таком, который длится достаточно долго, носите с собой какую-нибудь сумку. Обычно я беру с собой запасной iPod, наушники, книгу или две, куртку, солнцезащитные очки, воду, немного еды, бумагу и ручку. Берите все, что вам может понадобиться в течение всего игрового дня. Возможно, вам ничего из этого не понадобится. В таком случае ничего и не берите. Обычно я не использую ничего из того, что беру с собой, но, как известно береженого бог бережет.

Крайне важно не забивать свою сумку ценными вещами. За свою карьеру я дважды наблюдал, как игрок уходил, забыв свою сумку, а кто-то забирал ее себе. Оба раза они возвращались, и никто понятия не имел о том, что произошло. У обоих игроков в этих сумках были огромные суммы денег. Ставить себя в ситуацию, где вы можете потерять столько денег, всегда –EV. Держите деньги при себе, себя вы никогда нигде не забудете. Также не кладите в сумку дорогие аксессуары. Если кто-то украдет мою сумку то, чтобы возместить потери, мне понадобится примерно \$200. Будьте умны. Подготовьте все заранее, но сделайте это хорошо.

Как расставить свой стек

Вы можете подумать, что то, как вы расставите свой стек не имеет никакого значения, однако на самом деле это немаловажная деталь. Некоторые игроки держат свои фишки в неорганизованных столбиках, что вынуждает их копаться в них всякий раз, когда им необходимо воспользоваться своими фишками, чтобы вложить их в банк. Это замедляет ход игры и позволяет другим игрокам получить

определенные теллсы. Вы должны добиться того, чтобы ваши действия выглядели как можно более ровными и быстрыми, при этом сохраняя свое естественное поведение.

Некоторые хранят свои фишки в одном столбике, помещая фишки крупного достоинства вниз. Затем им приходится копать, чтобы найти нужные фишки. Однажды я видел игрока, который безумно дрожал, пробираясь через весь свой стек, когда у него была сильная рука, и делал ровные движения со слабой. Удивительно, сколько бы денег он сохранил, если бы просто составил фишки так, чтобы до них было удобно добраться.

В начале турнира у вас обычно будет восемь фишек номиналом \$25, восемь по \$100 и какое-то количество фишек более крупного достоинства. Чтобы разместить свой стек так, как это делаю я, начните с тех фишек, которые вам предоставило казино, кладя самые большие вниз, а маленькие наверх. Расположите их в три стека, по порядку слева направо: \$25, \$100 и все остальные более высокого достоинства. Таким образом, вы с легкостью можете получать доступ к фишкам любого номинала. Когда ваши фишки расставлены от самых маленьких до самых больших, вы можете брать их не глядя, однако вам не следует этого делать пока вы не привыкните к их расположению. Незначительная ошибка может стоить вам огромного количества денег.

По мере увеличения вашего стека, вам придется придумать новые способы размещения фишек. Я размещаю фишки по их номиналу, пока у меня не наберется 30 штук одного номинала. Тогда я сделаю два смежных стека по 20 и 10 фишек. Таким образом, если у меня 18 фишек по \$25, 38 по \$100 и 6 по \$500, то я сделаю четыре стека в следующем порядке: 18 фишек по \$25, 18 по \$100, 20 по \$100 и 6 по \$500. Если бы вместо 38 сто долларовых фишек у меня было 50, то я бы составил их в два столбика по 20 фишек, и один столбик, состоящий из 10 фишек, поставил бы сверху на них. Как только в верхнем стеке наберется 25 фишек, я сниму 20 фишек, составив треугольник из трех столбиков, а оставшиеся 5 фишек номиналом \$100 поставлю наверх. Я буду строить

подобные конструкции для каждого номинала, пока не расположу все свои фишки в один большой треугольник.

Когда вы уходите на перерыв, помещайте фишки высокого номинала вниз стека. Вор может легко пройти мимо вашего стека и украсть большую фишку, если она лежит наверху. За свою карьеру я дважды слышал о подобных случаях.

Делайте размен фишек

Нередко случается, что в живом турнире у кого-то закончатся мелкие фишки, и он попросит вас их разменять. Сделайте размен, только если у вас у самого останется достаточно мелких фишек. Попросите разменять у кого-то другого, если после обмена у вас останется мало фишек небольшого достоинства.

Вместо того, чтобы просить сделать размен, игрок может кинуть в банк большую фишку и озвучить свой ход. В этом случае дилер попросит кого-либо из игроков сделать размен. Если у вас есть такая возможность, то поменяйте фишки. Если в банке достаточно фишек, то игрок может сам отсчитать себе сдачу.

Вы можете задаться вопросом, а почему это так важно. Иногда игроки начинают защищать свой стек и отказываются выполнять размен, что значительно замедляет ход игры. Некоторые собирают все фишки низкого номинала и отказываются менять их для кого бы то ни было. Они делают это для создания большого, запугивающего стека, но при этом теряют значительное эквити из-за того что играют меньшее количество рук на каждом уровне блайндов. Если вы не любите деньги, и хотите, чтобы оппоненты стали вас ненавидеть, то собирайте все мелкие фишки и никому их не отдавайте.

Не кладите фишки в карман

Время от времени, в турнире вам придется менять стол. Когда такое случается, вам обычно напоминают о том, чтобы вы не клали фишки в карман. Несмотря на это, каждый год на WSOP кто-нибудь да положит в карман несколько фишек. Таких игроков всегда дисквалифицируют, поскольку они нарушили правила игры. Лишать себя всего турнирного эквити, это огромное -EV. Прислушивайтесь к правилам, которые вам сообщает менеджер зала, и держите фишки подальше от своих карманов.

Солнцезащитные очки

Среди игроков с высоких лимитов бродит множество разговоров о том, что необходимо запретить ношение солнцезащитных очков. Лично я считаю, что солнцезащитные очки весьма удобными для игры, и запрет их ношения просто откинул бы покер в далекие 80-е.

Первая и основная причина, по которой не стоит запрещать солнцезащитные очки, заключается в том, что они придают уверенности начинающим игрокам, которая позволяет им запрыгнуть в игры, в которых они не стали бы принимать участие в обычных условиях. Трудно выдержать давление, когда жесткий оппонент сверлит вас взглядом, даже если на вас одеты солнцезащитные очки. Если бы у меня не было возможности носить солнцезащитные очки, я бы просто перестал играть с многими оппонентами, пока не оказался бы в ситуации, где вынужден это делать. Большинство слабых игроков надевают очки в крупных турнирах. Если их запретить, то половина из этих игроков наверняка не стали бы играть, потому что игра не доставляла бы им удовольствия. Если вы уберете из крупных турниров

половину слабых игроков, то там останется кучка профи, перемалывающих друг с другом рейк.

В дополнение к уверенности, солнцезащитные очки помогают игрокам скрывать их теллсы. Некоторые думают, что покер это игра, в которой нужно задавить соперника взглядом, и принимать решения, опираясь на ридсы игроков. Другие полагают, что покер требует математического подхода и использования логики для того, чтобы понять, что происходит вокруг вас. Математики в большей степени склонны носить солнцезащитные очки, поскольку они не строят свою игру, основываясь на теллсах, полагая, что они менее полезны, чем логика. Парни, играющие по теллсам, негодуют по поводу использования солнцезащитных очков, потому что это снижает их преимущество. Я считаю, что в моей игре смешаны оба типа этих игроков. У меня есть общее игровое чутье, но я всегда одеваю солнцезащитные очки в крупных турнирах. Если вы дадите мне оружие, которое наполовину уменьшит преимущество оппонентов, то я непременно воспользуюсь им. Все очень просто. Большинство онлайн игроков, перешедших в оффлайн, носят солнцезащитные очки, поскольку понимают, что не надевая их, они теряют EV. Мне нравится принимать +EV решения, поэтому я ношу очки. Я рад, что не выдаю теллсов тем игрокам, которые не имеют ни малейшего представления о математике покера. Тот факт, что ребята, уделяющие особое внимание теллсам, понимают, что их преимущество сходит на нет, не является поводом для того, чтобы предоставить им все, что они захотят. Быть может, им придется стать лучше.

Также солнцезащитные очки позволяют наблюдать за оппонентами, не давая им знать об этом. Как правило, вы не должны смотреть на оппонента, размышляющего над хиро-коллом на ривере, но большинство игроков поступает именно так. Вам нужно смотреть на игрока, сделавшего ставку. Хороший игрок будет смотреть на него, а не на того, кому предстоит коллировать. Если вы слабый игрок, или даже сильный, вы не хотите, чтобы игрок сделавший ставку знал, что вы

стараетесь получить на него теллсы. Если вы будете сверлить его взглядом, то он может понять что к чему, и в будущем будет стараться обмануть вас.

Многие игроки, особенно пожилые, жалуются, что солнцезащитные очки вредят их глазам, поскольку в них ничего не видно. К счастью, на сегодняшний день, очки не обязательно должны быть темными. Вы можете прикупить отличную пару зеркальных, практически со 100-процентной видимостью, очков на сайте www.BlueSharkOptics.com. Они довольно недорогие и хорошо справляются со своей задачей.

Если запретить солнцезащитные очки, то где провести границу? Стоит ли запретить ношение iPod'ов на следующий год? Может, на следующий год вам нельзя будет заказывать напитки, потому что они время от времени проливаются на стол. Быть может, вы будете обязаны носить костюм и галстук, чтобы игра выглядела более официально и престижно. Лишать игроков некоторых прав редко будет хорошей идеей, потому что люди, которые придумывают правила, обычно не знают, когда им следует остановиться.

Идея жульничества с применением солнцезащитных очков всегда активно обсуждалась среди игроков. Честно говоря, любой человек, который будет метить карты, рискуя оказаться за это в тюрьме, имеет психические отклонения. Если вы думаете, что кто-то жульничает, используя солнцезащитные очки, попросите примерить их на себе и посмотрите, видите ли вы какие-то пометки на картах. Насколько мне известно, против меня жульничали всего один раз, и это происходило в закрытой домашней игре. При этом солнцезащитные очки никем не использовались. На высоких лимитах жульничества попросту не существует, потому что наказание за это будет слишком жестким.

Некоторые говорят, что солнцезащитные очки неудобны для телевизионщиков. Это неправда. Слабые игроки участвуют в турнирах, освещаемых ТВ, имея при этом все шансы здорово выступить на них. Если они перестанут попадать за финальные столы из-за серьезных

теллсов, выдаваемых их глазами, это сильно ослабит идею того, что любой человек может выиграть в крупном турнире. Если вы хотите, чтобы общественность смотрела и играла в покер, то должны позволять им иногда добираться до финального стола и выигрывать.

Я обеими руками за то, чтобы использовать солнцезащитные очки. И не потому, что они оказывают магическое действие, или каким-то особенным образом влияют на игру. Я знаю, что они дают мне преимущество. Здесь все очень просто. Я надеваю солнцезащитные очки в каждом крупном турнире, и рекомендую вам поступать таким же образом.

Наушники

Раньше я носил наушники, пока один из моих друзей не обратил моего внимания на то, как много вэлью я упускаю. Замечая некоторые детали, вы можете серьезно увеличить свое турнирное эквити. Кто пребывает в состоянии тильта, потому что жена взбесила его по телефону? Кто действительно хочет попасть в деньги? Кому на деньги наплевать? Если вы держите уши открытыми, вы сможете все это услышать. А если на них надеты наушники, то не сможете. Люди говорят, что с наушниками они могут играть дольше, потому что их мозг занят музыкой, а не болтовней игроков. Я полностью с этим согласен, но все же вам следует перетерпеть все это ради того эквити, которое вы получите, зная что происходит вокруг вас. Мне понадобился примерно месяц, чтобы привыкнуть к игре без наушников. Сейчас я надеваю их лишь тогда, когда игроки за столом говорят в грубой манере, что, как правило, сильно раздражает меня. У меня всегда есть наушники в моей сумке, но я редко ими пользуюсь.

Будьте добродушны

Когда вы идете в казино, то вашей целью должна быть попытка сделать счастливыми всех присутствующих там людей. Сюда входят игроки, дилеры, менеджеры зала, официантки разносящие напитки, уборщики и все кто окружает вас. Если вы хотите зарабатывать покером, то вам нужно место для игры. Думайте о казино, как о своем рабочем месте. Когда вы приходите, вы выигрываете какую-то сумму. Если казино счастливо, то вы тоже счастливы. Игроки постоянно жалуются на казино и на то, как его руководство проводит турниры. Вы должны делать все наоборот.

Если вы плохо относитесь к дилерам, то они могут уволиться, а это значит, что у покер-рума будет недостаток в дилерах, что в свою очередь означает, что им придется потратить больше денег на поиск персонала, что сделает турниры менее выгодными для них, и в итоге они могут вообще перестать проводить их. Возможно, это выглядит притянутым за уши, но если многие люди будут относиться к дилерам грубо, то такое вполне может произойти. Поэтому вы должны хотеть, чтобы дилеры были счастливы. Нет ничего веселого в том, что дилер не хочет находиться за вашим столом. Если вы доберетесь до глубокой турнирной стадии, то оставьте дилеру немного денег. Я стараюсь, чтобы дилер получил примерно 3,5% от призового фонда. В большинстве турниров дилер получает 3% от приза за первое место, соответственно я выделю ему еще пол процента из собственных денег.

Если вы грубы с менеджером зала, он может стать раздраженным и плохо выполнять свою работу, что, в конечном счете, будет стоить вам денег. Менеджеры зала, как правило, стараются изо всех сил, чтобы сделать их посетителей счастливыми. Если вы хорошо к ним относитесь, то обычно они достанут вам все что угодно. Если вам нужен номер в отеле со скидкой, или даже бесплатный, спросите у менеджера зала, и они либо достанут его для вас, либо направят в нужном направлении.

Вы также можете попросить о бесплатной еде, которая могла бы стоить вам тысячи долларов в год. Награждайте менеджеров зала щедрыми чаевыми. Это те люди, которые работают для вас и следят за тем, чтобы с вами обращались как с королем.

Хорошо относитесь к обслуживающему персоналу. Если вы расстроите официантку, разносящую напитки, она может начать избегать вашего стола. Если вы грубо поведете себя с уборщиком, он может оставить на полу казино разбросанный мусор.

Ну и наконец, хорошо относитесь к другим игрокам. Турниры не будут проводиться, если в них никто не регистрируется. Вы можете подумать, что выражая негативное отношение к сильным игрокам, вы можете их обидеть, в результате чего они перестанут посещать турниры, в которых вы присутствуете, но, тем не менее, вам необходимо, чтобы они посещали их, поскольку в этом случае формируются более существенный призовой фонд, привлекающий слабых игроков, которые надеются получить весомый приз за первое место. Чтобы призовой фонд стал огромным, необходимо чтобы в турнире зарегистрировалось как можно больше игроков. Кроме того, вам не следует плохо относиться к слабым игрокам, поскольку они могут покинуть игру, чтобы играть отдельно друг с другом.

Я всегда стараюсь следовать золотому правилу: относитесь к другим так, как вы хотели бы, чтобы относились к вам. Мне нравится, когда ко мне хорошо относятся, поэтому я сам должен относиться ко всем хорошо. Я считаю, что другого варианта и быть не может. Помните, что если кто-то не состоит в кругу ваших друзей, он все равно заслуживает уважения.

Не ругайте слабых игроков

Ругань в адрес слабых игроков была, пожалуй, одной из крупнейших психологических проблем, с которыми мне пришлось справиться. Проиграть крупную раздачу, будучи далеко впереди, никогда не доставляет удовольствия. Покер был бы намного менее прибыльным, если бы никто и никогда не переезжал вас, ведь это означает, что слабые игроки перестали бы играть, и покер стал бы непробиваемым. Чтобы подавить в себе злость на слабых игроков, мне пришлось понять, что без них мой ROI был бы существенно ниже.

Существует две основных причины, по которым вам не следует говорить слабым игрокам, насколько плохо они играют. Первая заключается в том, это если вы сделаете это в слишком резкой форме, они могут выйти из игры и больше никогда не вернуться. Вторая причина сводится к тому, что вы можете замотивировать их стать более сильными. Таким образом, вы либо теряете игрока, который, по сути, является мертвыми деньгами, либо превращаете слабого игрока в достойного соперника.

Кроме того, ругань в адрес других игроков может создать за столом такую динамику, при которой вы будете часто оказываться в трудных ситуациях. Другие игроки могут подумать, что вы в тильте, а могут и не подумать. Соответственно они либо будут, либо не будут играть против вас по-другому. Вы должны иметь четкое представление о том, как ваши оппоненты играют против вас. Как только это представление рассеется, вы, вероятно, начнете совершать ошибки. Вы должны совершать как можно меньше ошибок, особенно если это может стоить вам турнирной жизни. Если вы скажете кому-то о том, что он ужасный игрок, то этот игрок может начать играть против вас совершенно по-другому. Он может начать стараться переиграть вас в каждом банке или же делать хиро-фолды, чтобы показать вам, насколько он хорош. Другими словами, ваши ридсы против этого игрока становятся некорректными.

Сейчас моя реакция на бэд-биты даже лучше чем просто их игнорирование. Я стараюсь вести себя любезно со всеми слабыми игроками. Я слышал, что старик Чип Риз был лучшим из всех, кто способен завлечь в игру богачей, потому что те были не против проигрывать ему. Желание слабых игроков играть с вами должно помочь вам наслаждаться долгой и прибыльной покерной карьерой.

Довольно часто, особенно в турнирах с небольшим бай-ином, я вижу, как полу-компетентные игроки начинают ругать слабых. Поскольку я хочу, чтобы слабый игрок был счастлив, то обычно я просто поворачиваюсь в сторону обидчика и брезгливо покачиваю головой. Как правило, этого вполне хватает, чтобы донести до него мою мысль.

Не бойтесь играть с профессиональными игроками

Если игра с профессиональными игроками повышает частоту биения вашего сердца, и понижает процент рейза на префлопе, то вы, вероятно, боитесь играть против них. Профессионалы такие же люди как вы, просто с большим количеством опыта и навыков. Они не боги покера, каждый раз принимающие верное решение.

Игроки зачастую избегают игры против определенных про, опасаясь, что те переиграют их. Если лучший игрок в мире рейзит со средней позиции, а у вас АК на баттоне, то вы никогда не должны фолдить против него. В действительности, если вы считаете, что кто-то здорово играет на постфлопе, то, как правило, должны 3-бетить с намерением пойти олл-ин на префлопе, если стеки не слишком глубокие. Что действительно делает большинство профи сильными игроками так это то, что они чаще, чем средний игрок, крадут банки. Из-за этого, вы на самом деле должны хотеть играть большее количество рук против лузово-агрессивных игроков, оказывая на них максимальное давление. Очевидно, что

против тайтовых профессиональных игроков, данное утверждение не будет верным.

Другие люди являются полной противоположностью вышесказанному и всегда стараются переиграть профессиональных игроков. Не отклоняйтесь от своей стандартной игры с целью переиграть профессионала, чтобы впоследствии иметь возможность рассказать об этом своим друзьям. Определенно, это будет стоить вам некоторого эквити. Если рассказанная друзьям история стоит риска вылета из турнира, то, что ж, попробуйте.

Против сильнейших игроков просто играйте в свою стандартную тайтово-агрессивную А-игру. Не играйте излишне тайтово, и не сходите с ума в попытке поучаствовать против них в большом количестве раздач. Большинство профессионалов предполагают, что любители будут играть против них или чересчур тайтово, или чересчур лузово. Играйте ровно посередине, и это выбьет их из колеи.

Если вы сами являетесь профессиональным игроком, и люди боятся вас, то вы должны оптимально приспособиться под каждого из них. У меня довольно интересная ситуация – большинство турнирных игроков, но не все, знают кто я такой. Мне нужно определить, стараются ли люди переиграть меня, стараются ли держаться от меня подальше или думают, что я просто еще один случайный молодой парень. Если вы имеете такую же известность, как Фил Айви, то все будут знать о вас и, как правило, будут играть против вас либо слишком лузово, либо слишком тайтово.

Я всегда обращаю внимание на тех, кто смотрит на меня пристальнее, чем на других игроков. Кто-то может заметить, что сидит за трудным столом, что для меня будет признаком того, что вероятно он меня знает. Как только вы определите тех, кто вас знает, постарайтесь понять, как они будут играть против вас – лузово или тайтово, а затем играйте, отталкиваясь от этих соображений, и забирайте их фишки.

Разговоры за столом

Разговор за столом – это прием, используемый во время раздачи против игрока, от которого вы хотите получить информацию. Сам я не задаю людям слишком много вопросов, поскольку они могут ответить мне так, что это запутает меня, и я разыграю свою руку некорректно. В основном я разговариваю с игроками во время турнирной серии WSOP, когда худшие игроки мира собираются в одном месте.

Если кто-то пытается заговорить с вами во время раздачи, просто игнорируйте его. Тем самым вы не выдадите ему никакой информации. И делайте это постоянно, поскольку ваше молчание может стать теллсом, если до этого вы обычно разговаривали во время раздачи. Я помню раздачу на ESPN, когда Фил Хельмут держал что-то вроде АК на Кхх борде, и выкинул против парня, потому что тот почти в открытую сказал Филу, что у него АА. Понятно, что это гигантская ошибка. Вероятно, он забрал бы у Фила стек, если бы сидел молча.

В стрессовой ситуации, игроки, как правило, говорят правду. Подобная ситуация произошла со мной на баббле турнира серии WSOP за \$1500, когда я сделал рейз с А♠Q♠ и игрок запушил остатки своего стека, размер которого составлял 15bb. Обычно я буду коллировать, но в этот раз, когда я считал свои фишки, чтобы посмотреть, сколько у меня останется, если я проиграю, оппонент сказал: «У меня тузы. Если хочешь рискнуть, коллируй». Я выкинул, и он перевернул АА, сохранив мне приличное количество фишек.

Большинству игроков не приходят в голову умные вещи в мгновение ока, если они обеспокоены тем, что могут вылететь из турнира. Если у них сбивчивая речь или они чрезмерно нервничают, то как правило, они блефуют. Также, когда два игрока разговаривают и один из них моментально прекращает разговор, взглянув в свои карты, то обычно у него окажется сильная рука. Однажды мне раздали АJ в средней

позиции и игрок, который болтал без остановки, внезапно закрыл рот. Я выкинул, а у него оказалась пара КК.

Разговоры за столом также могут выдать информацию и в онлайн покере. Как правило, вам не следует много писать в чате. Я отвечаю лишь тогда, когда со мной говорит ученик, или когда кто-то пишет: “nice hand”. Проиграв большой банк, последнее, что вы хотели бы сделать, это строчить тарабарщину о том, как вам не везет, или о том, насколько плох ваш оппонент. Это даст понять каждому, что вы вероятно в тильте. Также, если вы одновременно играете за множеством столов, то не должны отвлекаться на беседы через чат, поскольку это всегда будет стоить вам эквити и оставит меньше времени на принятие решений за другими столами. Если вы участвуете в раздаче, не говорите ни слова. Разговоры приведут лишь к потере денег на длинной дистанции.

Не обсуждайте стратегию за столом

Иногда игрок может поинтересоваться вашим мнением о раздаче. Отвечайте как можно меньше; вы не хотите, чтобы другие знали того, как вы понимаете их игру. Вероятно, я довольно известен, потому что люди часто спрашивают мое мнение. Обычно я упрощаю свой ответ и зачастую выдаю полностью неверную информацию. Некоторые замечают это, другие нет. Пока люди не пытаются разговорить вас на эту тему, я рекомендую вам полностью избегать разговоров про стратегию.

Мне всегда интересно поговорить о покере со своими друзьями вне игорного стола. Общение с другими игроками – это один из наилучших способов улучшения своей игры. Но когда вы делаете это за столом, вы, по сути, даете всем бесплатный урок. Известно, что покерные уроки стоят недешево. Старайтесь придерживаться этой идеи.

Глава 7

Этикет

В этой главе мы затронем некоторые вопросы покерного этикета, которые постоянно нарушаются многими игроками. Если вы играете в эту игру, то помимо формальных правил должны знать и негласные. Не зная этих правил, вы не только будет выглядеть невеждой, но и можете обидеть кого-либо из игроков.

Не говорите с игроком, которого вы только что побили

Худшее что вы можете сделать, выиграв крупный банк, это начать говорить с игроком, у которого только что отобрали приличное количество фишек. Игрок, который только что проиграл вам раздачу, либо кипит от злости, либо обдумывает вариант вернуть свои фишки назад. Он не хочет, чтобы в этот момент с ним кто-нибудь разговаривал. Это даже хуже, чем ругать игрока после того, как тот проиграл банк.

Я имел удовольствие проиграть крупную раздачу с JJ против полукомпетентного игрока, у которого оказались AQ. До того как случилась эта раздача мы говорили с ним о его бизнесе и о том, насколько его услуги могли бы оказаться для меня полезными. После того как мы оба пошли олл-ин, где он поймал даму, он стал ругать меня, заявляя, что я должен был понять, что у него сильная рука и соответственно сдать. После таких слов я определенно не буду пользоваться его услугами и

не потому, что он выиграл у меня, а потому что он понятия не имеет как нужно относиться к людям, с которыми случилось что-то плохое.

Мораль истории такова – после того, как вы выиграли у кого-либо из соперников крупный банк, оставьте их в покое, ведь вы не хотите, чтобы они стали ненавидеть вас. Всегда приятно осознавать перед сном, что вы никого не расстроили. Покер – это не тот род занятий, где вы должны стремиться испортить окружающим настроение.

Чрезмерный восторг

Ничто так сильно не раздражает, как ситуация, в которой вас переезжают, после чего вы наблюдаете, как этот игрок скачет вокруг стола и кричит о том, как он хорош. Тем не менее, причина, по которой я пишу об этом, не кроется в моем недовольстве. Помимо замедления хода игры и разыгрывания дурацких сцен, чрезмерный восторг дает людям понять, что вы эмоционально привязаны к этой игре. Вы должны хотеть заставить оппонентов бояться вас, показывая им, что деньги никоим образом не давят на вас. Если выигрыш банка вызывает у вас восхищение, то соперники быстро поймут, что им нечего бояться.

Кроме того, чрезмерный восторг может неблагоприятно отразиться на человеке, проигравшем раздачу. Когда слабый игрок проигрывает раздачу, то, как правило, он не хочет видеть праздника по случаю собственного поражения. Это равносильно ругани в его адрес.

Я все пытаюсь понять, что хорошего может быть в чрезмерном восторге, но мой разум отказывается это понимать. Это здорово, когда кто-то ведет себя так, будто ему не все равно. Некоторые люди празднуют выигранную раздачу лишь потому, что унижая своих оппонентов, они начинают чувствовать себя превосходно. Очевидно, что я не вхожу в

категорию таких игроков. Мне никогда не нравился подобный выплеск эмоций и надеюсь, что вы тоже не будете себя вести столь вызывающе.

Знайте, о чем вы говорите

Однажды я принимал участие в турнире с бай-ином в \$1000, который проводился в Венишне, и услышал разговор несколько игроков, которые обсуждали финальный стол WPT, проходивший в этот же день. Почему-то они решили, что он начался в 13:00, хотя я знал наверняка, что это произошло в 16:30. Они говорили, что за финальным столом Фил Хельмут шел вторым по количеству фишек, когда в действительности он вылетел седьмым. Также я услышал от них, что за финальным столом не окажется Майка и Винса, но они там оказались. Большинство ошибочной информации предоставил один из этих собеседников.

Видимо этот игрок предполагал, что владеет точной информацией, либо откровенно лгал. Возможно, он думал, что знает о чем говорит. Если вы не знаете ответа на вопрос, то не должны чувствовать себя обязанным сказать что-либо. Просто скажите, что не знаете ответа.

Я присутствовал на нескольких покерных семинарах, преподаватели которых понятия не имели о тех вещах, о которых говорили. Один «профессионал» фактически сказал: «Если у вас АК в средней позиции, вы делаете рейз и кто-то 3-бетит вас, то вероятно вам следует сфолдить, поскольку у вас неготовая рука и вы позади любой пары». Он сказал глупость, а люди слушали его и впитывали неверную информацию. Если вы получаете информацию от людей, претендующих на звание профессионала, просто убедитесь, что они действительно таковыми и являются. Как выяснилось, игрок, проводивший тот семинар, последний раз выигрывал турнир в 1986 году. Пожалуйста, не будьте человеком, дающим откровенно ложную информацию.

Стучание по столу

Понятия не имею, с чего началось постукивание по столу, но, как правило, это означает «отличная рука». Таким образом, когда кто-то выигрывает у вас хороший банк, вполне приемлемо, хотя и несколько «рыбно», слегка постучать или похлопать по столу по направлению к победителю. Я часто вижу, как многие игроки неправильно используют это действие.

Когда вы выиграли раздачу, то не должны говорить с игроком, чьи деньги вы только что забрали. Определенно не следует говорить ему «отличная рука». Я готов поспорить, что 25% любителей стучат по столу после того, как выиграют раздачу. Если вы не хотите выглядеть придурком, не стучите по столу после того как выиграете банк. Просто сидите спокойно и собирайте фишки в стопку. Представьте, что вы только что выбили кого-то из турнира и когда тот встал из-за стола, вы сказали: «Отличная рука, приятель». Весьма забавная ситуация.

Пожелание удачи игроку, который идет олл-ин

Когда кто-то из игроков идет олл-ин, вы ничего не должны ему говорить, особенно если не участвуете в раздаче. Я вижу, что почти никто, кроме слабых игроков не желает удачи оппоненту, с которыми они идут олл-ин. Желая противнику удачи, вы тем самым говорите ему, что надеетесь проиграть. Я думаю, такое происходит потому, что худшее, что может произойти со слабым игроком, играющим не по банкроллу, это вылет из крупного турнира. Он думает, что все остальные игроки в одной с ним лодке и не хочет, чтобы другие прошли через эту боль. Не хочу вас разочаровывать, но из любого турнира вылетают абсолютно все игроки, кроме одного единственного везунчика. В следующий раз, когда кто-то

пойдет олл-ин, не желайте ему удачи. Это все равно, что сказать «Надеюсь, ты проиграешь».

Разговоры во время раздачи

Вы уже знаете, что не должны говорить во время раздачи, в которой принимаете участие. А что насчет разговоров, когда вы не участвуете в ней? Вы можете говорить с игроками, сидящими сбоку от вас, а также с теми, кто сидит сбоку от них, только если игрок, сидящий между вами, не участвует в раздаче. Если вам нужно поговорить с кем-то, сидящим около игрока, находящегося в раздаче, потерпите и сделайте это позже. Нет ничего хуже, чем размышлять о раздаче, когда кто-то бормочет вам под ухо. Проявите уважение и будьте вежливым по отношению к игроку, размышляющему над раздачей. Просто сидите тихо и не мешайте ему думать.

Пока идет раздача, вы не должны говорить о том, с какой рукой сделали фолд. Например, если в раздаче участвуют игроки на втором и третьем боксах, а я сижу на седьмом и разговариваю с игроком с восьмого бокса, мне не следует говорить о своих картах, несмотря на то, что игроки, участвующие в раздаче не слышат моих слов. Вы не должны говорить об этом даже шепотом. Давайте рассмотрим подобную ситуацию более подробно. Допустим, кто-то сделал рейз, я сыграл коллом и третий игрок поставил 3-бет. Первый игрок немного подумал и сделал колл, а я выкинул пару ТТ, чего на самом деле я, разумеется, никогда бы не сделал. Если на флоп придет Т42, я не должен сотрясать кулаками воздух и вести себя так, будто только что потерял тонну денег. Это даст другим игрокам понять, что я выкинул что-то такое, что хорошо связано с этим бордом, а в подобной ситуации это может быть только сет.

Аналогичная ситуация возникает тогда, когда вы заранее знаете, что будете фолдить на постфлопе. Допустим, кто-то из игроков сделал рейз, другой игрок коллировал его, вы также сделали колл в позиции баттона с $9\spadesuit 8\spadesuit$, и на флоп пришли АК2. Не давайте никому понять, что вы намерены фолдить, будь то отодвинутые в сторону карты, разговор с соседом или распитие напитков. Просто сделайте вид, будто планируете остаться в раздаче.

Все это сводится к уважению к другим игрокам, позволяя им показывать свою лучшую игру, как это всегда было принято.

Не показывайте свои карты

Если вы являетесь хорошим игроком, то никогда не должны показывать свои карты соседям по столу. Вы часто можете увидеть, как игроки, особенно с низких лимитов, показывают соседям хорошую, но очевидно худшую руку, и после этого делают фолд. Это дает им информацию, которой нет у остальных игроков, которые в свою очередь могут подумать, что вы в сговоре.

Например, вы сделали рейз с АК из средней позиции и оба блайнда ответили коллом. На флоп пришли 953. Малый блайнд прочекал, а большой блайнд дал ставку. В подобной ситуации некоторые из игроков могут показать соседям свои АК, а затем выбросить. Теперь малый блайнд будет знать, что у вас, вероятно, были крупные карты, что исключает из диапазона большого блайнда несколько рук. К тому же, всякий кто видел ваши карты, будут знать, что вы можете выбросить АК в подобной ситуации, что вероятно означает, что вы прямолинейный игрок. Они также могут понять, что вы в легком тильте, поскольку не хотели фолдить с рукой, которая, скорее всего позади. Так или иначе, ни к чему хорошему это не приведет. Просто сделайте фолд и готовьтесь к следующей раздаче.

Кладите фишки так, чтобы дилеру было несложно их увидеть

На префлопе, особенно когда в игре присутствует анте, дилеру порой сложно понять, кто поставил анте, а кто нет. Чтобы избежать этой путаницы, которая может серьезно замедлить ход игры, убедитесь в том, что ваши фишки хорошо видны дилеру. Чтобы было понятнее, приведу пример.

Допустим, уровень блайндов 250/500-50 и вы находитесь в позиции малого блайнда. В подобной ситуации некоторые из игроков могут поставить свой блайнд большой стопкой, состоящей из 12 фишек по \$25. Дилер будет вынужден разбить эту стопку и забрать из него анте. Другие поставят стопку, состоящую из четырех фишек по \$25 и двух по \$100. Опять же, дилеру придется искать ваше анте. Некоторые игроки кинут три фишки по \$100 и дилер будет вынужден делать размен, чтобы выделить из этой стопки анте. Убедитесь, что дилеру будет удобно видеть ваше анте рядом с блайндом. Это устранит неразбериху.

Некоторые кладут свое анте на кнопку баттона. Из-за этого дилер может вообще не заметить ваше анте, или утащить кнопку баттона в банк вместе с остальными фишками, что опять же, вызовет неразбериху.

Возможно, вам покажется, что я придираюсь к мелочам, но подобные мелочи сильно замедляют ход игры. Даже если вы играете всего лишь на одну руку меньше за каждый уровень блайндов, то тем самым вы теряете кучу раздач за год. Если ваш профит с каждой руки составляет \$1, и за год вы сыграете на 500 раздач меньше, то вы будете терять \$500 в год, вкладывая фишки в банк запутанным способом.

Глава 8

Становление профессиональным игроком

В какой-то момент вы можете решить стать профессиональным игроком в покер. Если вы задаетесь вопросом «а готов ли я?», то вероятно вы не готовы. Становление профессиональным игроком это серьезное решение, которое чрезвычайным образом изменит вашу жизнь, ведь теперь у вас не будет стабильной работы. Если у вас есть хорошая работа, и вы получаете неплохие деньги, то вероятно вам вовсе не нужно задумываться об этом, потому что вы уже финансово обеспечены. Покер – это отличное хобби и вдобавок может приносить отличные деньги. Я знаю нескольких успешных бизнесменов, которые зарабатывают \$100'000 в год на работе и дополнительно \$100'000 игрой в покер. Если вы содержите семью, то всерьез должны задуматься о том, чтобы не уходить с основной работы, поскольку если вы разоритесь, ваша жизнь превратится в сущий кошмар. Гораздо проще, когда вы молоды, и никто от вас не зависит.

Я решил стать профессиональным игроком, когда мне было 18. Я был студентом колледжа и работал за \$10/час. В то время я все еще жил со своими родителями. Таким образом, у меня не было никаких затрат и была довольно низкооплачиваемая работа. Играя SNG с бай-ином в \$200, я построил банкролл около \$20'000 и чувствовал себя непобедимым. Уволившись с работы, я начал играть целыми днями, забросил колледж, и в итоге поднял банкролл примерно до \$60'000. Тогда я решил, что пора отложить \$20'000 на квартиру и съехать с родительского дома. У меня появились кое-какие счета, поскольку теперь я был вынужден оплачивать примерно \$1500 ежемесячных расходов. Затем меня накрыл даунсвинг, и от моего банкролла осталось лишь \$10'000. Я ходил по лезвию ножа, поскольку у меня не было

других денег на жизнь, если бы дела пошли совсем плохо. Я спустился вниз по лимитам и вкалывал бесчисленное количество часов. В конце концов, я выбрался из этой колеи и взобрался на ту вершину, где нахожусь и по сей день.

Я допустил несколько гигантских ошибок, когда всерьез решил стать профессиональным игроком. Если бы ситуация стала более скверной, то вероятно я превратился бы в очередного покерного неудачника. Во-первых, у меня было всего лишь 100 бай-инов для игры на моем рабочем лимите. Этого совсем недостаточно, если у вас нет дополнительного источника доходов. Поскольку разорение было совершенно неприемлемым для меня вариантом, мне стоило подождать, пока у меня не набралось хотя бы 200 бай-инов моего рабочего лимита, то есть \$40'000.

Кроме того, у меня не было денежных запасов на жизненные расходы. Это стало огромной ошибкой номер два. Раньше мне не приходилось тратить \$1500 в месяц, и теперь мне стало гораздо сложнее получить прибыль.

Когда размер моего банкролла составлял \$60'000, я решил пустить треть накопленных средств на квартиру. Это было огромной ошибкой номер три. Набрав хороший банкролл, я решил инвестировать \$20'000 в покупку квартиры, и таким образом достаточно длительное время не мог бы распоряжаться этими деньгами. Покупка квартиры, в целом, является плохой идеей, потому что она требует затрат из месяца в месяц, которые за год могут вылиться в тысячи долларов. Я только сейчас стал понимать насколько это плохо, когда стал арендовать две квартиры, в результате чего вынужден выплачивать приличное количество денег в год в виде ежемесячных платежей.

Заметьте, что если бы я играл с \$60'000 и потерял \$30'000, то все было бы в порядке, поскольку у меня все еще оставалось \$30'000. Проиграв \$30'000, имея банкролл размером в \$40'000, мне пришлось спуститься вниз по лимитам, что очевидно стоило мне значительного эквити. Если

бы я сделал перерыв даже на небольшой промежуток времени, то я был бы разорен, поскольку у меня не оставалось денег на оплату расходов. Кроме того, если бы мой даунсвинг так и не отпустил бы меня, то с \$10'000 я бы разорился еще быстрее. Мне сильно повезло, что я смог остаться на плаву.

Я не считаю, что покинув колледж, совершил ошибку. Это было великолепным решением. Большинство людей ходят в колледж либо для того, чтобы получить диплом, либо ради общения с людьми. Я хотел быть профессиональным игроком в покер, поэтому диплом мне был не нужен. В колледже у меня было не так много друзей, потому что большинство самых близких школьных друзей разъехались по другим городам. Иметь диплом, на который можно опереться, если в покере дела складываются не очень хорошо, это огромное +EV. Я бросил колледж где-то за два года до его окончания. Вероятно, я закончил бы его, если бы мне оставалось учиться не так долго. На своем пути я повстречал нескольких игроков мирового уровня, которые бросили колледж несмотря на то, что до его окончания им оставалось примерно полгода. Я думал, что это безумие. Иногда вам просто необходимо стиснуть зубы покрепче и все же закончить учебу. Меня постоянно спрашивают, планирую ли я когда-нибудь вернуться в колледж и получить диплом. Мой ответ – твердое «нет». Для меня в этом нет никакой ценности, и я не хочу приходить в класс и сдавать зачеты. Вот такая простая позиция. Тем не менее, я рекомендую всем студентам закончить колледж до того как они примут решение стать профессиональными игроками в покер.

Прежде чем вы примете это решение, наиграйте банкролл и доберитесь до лимита, на котором сможете зарабатывать в три раза больше вашей текущей зарплаты. Чтобы определить свой реальный винрейт, вам потребуется большая дистанция, поэтому отыграйте порядка 3'000 МТТ турниров, 5'000 SNG или 200'000 рук в кэш играх, прежде чем вы решите бросить свою работу. Затем посчитайте расходы на проживание сроком на полгода. Если вы молоды, и ваши ежемесячные расходы не

превышают \$500, то запаситесь \$3000. Если у вас есть семья и вы тратите \$5000 в месяц, то отложите на жизнь \$30'000. Только после этого вы можете рассмотреть вариант увольнения с основного места работы, чтобы стать профессиональным игроком.

Также у вас должен быть план на случай банкротства. Принять решение стать профессиональным игроком намного проще, если вы знаете, что в случае необходимости сможете вернуться на свою работу. Если вы не сможете вернуться назад, либо найти другую похожую работу, с относительно прежней зарплатой, то вам всерьез стоит задуматься о целесообразности увольнения с текущего места работы. Вам также нужно понять, каким образом вы будете наращивать свой банкролл, оплачивая попутно счета. Если вы играете SNG с бай-ином в \$30 и зарабатываете \$30/час, то, вероятно, за месяц вы заработаете порядка \$4'500, если ваш ROI будет составлять 5%, и вы отыграете порядка 3000 турниров. Если ваш банкролл составляет \$30'000 и вы платите по счетам \$3'000 в месяц, то в этом случае вы сможете добавлять к своему банкроллу лишь \$1'500 в месяц. Это означает, что вам потребуется год для того, чтобы перейти на следующий лимит. Решением будет либо сокращение расходов на проживание, либо отказ от идеи стать профессиональным игроком, пока вы не доберетесь до лимита, игра на котором покрывает все ваши расходы и не будет существенным образом сказываться на вашем банкролле.

Кроме того, вы должны каждый месяц откладывать определенную часть денег. Когда-то они могут понадобиться вам, и если вы их откладывали из месяца в месяц, то они у вас будут. МТТ игрокам это сделать сложнее, нежели SNG или кэш игрокам, выигрыши которых более стабильны. Я откладываю часть денег всякий раз, когда выигрываю крупный турнир. Каким бы образом вы не решили это сделать, не забывайте о своем будущем.

Прежде чем вы примете решение стать профессиональным игроком, вам нужно о многом подумать, но в действительности все сводится к нескольким простым вопросам. Сколько я в действительности

зарабатываю покером? Что произойдет, если я разорюсь? Отразится ли мое разорение на ком-либо еще? Достаточно ли у меня денег, чтобы платить по счетам и увеличивать свой банкролл? Если у вас есть четкие ответы на все эти вопросы, то можете рассмотреть вопрос о становлении профессиональным игроком в покер.

Не переоценивайте себя

Я видел как бесчисленное множество игроков, бьющих турниры с бай-ином в \$1'000, начинали играть турниры за \$10'000, где были разбиты в пух и прах. Подъем по лимитам с целью сыграть с более сильными оппонентами это хороший способ улучшить свою игру, но далеко не самый лучший способ сохранить свой банкролл в целости и сохранности. Несмотря на то, что большинство игроков, да и я в том числе, уверены в своих навыках, лишь самые лучшие из них в состоянии понять, что всегда есть что-то новое, о чем можно узнать, сидя за покерным столом.

Играя в турнирах с бай-ином \$500, я часто вижу множество молодых игроков, которые думают, что являются лучшими в мире. Когда они рассуждают о покере, становится очевидно, что они владеют покерным сленгом, но что еще более очевидно, так это то, что они понятия не имеют, о чем говорят. Как правило, они играют на куда более высоких лимитах, чем позволяет их банкролл, и в итоге разоряются. Я редко вижу, чтобы кто-то из них надолго задерживался в турнирах с бай-ином в \$10'000. Они не настолько хороши, как им кажется.

Природа турнирного покера сильно влияет на представление людей об их собственной игре, заставляя их думать, что они сильнее, чем есть на самом деле. Если вы ничего не знаете о математике покера, но победили в турнире с бай-ином в \$500, обыграв 500 человек, то вполне

вероятно, станете считать себя сильнее большинства из этих 500 игроков. На самом деле это далеко от истины. Если вы агрессивны, то когда-нибудь у вас все же появится шанс победить в турнире. Но это не значит, что вы тут же должны начать играть турниры с высоким бай-ином.

Вы можете оценить уровень собственной игры, просматривая обучающие видео от сильнейших игроков. Если то, как они играют, сильно отличается от вашей игры, то, скорее всего, вы не так уж и хороши. Уровень турниров, в которых вы способны выигрывать, также является хорошим показателем ваших навыков. Если вы годами играли турниры с бай-ином \$500 и смогли выиграть лишь один турнир, то похоже что вы играете слишком высоко. Аналогично, если вы играете турниры по \$10 и каждую неделю выигрываете по одному такому турниру, то вероятно вы играете слишком низко. Я знаю одного довольно сильного игрока, который играет на низких лимитах, поскольку ему нравится иметь стабильный винрейт. Он думает, что является игроком мирового уровня, потому что с легкостью бьет турниры за \$3. Не стоит и говорить, что умение бить турниры за \$3 не делает вас игроком от Бога.

Обратите внимание на то, каким образом формируются призовые пулы в турнирах с высоким бай-ином. Большинство слабых турнирных игроков являются крупными победителями у себя дома. Они побеждают очень слабых игроков в местных турнирах и едут в Вегас, чтобы поиграть с профессионалами. Как правило, домой они возвращаются ни с чем, разве что с интересной историей. Способность побить домашние игры не квалифицирует вас как игрока, готового к турнирам с высоким бай-ином.

Некоторым людям не так просто держать свое эго на привязи. Мне повезло, что я, наконец, понял, что не являюсь лучшим в мире игроком. Впереди у меня долгий путь, но обучение и практика позволят мне взобраться на покерную вершину. Даже если вы сможете добиться того же, чего смог добиться я, то кто-то всегда будет дышать вам в спину.

Будьте скромнее и смиритесь с тем, что вы не знаете всего, что можно знать о покере.

Не пытайтесь быть мачо

Любители зачастую думают, что покер это игра, где выясняют, у кого крепче яйца. Они полагают, что игрок, провернувший сумасшедший блеф или крупный олл-ин, под конец дня выиграет все деньги. Большинство профессионалов знают, что это далеко от истины. И хотя агрессивная игра поможет вам стать победителем, вы также должны быть терпеливы, избирательны, хитры и при этом уметь манипулировать оппонентами. А это намного сложнее, нежели попытки задавить всех игроков, бессмысленно швыряя фишки в банк.

Не становитесь одержимым идеей обыграть противника, который пытается оказывать на вас давление. Вы начнете разыгрывать слишком большое количество рук, пытаясь зацепиться за флоп. Вы можете вложить в банк слишком много денег с рукой, вроде слабой топ-пары. Очень скоро вы начнете тильтовать и будете обречены.

Самое умное и простое решение – это показывать А-игру, а не пытаться доказать каждому сопернику какой вы отважный. Если вы сохраняете ясность ума, то можете спокойно сидеть за столом и медленно, но верно, обдирать как липку игроков, которые из кожи вон лезут, чтобы всех переиграть.

Не ставьте глупых целей

Нередко игроки ставят перед собой цели, которые можно назвать глупыми по той причине, что они не в состоянии контролировать

конечный результат. Например, некоторые игроки говорят, что хотят выигрывать \$10'000 в месяц. Очевидно, что если ваш доход составляет \$200/час, то в среднем вам необходимо отыгрывать по 50 часов в месяц, чтобы заработать \$10'000. Это кажется простым, но вы с легкостью можете и проиграть эти \$200/час за те же 50 часов. Постановка финансовых целей, особенно на короткие сроки, лишь ухудшит качество вашей игры. Если к концу месяца вы выиграли всего \$7'000, то вы можете начать усиленно гриндить, пытаясь достичь отметки в \$10'000, что будет стоить вам приличного количества эквити.

Другой глупой целью является подъем на лимит выше к определенному моменту. Эта цель схожа с финансовой целью, поскольку обычно лишь только размер банкролла может определить тот лимит, на котором вы можете играть. Если сейчас вы играете турниры с бай-ином \$20, имея банкролл в \$2000, и решаете, что через три месяца должны играть турниры с бай-ином \$50, то, по сути, вы говорите себе, что хотите выиграть \$3000 в последующие три месяца, а также улучшить свои навыки игры до уровня, необходимого для успеха в турнирах за \$50.

Еще одна из провальных целей, во всяком случае для меня, является попытка отыграть определенное количество часов в месяц. Несмотря на то, что график игры и следование ему может выглядеть очень здорово, тем не менее, когда дела ваши плохи, становится очевидно, что наилучшим решением в данном случае будет взять на некоторое время перерыв. Допустим, вы решили отыграть 160 часов в месяц, но отыграли всего 120 часов, показывая солидный покер. Если следующие 40 часов игры вы будете пребывать в состоянии тильта, то раздадите за это время гораздо больше денег, чем заработали за первые 120 часов.

Но есть и отличные цели. Во-первых, поставьте перед собой цель избавиться от тильта. Когда вы чувствуете, что тилт подкрадывается к вам, то осознайте это и убедитесь, что он не сказывается на вашей игре. Еще одна отличная цель, это стремиться всегда показывать А-игру. Если вы начинаете действовать на автопилоте и принимаете неоптимальные решения, то постоянно поправляйте себя. Постарайтесь сделать свою

жизнь счастливой. Наверняка вы слышали высказывание, что «Мироощущение – это все!». И это действительно так. Многие игроки в покер являются несчастными людьми. Избегайте этого и ваши ожидания от игры значительно увеличатся.

Определяя свою цель, убедитесь, что она не зависит от дисперсии. Затем убедитесь, что она вполне разумна и поможет вам стать более сильным игроком.

Не жалейте себя

Я часто слышу, как молодые и весьма умные онлайн игроки жалуются на удачу. Во-первых, если вы профессиональный игрок, то я могу с уверенностью заявить, что в самом начале вашей карьеры все ваши выигрыши были, по крайней мере, равны EV ожидания. В действительности, новичкам очень часто везет и лишь спустя некоторое время они начинают понимать, что на самом деле они играют не так уж и хорошо. Одного этого более чем достаточно, чтобы умерить ваше желание жаловаться на удачу.

Некоторые люди, проиграв крупную раздачу, расстраиваются и начинают сосредотачиваться на собственном невезении. Вместо этого, им следует понимать, что они приняли +EV решение, которое в этот раз не сработало. Вы не должны болезненно переносить проигрыш каждой раздачи. Это правда, что страданиям нужна компания. Если вы не чувствуете себя несчастным, то у вас не возникнет желания рассказать каждому о своей боли. В действительности, вы даже не должны почувствовать эту боль.

Я моментально теряю уважение к игроку, который жалуется на бэд-бит, особенно если он делает это лишь ради того, чтобы ему посочувствовали. Временами нам всем не везет, и мы проигрываем.

Такое бывает. Я не считаю типичный бэд-бит невезением, например, такой как проигрыш с парой AA на флопе A77. Такое бывает с каждым игроком, и вам не нужно искать в этом причин для расстройств. Если вы не готовы к дисперсии, то вероятно покер – это не ваш род занятий. Вы станете намного счастливее, когда поймете, что иногда вы все же будете проигрывать раздачи, в которых имели огромное эквити. Если проигрыш не приносит вам боли, то у вас всегда будет отличное настроение, а это позволит показывать более сильную игру в течение длительного периода времени.

Будьте хорошим человеком

Когда я сделаю что-то плохое, меня начинает мучить совесть. В жизни я сделал достаточно плохих вещей, чтобы осознать, что я играю намного лучше, когда моя совесть чиста. Я знаю, что некоторые игроки постоянно совершают поступки, которые я считаю плохими, но, похоже, их это нисколько не волнует. Если вы можете играть, не волнуясь о том, что кто-то хочет убить вас из-за того что вы гадко с ним обошлись, то видимо этот раздел не для вас. В действительности, это просто соответствует здравому смыслу – не делать плохих вещей.

Как только ваша жизнь изменится в лучшую сторону, вы можете сделать некоторые вещи, которые помогут другим людям улучшить их жизнь. Во-первых, вы можете начать заниматься благотворительностью. И хотя я не потратил на благотворительность огромных сумм, некоторые деньги я все же пожертвовал. Это великолепное чувство – осознавать, что благодаря моему пожертвованию, другие люди будут жить немного лучше. Вы также можете жертвовать свое время. Существует много отличных дел, которые будут полезны людям. Вы можете найти такое дело и всячески оказывать ему поддержку. Также, вы можете помогать другим игрокам. Эта книга и мои тренировочные онлайн видео

являются одной из разновидностей такой помощи. Ничто так не радует, как услышать от кого-то, кто посмотрел мои видео, что он стал отличным игроком в покер. Делая хорошие вещи, вы просто начинаете чувствовать себя лучше. Если вы хорошо себя чувствуете, то сможете показать лучшую игру в покер.

Лики

Игроки в покер, да и вообще все люди, имели бы намного больше денег, если бы устранили свои лики. Они могут различаться от употребления супердорогих блюд до наркотиков. Несмотря на то, что нет ничего плохого в том, что вы тратите деньги на вещи, которые приносят вам удовольствие, тратить все свои деньги на одну определенную вещь обычно будет плохой идеей.

Главный лик большинства профессиональных игроков это ставки в казино. У вас должен быть определенный уровень дегенерации, чтобы быть игроком высоких лимитов. Я хочу сказать, вы должны быть немного сумасшедшим, чтобы поставить \$25'000 на стол для игры на пару дней, верно? Очевидно, что уровень дегенерации у всех разный. Некоторые игроки, принимая участие в турнирах за \$10000, параллельно могут поиграть в блэк-джек, делая ставки по \$10. Это не такой уж большой лик. Другие же, принимая участие в турнирах с бай-ином в \$10'000, параллельно будут играть в баккару, делая ставки по \$10'000 на кон. Такой авантюрный подход будет удерживать их на грани банкротства на протяжении всей их карьеры.

Даже если вы с умом подходите к играм в казино, то все равно вы будете терять около одного процента за каждую ставку. Соответственно вы будете проигрывать \$1 каждый раз, когда ставите \$100. И хотя сумма не выглядит столь существенно, если вы играете 100 раздач в час, делая ставки по \$10'000, то можете ожидать, что ваш проигрыш за час игры

составит \$10'000. Это самым серьезным образом повредит банкроллу любого игрока.

Моим самым крупнейшим ликом были ставки на спорт. И хотя я думал, что мои ставки имели положительное ожидание, вложения в размере \$1'000 на игру, с преимуществом в 0,5%, могут привести к затажному даунсвингу. Если вы не можете выделить для ставок банкролл, размер которого будет составлять порядка \$300'000, то вы почти наверняка проиграете огромную кучу денег на любой дистанции, кроме самой огромной. Мой совет – не играйте в казино ни во что, кроме покера. Сюда так же входят игры, которые иногда могут иметь положительное EV, такие как блэк-джек и ставки на спорт, по той причине, что даже если ваше ожидание положительно, оно не будет таковым значительную часть времени. Просто держитесь подальше от этих игр. Это самое простое решение.

Еще один крупный лик, присущий многим игрокам, это тусовки, алкоголь и наркотики. К счастью, мои родители с детства приучили меня не пить и не употреблять наркотиков. Также мне повезло в том, что я не люблю шумную клубную обстановку. Многие игроки чувствуют, будто их жизнь станет круче, если они смогут позволить себе каждую ночь оставлять в клубе по \$10'000. И хотя нет ничего плохого в том, чтобы погулять с друзьями и немного выпить, это приведет к большим проблемам, если вы переусердствуете в этом деле. Собственно говоря, это относится к любому жизненному аспекту. Я думаю, многие люди чувствуют, что хождение по клубам является отличным способом казаться крутым, имея при этом возможность отдохнуть в своей компании. Когда у вас много денег, а большинство игроков, как правило, располагают приличными суммами, вы чувствуете, что можете позволить себе тратить крупные суммы всякий раз, когда собираетесь развлечься. На дистанции, это будет стоить вам значительной части вашего банкролла.

Если вы знаете меру употребления спиртных напитков, то у вас не должно быть с этим проблем. Однако, большинство людей этой меры

не знают. Что касается наркотиков, то употребление смертельно опасных препаратов это чистейший идиотизм. Вы должны избегать всего, что может сильно увеличить приближение смерти. Сюда входит курение, наркотики, быстрая езда на машине, ограбление банков и т.д. Мой совет прост – не начинайте.

Один из последних финансовых ликов – это то, что я называю «жизнь в роскоши», то есть желание иметь лучшие вещи из возможных. У меня нет огромного дома или супер крутой машины. У меня довольно неплохой дом и довольно неплохая машина. Многие игроки, выиграв в турнире миллион долларов, полагают, что будут выигрывать по миллиону долларов из года в год, до конца своей жизни. Они берут заем в размере пяти миллионов, чтобы купить себе дом, рассчитывая полностью рассчитаться за 20 лет. Затем они обнаруживают, что выплачивать ипотеку гораздо труднее, чем им казалось, особенно когда она отнимает существенную часть их доходов. Тоже самое относится и к покупке машины, отпускам или питанию в дорогих ресторанах. Я также как и все люблю отлично поесть и возможно это один из главнейших моих ликов. Траты в размере \$200 на обед два раза в неделю почти незаметны, если вы зарабатываете по \$20'000 в месяц. Если вы ежедневно тратите по \$200 за обед, как это делают многие из моих друзей, то это составит \$6'000 в месяц, или 33% от ежемесячного дохода. И хотя деньги, заработанные тяжелым трудом, позволяют вам иметь отличные вещи, убедитесь, что вы не живете не по карману, поскольку в покере вашу реальную зарплату весьма трудно спрогнозировать.

Теперь поговорим о ликах, которые не имеют отношения к деньгам. Большинство людей называют этот лик – хобби. Если у вас есть масса различных увлечений, то они будут отнимать бесчисленное количество времени, которое вы могли бы посвятить игре в покер. Мое увлечение номер один, за которым мне постоянно приходится следить, это просмотр телевизора и видео игры. Я объединил эти увлечения вместе, потому что в обоих случаях я провожу время, сидя перед экраном

телевизора. Когда в покере дела идут не очень хорошо, я беру перерыв на день и заполняю его просмотром ТВ. И хотя это выглядит вполне безобидно, я все же теряю целый рабочий день. Несколько лет назад я целый месяц не играл в покер и занимался только тем, что смотрел телевизор. Очевидно, что это проблема. Несмотря на то, что вам нужны перерывы от покера, не становитесь профессиональным киноманом. Данная концепция может быть применена к чему угодно, что можно совершать с большим избытком, например туризм, рыбалка, сон или просмотр спортивных событий.

Научитесь обнаруживать лики в собственной жизни. Все, на что вы затрачиваете много времени или денег, вероятно является ликом. Если вы, как и я раньше, каждый день посещаете букмекера, чтобы сделать ставку, не имея при этом весьма приличного банкролла, то определенно – у вас есть лик. Как только вы обнаружите его, то должны признать его существование и подготовиться к тому, чтобы его устранить. Вы можете поговорить с друзьями, а возможно вам понадобится помощь профессионала, если проблема крайне серьезная. Нет ничего плохого в просьбах о помощи.

Очень важно тратить деньги и время на то, что вам нравится, и от чего вы получаете удовольствие. В конце концов, одно из основных преимуществ игры в покер – это свобода в выборе деятельности. Однако, крайне важно сохранять свой банкролл комфортным для игры. В конечном счете, ваши лики могут полностью осушить его, и оставить вас у разбитого корыта.

Покер – игра цифр

Если вас беспокоит череда проигранных раздач, то вам необходимо либо изменить свое мышление, либо осознать, что покер – это не ваша игра. Играя в покер, вы всегда должны смотреть на результат с точки

зрения вашего ROI. Например, в прошлом я зарабатывал на жизнь, играя SNG с бай-ином \$200. Вы можете проиграть \$200, а можете выиграть \$200, \$400 или \$800. Эти числа могут казаться большими, но на самом деле я выигрывал в среднем \$10 за игру. Поэтому я знал, что если сыграю 1000 SNG, то в среднем заработаю \$10'000. Отыграв десять SNG, я мог легко оказаться как в плюсе, так и в минусе на \$2'000. Чтобы обеспечить себе стабильность я был вынужден много играть. Таким образом, я старался отыгрывать, по меньшей мере, 2000 SNG в месяц, чтобы обеспечить себе стабильный доход. С другой стороны, люди, играющие одну или две игры в день, будут сталкиваться с огромными даунсвингами на весьма длинной дистанции. Чтобы справиться с этим, вам нужно вкалывать по многу часов и принимать участие в огромном количестве турниров.

На короткой дистанции покер является весьма дисперсионным. Я отыграл порядка 55 турниров серии WPT. У меня два чемпионских титула, четыре финальных стола и 13 ITM с ROI примерно 900%. Значит ли это, что я лучший игрок в мире? На серии WSOP я принял участие примерно в 150 турнирах, попав за финальный стол лишь один раз, 11 раз в ITM и мой ROI на этой серии составляет -70%. Значит ли это, что я худший игрок на свете? Мои общий ROI на всех живых турнирах, в которых я когда-либо принимал участие, составляет порядка 400%, что означает, что на каждые вложенные \$100 я заработал \$400. Но если сравнить WSOP и WPT, то вы увидите две разных картины.

Сильнейшие онлайн MTT игроки высоких лимитов рассчитывают иметь ROI порядка 80%, то есть выигрывать \$80 с каждого турнира, бай-ин которого составляет \$100. Если бы они играли только два турнира в день, то выигрывали бы лишь \$160 в день, что не такие уж и много. Им следовало бы отыгрывать порядка 15 турниров в день, зарабатывая по \$1'200, что выглядит куда более весомо.

Когда вы регистрируетесь в турнире, то призовой фонд не должен влиять на ход ваших мыслей. Профессиональные игроки часто говорят о том, что пропустят турнир лишь потому, что призовой фонд составляет

всего \$300'000, либо отправляются за тридевять земель с целью принять участие в турнире с призовым фондом в \$5'000'000. Если ваш ROI одинаков в обоих турнирах, то вы должны сыграть в каждом из них, учитывая то, что расходы на переезд не столь высоки. Покер – это игра цифр. Если вы достаточно трудолюбивы, то вправе рассчитывать на стабильный винрейт на длинной дистанции.

Имейте большой арсенал приемов

Существует два основных типа игроков: те, которые играют только в холдем и те, которые играют во все игры. Раньше я играл только в холдем, но затем открыл для себя PLO, PLO8 и стад игры. Игроки в холдем обычно играют или в одну его разновидность, или во все сразу. Сюда входят лимитные, пот-лимитные и безлимитные разновидности холдема, которые в свою очередь можно разложить на турниры, SNG и кэш игры.

Если вы хотите зарабатывать турнирной игрой, то должны знать обо всех аспектах этой разновидности покера. В МТТ турнирах с огромным бай-ином, вы, как правило, начинаете со стеком в 200bb или больше, а это значит, что стандартную теорию игры в турнирах со средним стеком можно выбросить в мусорный бак. Турниры с глубоким стеком начинаются также как и кэш игры, с той разницей, что вылетев из турнира, вы, как правило, не можете докупить фишки. Добравшись до финального стола, турнир превращается в SNG. Если у вас нет опыта игры в SNG, то вы часто будете оказываться в ситуациях, в которых не будете иметь представления о том, что должны делать. Иногда вам придется играть за очень коротким столом, например на баббле перед финальным столом, а также за самим финальным столом. Чтобы стать успешным турнирным игроком, вы должны уметь побеждать в кэш

играх, как за 9-мах, так и за 6-мах столами, а также в SNG и непосредственно самих турнирах.

Также существуют определенные плюсы изучения других видов покера, которые я упускаю, по мнению большинства игроков. Многие профессиональные игроки считают меня психом, поскольку я не пытаюсь стать экспертом в стад играх. Тем не менее, единственное, где вы можете применить эти навыки, это серия WSOP, где проводят турниры по всем видам покера. В большинстве таких турниров очень маленький состав участников, соответственно выиграть браслет намного проще, даже если вы далеко не самый сильный игрок относительно общего поля этих турниров. Это основная причина, по которой я не ставлю становление экспертом в других видах покера на первое место среди моих приоритетов.

Не так просто начать изучать новую игру. Если у вас приличный банкролл, и вы готовы уделить некоторое время на изучение новой игры, то я не вижу ничего плохого в том, чтобы сделать это. В последнее время я значительную часть своего времени посвящаю изучению кэш игр за 6-мах столами. Моя игра за полными 9-мах столами близка к оптимальной, но игра за 6-мах столами не столь надежна, как за столами 9-мах. Сейчас я вижу, что игра за 6-мах столами более дисперсионна, несмотря на то, что я раньше я считал себя весьма приличном игроком в этом виде покера. Как только я стану уверен в своей кэш игре в безлимитный холдем за 6-макс столами, я переключусь на Omaha 8, пока не достигну совершенства в этой разновидности игры. В целом, я уже достаточно компетентен в Omaha 8, но я хочу играть на мировом уровне. Посвятите хотя бы неделю онлайн игре в новые для себя виды покера. Это поможет вам понять основы этих игр. Вы можете играть три недели в месяц в свою основную игру, чтобы оплатить счета, и оставшуюся неделю посвятить изучению новой игры. Для начала я рекомендую изучить холдем, поскольку на данный момент это самая популярная игра в мире, и вероятно останется таковой еще очень долгое время.

Разумеется, прежде чем перейти на лимиты, которые соответствуют вашему банкроллу, вы должны хорошо изучить игру. Я знаю некоторых отличных холдем игроков, которые заметив слабого игрока за столами по омахе, тут же подсаживались к ним. Они полагали, что если игрок слаб в холдеме, то он также слаб и в омахе, что вовсе не обязательно. Как правило, они проигрывали несколько бай-инов и выходили. То, что в игре присутствует слабый игрок, вовсе не значит, что вы сильнее его. И это также не значит, что вы сильнее других профессиональных игроков за столом. Убедитесь, что вы хорошо разбираетесь в игре, прежде чем отправитесь покорять высокие лимиты.

Вы всегда должны подниматься по лимитам или изучать новые игры, тем самым увеличивая свой почасовой доход, либо расширяя арсенал приемов. Нет ничего хуже, чем застрять на одном месте в такой постоянно-меняющейся игре, как покер.

Знайте игру, в которую играете

Когда я впервые начал играть в живых турнирах, я мог играть только по своей стандартной стратегии. Проблема заключалась в том, что моя стандартная стратегия помогала выигрывать в SNG турнирах, но не помогала в МТТ турнирах. Несмотря на то, что обе эти разновидности относятся к безлимитному холдему, и игра продолжается до тех пор, пока у одного из игроков не окажутся фишки всех остальных игроков, эти игры требуют различного набора навыков и применения разных стратегий. Стратегия для SNG более тайтова, чем стратегия для огромных МТТ турниров. Чтобы урвать большой куш в МТТ турнире, вам нужно попасть в топ-1% всех игроков, в то время как в SNG вы будете рады попасть в топ-30%. Очевидно, что для достижения этих целей, вам понадобятся разные стратегии. Чтобы побеждать в своей игре, вы должны знать надлежащую стратегию. Определенно, вы не будете

использовать ту же стратегию в 7-ми карточном стаде, что и в безлимитном холдеме. То же самое применимо и к другим разновидностям холдема, таким как кэш и различные варианты турнирной игры. Не стоит полагать, что вы знаете как выигрывать в турнирах просто потому, что выигрываете в кэш или SNG.

Турниры интересны тем, что для победы вам необходимо иметь широкий арсенал приемов. У вас должны быть четкие стратегии как для игры с глубоким стеком, так и для игры с коротким стеком. Очень важно уделять значительное время обучению различным видам покера. Чтобы улучшить свою игру, я отыгрываю бесчисленное количество часов за кэш столами со стеком в 100bb, а также в турбо SNG и HU SNG. И даже имея за плечами такой огромный опыт, я то и дело обнаруживаю сложные ситуации, особенно когда размер моего стека составляет 40bb, поскольку, как правило, не существует игр, в которых вам приходилось бы играть с таким стеком. Если вы упорно работаете над своей игрой, используя различные форумы, посвященные игре в безлимитный холдем, то быстро окажетесь на пути к победе в МТТ турнирах.

Играйте в игру, у которой есть будущее

Несмотря на то, что большинству людей нравится безлимитный холдем, некоторые все же предпочитают менее известные игры, такие как разз или 7-ми карточный стад. Существует целый ряд причин, по которым эти игры не столь популярны, как безлимитный холдем. Как правило, они требуют куда большей подготовки, что нередко приводит к быстрому разорению слабых игроков. В некоторых случаях, эти игры попросту не приносят удовольствия. Некоторые люди отдают свое предпочтение специфическим видам игр, таким как SNG PLO. Такие игры довольно легко можно найти на низких лимитах, но на высоких подобных игр практически нет, а это как раз те лимиты, где вы должны играть, чтобы

зарабатывать покером. Я могу порекомендовать вам не играть в те игры, которые не проводятся на высоких лимитах, потому что когда вы станете победителем в этой разновидности покера, ваши навыки будут иметь довольно низкое вэлью, тогда как такой же уровень игры, например, в техасском холдеме был бы куда более ценным.

На момент написания этой книги я вижу лишь три жизнеспособных игры. Во-первых, безлимитный холдем. Большинство турниров и кэш игр проводят именно в этой разновидности покера и весьма вероятно, что она останется доминирующей игрой еще очень долгое время.

Во-вторых, PLO. Эта разновидность покера быстро набирает обороты и является второй по популярности среди кэш игр. Дисперсия в PLO невероятно огромна. Для профессионального игрока, как правило, в этом нет ничего хорошего, но, тем не менее, это затуманивает разум слабых игроков, заставляя их чувствовать себя победителями, из-за чего они надолго задерживаются в игре.

Третья разновидность, которую вам следует изучить, это смешанные 8 игр, которые не так давно появились в онлайн. Очевидно, что изучить 8 игр гораздо сложнее, чем одну. Однако, очень похоже, что весь экшн на заоблачных лимитах стекается именно в этом направлении, поскольку все игроки с лимитных и безлимитных игр думают, что у них есть достаточно большое преимущество в их основных видах игр, которое компенсирует их недостатки в других. Могу сказать, что если вы являетесь хорошим игроком в NLH и PLO, то у вас будет значительное преимущество, даже если вы довольно слабый игрок в лимитных играх.

Играйте в легких составах

Нередко сильные игроки пытаются заработать на жизнь, играя в составах, которые весьма неудобны для них. У каждого компетентного

игрока существуют определенные рамки лимитов, на которых они могут побеждать. Например, у меня есть хорошие шансы на победу практически в любом турнире, в то время как один из моих учеников не может осилить турниры, бай-ин которых составляет более \$500. Если такие как он станут принимать участие в турнирах дороже \$500, то им необходимо понимать, что на дистанции они будут терять деньги. Еще один пример. Допустим, вы входите в Топ-10 кэш игроков мира и играете за столом с девятью лучшими игроками. Даже несмотря на то, что вы десятый по силе игрок, вы можете ожидать провала. С другой стороны, у вас будет огромное преимущество, если вы решите поиграть с игроками, занимающими места в этом рейтинге от 101 до 109.

Тем не менее, существует причина, по которой вам следует играть в те игры, которые вы не бьете. Если вы бьете турниры с бай-ином в \$50, то, вероятно, вы будете играть в ноль или небольшой минус в турнирах с бай-ином \$100, допуская тем самым незначительную ошибку в отношении своего денежного эквити. Однако, принимая участие в этих турнирах, вы все равно совершаете +EV действие, поскольку можете научиться чему-то новому у более опытных соперников. Также существуют более дешевые виды обучения, такие как чтение книг или просмотр видео, но ведь все мы хотим рано или поздно подняться на более высокие лимиты. Подводя итог, можно заметить, что если вы хотите зарабатывать деньги, то должны играть в составах, в которых можете побеждать. Если же вы хотите набраться опыта, то должны играть с противниками, которые вероятно сильнее вас. Просто знайте, что игра в тяжелых составах будет стоить вам некоторого эквити.

Дистанция

Люди часто говорят о дистанции в покере, но лишь немногие понимают, что это такое. Играя в живой покер, вы часто можете заметить игроков,

которые думают о дистанции, а также тех, кого заботит лишь краткосрочный результат. Люди, которые расстраиваются из-за бэд-битов, как правило, ориентированы на краткосрочный результат. Те же, кто понимает, что в покере важна дистанция, обычно являются крупными победителями.

Некоторые говорят примерно так: «Я пошел олл-ин с АК и проиграл AQ. Или ГСЧ подкручен, или я самый невезучий человек на свете». Надеюсь, вы понимаете, что это глупо. Также я слышу фразы такого рода: «Этот месяц я отыграл в минус. Похоже я фиш». Даже у игроков мирового уровня бывают месяцы, которые заканчиваются со знаком минус. За мою шестилетнюю карьеру у меня было два минусовых года, когда я принимал участие в живых турнирах. И это даже не смотря на то, что я сыграл больше раздач, чем 99% игроков. Мои результаты слегка искажены, поскольку в минусовые годы я проиграл порядка \$150'000, а в плюсовые заработал \$1,5 миллиона.

Если вы играете нерегулярно, то должны ожидать затяжных даунстриков. За год я могу принять участие в 150 живых турнирах. И хотя это количество кажется большим, в онлайн я бы отыграл такое же количество турниров всего за несколько дней. Набрать дистанцию в интернете гораздо проще, чем в живых турнирах. Для турниров хорошей дистанцией будет примерно 2'000 игр. Очевидно, что количество участников в каждом из этих турниров будет влиять на эту цифру. Если вы играете SNG турниры, то я рекомендую вам отыграть 5'000 турниров, после чего вы сможете определить свой ROI. В кэш играх, вам, вероятно, понадобится отыграть не менее 200'000 рук, чтобы определить свой винрейт. Как видите, даже моя дистанция за шесть лет не является достаточно хорошей. Если у меня нет показательной дистанции, то у большинства игроков она вообще отсутствует.

На протяжении всей своей карьеры вы раз за разом будете сталкиваться с бэд-битами. Возможно, многие люди предполагают, что имеют 100% на победу, идя олл-ин с АК против AQ, и проиграв, сильно расстраиваются. Когда у вас есть 70% на победу, вы выиграете только в

70% случаев, а не в 100%. Также, когда вы идете олл-ин с 30% эквити, иногда вы будете выигрывать. Вы не должны чувствовать себя плохо, если переезжаете кого-то из игроков. Проиграв 10 раз подряд с рукой, имеющей 70% на победу, поймите, что это просто дисперсия. Дисперсия – это как раз то явление, которое делает покер прибыльным. Если бы слабые игроки никогда не выигрывали, то очень скоро они бы забросили это занятие. Каждый бэд-бит, на которые жалуются игроки, делает покер весьма выгодной игрой. Чем скорее вы это поймете, тем быстрее окажетесь на пути становления профессиональным игроком.

Также следует упомянуть о дурацкой идее стриков, поскольку это тоже всего лишь дисперсия. Иногда вы можете выиграть 10 сессий подряд. Это не значит, что вы должны подняться на лимит выше, если ваш банкролл не позволяет этого сделать. Также, если вы выиграли несколько раздач подряд, то это не значит, что вы должны посмотреть флоп с любой следующей рукой, не обращая внимания на ее качество. Дисперсия порой творит забавные вещи. Однако, вы можете увидеть лишь те стрики, которые случались с вами в прошлом. Все, что вы должны сделать, это стараться сыграть каждую руку наиболее оптимальным образом. Больше внимания уделяйте игре, а не на поиску мифических стриков удачи.

Банкролл

Несоблюдение банкролл менеджмента является причиной поражения большинства игроков. Двое моих учеников обанкротились, потому что отказывались слушать мои рекомендации по банкролл менеджменту. Я уделяю огромное внимание жизнеспособности своего банкролла, поскольку если я разорюсь, то у меня не будет возможности пополнить его. Заметьте, что банкролл это не вся та наличность, которая у вас есть. Это деньги, которые отложены исключительно для игры в покер. Я

рекомендую каждому игроку, серьезно настроенному стать профессиональным игроком, отложить из банкролла сумму, по крайней мере, равную их полугодовому заработку, чтобы иметь возможность оплачивать свои счета. Тем не менее, временами бывают ситуации, когда вы можете рисковать чуть больше, чем думает большинство людей.

Проще говоря, я всегда хотел бы иметь банкролл в размере 100 бай-инов для турнирной игры, 50 бай-иной для кэш игры за 9-мак столами, и 80 бай-иной для кэш игры за 6-макс столами. Меньшее количество бай-инов сильно увеличивает риск стать банкротом. Если покер ваш единственный источник дохода, и у вас нет возможности пополнить банкролл иным способом, то у вас должно быть намного большее количество бай-инов, чем я рекомендую. Вам понадобится еще более существенный банкролл, когда вы взберетесь на высокие лимиты, поскольку ваш ROI на них будет ниже. Кроме того, вам нужен более прочный банкролл, если вы играете в высокодисперсионные игры, например, такие как PLO. С другой стороны, если вы не боитесь разорения, то можете немного сократить количество бай-инов, требуемых для игры. Например, я рекомендую иметь в своем распоряжении \$10'000 для игры с полным стеком за фулл ринг столами на лимите NL200. Возможно, это выглядит невероятно большой суммой, но, тем не менее, она вам необходима, если вы хотите избежать разорения.

Существует ситуация, при которой любые правила банкролла менеджмента можно выкинуть в мусорный бак. Это применимо к турнирам, в которых полно слабых участников. Такое случается каждую неделю в крупных воскресных онлайн турнирах и на протяжении всей серии WSOP. Если обычно вы играете турниры за \$2, то каждое воскресенье проводится турнир с бай-ином \$10, являющийся одним из лучших на неделе. Если вы играете турниры по \$50, то в каждом онлайн покер-руме вы сможете найти еженедельный турнир с бай-ином в \$200 или около того, в котором будет огромное количество игроков,

отобравшихся через сателлиты. Главный турнир серии WSOP является отличным примером такого турнира, в котором каждый сильный игрок должен постараться принять участие. Если вы победите в главном событии года, то вы не только получите огромную сумму денег, но и наверняка станете игроком, спонсируемым каким-либо онлайн покер-румом, что вполне может оказаться более ценным, чем сам приз. Если вы обычно играете живые турниры с бай-ином \$1'000, то это будет преступлением не сыграть в главном турнире серии WSOP за \$10'000. Короче говоря, вы должны искать те турниры, в которых игроки гораздо слабее, чем во всех остальных турнирах с таким же бай-ином.

Еще один случай, когда вы можете рискнуть, это выиграв через сателлит билет на крупный турнир. Очевидно, что если ваш банкролл составляет \$30'000 и вы выиграли билет на участие в турнире с бай-ином \$10'000, то обычно имеет смысл продать этот билет и прибавить \$10'000 к своему банкроллу. Однако, если эти \$10'000 ничего не меняют для вас, то возможно вам стоит сыграть в огромном турнире, поскольку если вы хорошо выступите, то миллион долларов сильно изменит вашу жизнь. Убедитесь, что у вас достаточная практика игры в живых турнирах, прежде чем вы решитесь на участие в таком турнире. Если в этом турнире у вас отрицательное EV, что присуще большинству игроков, отобравшихся через сателлит, то я рекомендую вам продать свой билет и продолжить играть на своих стандартных лимитах.

Похожая ситуация возникает тогда, когда вы видите кэш столы, состав в которых намного слабее, чем на вашем рабочем лимите. Такое часто случается на онлайн лимитах NL40K, когда весьма успешные бизнесмены хотят поиграть с лучшими игроками в мире. Если ваш рабочий лимит NL5K и за последние годы вы смогли построить банкролл в размере двух миллионов долларов, то будет преступлением не сыграть на NL100K, когда там появляется слабый игрок, несмотря на то, что вы можете быть немного слабее четырех других профессиональных игроков за столом. В целом, у вас будет порядка 60% на победу. Не бойтесь проиграть несколько бай-инов. Я видел, как отличные игроки

проигрывали бай-ин и тут же покидали стол, хотя игра по-прежнему была для них +EV.

Теперь давайте поговорим о том, как увеличить свой банкролл. Если у вас есть \$1'000 и вы хотите играть МТТ турниры, то начните с бай-ина \$10. Если дела пойдут хорошо, и вы доведете банкролл до отметки в \$2'000, то можете начать играть турниры за \$20. Подняться на лимит выше до того момента, как у вас появится 100 бай-инов, это нормально. Когда у вас будет около \$2'500, отложите десять бай-инов для игры в турнирах за \$30. Если вам повезет, то вы намного быстрее подниметесь выше. По мере подъема по лимитам, ужесточайте требования к банкролл менеджменту, потому что игры будут куда более жесткими, а ваш ROI соответственно ниже. Когда вы наберете порядка \$5000, то можете начать играть турниры за \$50, но ни в коем случае не должны играть регулярные турниры за \$100, пока у вас не будет примерно \$12'000. Обычно вам следует спуститься на лимит ниже, когда у вас останется 50 бай-инов текущего лимита. То есть, если вы играете турниры за \$20 и у вас осталось всего лишь \$1'000, спуститесь на лимит \$10. Не нужно стыдиться этого. Все игроки рано или поздно попадают в ситуацию, когда вынуждены спуститься на лимиты ниже. Игроки, которые не желают спускаться вниз по лимитам, когда их дела идут весьма плохо, в конечном итоге разорятся.

Даунсвинги

Говорят, что в азартных играх есть вторая лучшая вещь после выигрышей. Это проигрыши. Кто бы это не сказал, он явно не оказывался в той жизненной ситуации, когда покер является единственным источником дохода. Даунсвинги либо закаляют игрока, либо ломают его. Если вы играете достаточно долго, то рано или поздно

вы попадете в ситуацию, когда дела будут идти хуже, чем вы могли себе представить.

Профессиональным игрокам нередко везет в начале их карьеры. Если бы им не везло, то, вероятно, они бы разорились и никогда не стали тем, кем являются по сей день. Когда я впервые начал играть живые турниры, меня постиг даунсвинг, который продолжался около года. Похоже, я проигрывал каждый олл-ин. Мои потери составили порядка \$150'000 из того банкролла, который я строил, играя онлайн SNG, после чего, я конечно впал в депрессию. Если бы у меня не было огромного банкролла, то, скорее всего, я бы разорился, играя живые турниры. Но я стойко держался и наконец, начал выигрывать. Я часто вижу, как игроки заносят турниры на самом старте своей карьеры, после чего им перестает везти, они проигрывают значительную часть своих выигрышей и в итоге разоряются.

И хотя даунсвинг довольно известное явление, большинство людей так и не могут научиться справляться с ними. Вы должны понять, что не будете выигрывать в турнирах каждый раз, и проигрыши будут сопровождать вас гораздо чаще, чем вам кажется. Вы можете длительное время не выигрывать вообще ничего. В конце концов, я понял, что если бы я всегда выигрывал, то игроки слабее меня не выигрывали бы вообще. Если бы в покере не было слабых игроков, то мы бы остались без работы.

Мой друг Майк Матусов часто рассказывает, как восходящие звезды покера быстро угасают. Такое случается, когда кому-то из игроков очень здорово везет в течение года, после чего его накрывает многолетний даунсвинг. Наверное, каждый год в покере появляется новая звезда, которая затем падает с небес и в итоге исчезает. Большинство таких игроков не так хороши, как они думают, но победив, они обретают ложную уверенность в своих силах, которая необходима для участия в самых дорогих в мире играх. Обычно, это заканчивается полным провалом. Настоящее испытание временем для игрока это тот период, когда он справляется с самыми трудными временами в своей карьере,

ничего не выигрывая достаточно длительное время. Мне повезло пережить два огромных даунсвинга. Если вы поймете, что дождь не будет лить все время, то будете готовы к засухе.

Попав в затяжной даунсвинг, я стараюсь делать то, от чего получаю удовольствие. Это может быть посещение тренажерного зала, чтение книг, туризм, просмотр ТВ, обсуждение раздач с друзьями или отпуск. В целом, у меня нет проблем с тильтом, и поэтому я продолжаю играть по своему стандартному графику. Если у вас есть даже несущественные проблемы с тильтом, то я рекомендую вам взять перерыв, чтобы отдохнуть и вернуться к игре в своем наилучшем состоянии. Многие игроки пребывают в даунсвинге гораздо дольше, чем должны, потому что когда их дела плохи, они играют далеко не оптимально. Проигрывая, вы не должны менять своего стиля игры, пытаться отыграться или сократить потери. Просто играйте в свою стандартную игру и сохраняйте спокойствие. Если предположить, что в период затяжного даунсвинга вы будете в состоянии показывать свою оптимальную игру, то вы быстро обнаружите, что снова начали выигрывать.

Рейк

Покер – это игра, не воспроизводящая новые суммы. Это означает, что на каждый выигранный доллар приходится один проигранный. Тем не менее, вы вынуждены платить определенную сумму рейка почти везде, где играете. Обычно это небольшой процент от банка или турнирного бай-ина. Это главная причина, по которой лишь небольшое количество игроков выигрывают приличные суммы денег на большой дистанции.

В турнирах рейк представляет собой процент от бай-ина, который, как правило, сильно уменьшается по мере увеличения бай-ина. Например, в стандартных турнирах с бай-ином в \$50, проводимых в Вегасе, бай-ин выглядит как \$50+\$15, где \$15 является доходом казино. В стандартных

турнирах с бай-ином в \$500, рейк составляет \$40, а в турнирах за \$10'000 он равен \$300. В онлайн SNG с бай-ином в \$3, рейк составляет \$0,40, что довольно немало для онлайн стандартов. В аналогичных SNG за \$6, рейк составляет \$0,50. Я рекомендую вам начинать именно с шестидолларового лимита, потому что рейк в этих турнирах в разы меньше.

Играя в кэш, вы должны знать, какую плату за игру берет казино. Например, в большинстве казино Вегаса на лимите \$2/\$5 вы платите 5% процентов от банка, но не более \$4. Всякий раз, выигрывая крупный банк, вам, как правило, следует дать чаевые в размере \$1, таким образом, рейк составит \$5 с каждой крупной раздачей, которую вы выиграете, и \$3 с банков небольшого размера. Поднявшись выше \$2/\$5, вы обычно будете платить фиксированную сумму за каждые полчаса игры. На лимите \$5/10 эта плата составляет \$12/час плюс чаевые, что в среднем будет составлять \$18/час. В большинстве европейских стран отсутствует предел рейка независимо от величины разыгрываемого банка. Я играл в одном европейском казино, где казино забирает 3% с каждого разыгранного банка на лимите \$10/\$20. За час игры я принял участие в двух крупных раздачах, в каждой из которых казино забрало себе не менее \$150. И даже несмотря на то, что мои соперники играли просто ужасно, я подумал, что не смогу выиграть слишком много лишь потому, что рейк в этом казино чересчур высок.

Существует другая разновидность рейка. Это расходы на поездки. То есть в данном случае мы говорим о затратах на переезд в другое место для игры в покер. В той поездке в Европу, я потратил примерно \$5'000 на билеты на самолет и аренду номера в отеле. Это означало, что для безубыточности мой ROI должен был составлять порядка 50%, однако мало кто из игроков может иметь такой ROI. Это одна из основных причин, по которым я редко посещаю заграничные турниры. Просто рейк слишком высок. Однако, если заграничные игроки намного слабее, и ваш ROI перекрывает стоимость рейка, то вам определенно следует ехать на эти турниры. Отличный пример такой разновидности рейка –

это WSOP. Почти все профессиональные игроки всего мира съезжаются в Вегас, чтобы сразиться в турнирах, где собирается множество слабых игроков. Кроме того, обратите внимание, сколько времени у вас уходит на эти поездки, отказавшись от которых, вы бы могли потратить его на покер у себя дома или наслаждение жизнью.

Недавно проходили две турнирные серии: одна в Лондоне, другая в Америке. Общая стоимость бай-инов на лондонские турниры составляла порядка \$50'000 и длилась эта серия около одного месяца. Американская турнирная серия длились две недели, и общая стоимость бай-инов составляла \$10'000. Стоимость поездки в Лондон на месяц составила бы \$7'000. Стоимость проживания в Америке составила бы \$1'000, поскольку казино бесплатно предоставляло номера в отеле. Оставшись в Америке, я целую неделю мог видеться со своей семьей, поскольку они жили неподалеку от места проведения одного из турниров. Мне также нужно было выделить какое-то время на качественную работу над этой книгой, что было бы невозможным, если бы я отправился в Лондон.

Я прикинул, что в Лондоне мой ROI составил бы примерно 50%, поскольку поле было довольно сильным, и я не смог бы показывать свою лучшую игру ввиду того, что находился бы в неудобном для меня часовом поясе. Соответственно мой ожидаемый доход за этот месяц составил бы \$25'000 минус \$7'000 на расходы, то есть \$18'000. В Америке я рассчитывал на ROI 150%, потому что поля там были довольно слабыми по той причине, что большинство сильных игроков уехали в Лондон. Поэтому, оставшись дома, я мог заработать \$14'000 за вычетом \$1'000 на расходы, то есть \$14'000 чистой прибыли, а также дополнительные бонусы в виде встреч со своей семьей, возможности поработать над книгой и отсутствия необходимости перестраивать свой график сна. Учитывая все это, я решил, что выгоднее остаться в Америке.

Посещение Лондона было бы верным решением, если бы данная поездка представляла для меня высокую эстетическую ценность, либо если бы у меня была возможность сыграть в крупных турнирах с

отличными игроками. Когда у двух решений примерно равное ROI, то я склоняюсь к выбору того, которое сделает меня более счастливым.

Итак, как вы можете справиться с невероятно огромным рейком. Если вы играете в онлайн, то можете получать рейкбек, то есть возврат части уплаченного вами рейка, что обычно составляет порядка 30%. Когда я играл SNG, то ежемесячно получал около \$10'000 в виде рейкбека. Играя SNG с бай-ином \$200+\$15, эта сумма наберется довольно быстро. Обычно у меня выходило порядка \$10'000 профитом и еще \$10'000 я получал в виде рейкбека. Играя в казино, вы можете попросить скидку, что обычно не превышает \$100 за ночь даже в самых дорогих казино. Вы также можете попросить бесплатное питание. В большинстве казино существуют специальные программы, по которым вы получаете примерно \$2 за каждый час, проведенный за покерным столом. Если вы поговорите с турнирными директорами и дадите на чай, то они почти всегда помогут вам. Они так же могут помочь вам достать дешевые пакеты на турниры с небольшим количеством участников.

Если не принимать во внимание рейк, то покер – это очень прибыльная игра. Так что делайте все возможное, чтобы уменьшить его как можно сильнее. В конце концов, каждый сохраненный пенс попадет именно в ваш кошелек.

Почасовой доход

Я всегда небрежно относился к определению моего почасового дохода в многостоловых турнирах, поскольку мне известно, что они стоят затраченного мною времени. Однако, если вы не уверены в своем доходе, вам следует вести записи по количеству сыгранных часов, и исходя из этого определять свой почасовой доход.

Покерные турниры, особенно оффлайн, отнимают массу времени. Чтобы принять участие в крупных турнирах, вам, как правило, нужно вылететь за день до его начала, чтобы пересечь всю Америку, а затем потратить еще день на перелет домой. Это время вам также необходимо учитывать в своих расчетах, особенно если в полете вы ничем не занимаетесь. Вы также должны учитывать время, потраченное на дорогу в казино и изучение турниров, поскольку вы могли бы использовать это время в совершенно других целях. Вам следует обращать свое внимание на множество деталей, но если вы всерьез относитесь к своей работе, то это просто необходимо для того, чтобы определить свой почасовой доход. Большинство игроков, сложив все числа воедино, будут шокированы, узнав, как мало они зарабатывают на самом деле.

Допустим, вы сильный кэш игрок и зарабатываете \$100/час, играя в местном казино, расходуя лишь 15 минут на дорогу до казино и столько же обратно. Тем не менее, вы хотите играть в турнирах. Возможно, вы хотите попасть на ТВ или получить признание среди своих сверстников. Вы должны продумать массу вещей, прежде чем переключитесь на турнирную игру. Проведя все расчеты, вы выяснили, что переключившись на турниры сейчас, вы будете зарабатывать примерно \$50/час. Кроме того, вы предполагаете, что для поднятия уровня доходов до \$100/час, вам потребуется около 50 часов на изучение турнирной игры. Итак, вам нужно выделить 50 часов на повышение уровня игры. Вы можете затратить на это свое свободное время, когда не играете в казино за кэш столами. Вы можете меньше смотреть телевизор или немного меньше спать. Вы можете не играть один день в привычные для вас кэш игры, а потратить это время на изучение турниров и практику, что будет стоить вам \$800 эквити. Вы можете потратить четыре часа на игру в турнирах и четыре часа на обучение, то есть потеряете \$600 (поскольку заработаете \$200 за четыре часа турнирной игры), но станете ближе к турнирному профиту размером \$100/час. Нет никакой необходимости полностью перестраивать свою жизнь. Постарайтесь подойти к вопросу с творческой стороны и найти

варианты, позволяющие вам изучить новую игру, не прекращая зарабатывать деньги привычным для вас способом.

Допустим, у вас есть работа с зарплатой \$50/час и свободным графиком, которая вам все же не очень нравится. Играя в покер, то есть занимаясь любимым делом, вы можете зарабатывать \$40/час. Ну и наконец, ваше самое любимое занятие на свете, это валяться на пляже всякий раз, когда у вас появится такая возможность. Здесь вам необходимо найти оптимальный баланс между денежным EV и EV счастья. Очевидно, что вы не можете все время валяться на пляже, поскольку вам необходимо зарабатывать деньги. Если уйдя с работы сейчас, у вас не будет возможности вернуться на нее позже, то вероятно вам не следует ее бросать. Вам также нужно посчитать свои сбережения и банкролл, чтобы определить, как много вы будете вынуждены играть в покер. Кроме того, стоит ли удовольствие от игры тех \$10/час, которые вы теряете, уходя с работы? Вы должны найти ответы на все эти вопросы, чтобы знать, как устроить свою жизнь. Тщательно продумывайте все свои поступки, иначе ваша жизнь превратится в сущий бардак.

Иногда, в подобных ситуациях, я принимаю довольно плохие решения. Где-то раз в полгода я случайно оказываюсь в казино, в котором в скором времени стартует дешевый турнир. Последний раз это было в местном казино, когда проходил турнир с бай-ином \$500 параллельно с серией WSOP. В тот день на серии WSOP больше не оставалось турниров, в которых я хотел бы принять участие, поэтому я решил, что приму участие в недорогом турнире просто ради развлечения. Однако, принимая это решение, я не учел многих вещей. Во-первых, был бы я счастлив, если бы выиграл? Вероятно нет, потому что приз за первое место составлял всего лишь \$6000. Был бы я расстроен, если бы проиграл? Вероятно да, потому что проигрывать всегда неприятно. Были ли у меня другие дела? Да. Последние две недели я провел на серии WSOP, и у меня была масса поручений, которые мне необходимо было выполнить. Если бы я просто отправился отдыхать, то смог бы я лучше играть в последующих турнирах серии? Да, ведь я сильно вымотался,

играя день изо дня в течение двух недель. Короче говоря, участие в турнире с бай-ином в \$500 было огромным ликом, даже несмотря на то, что мое эквити в нем составляло порядка \$800. Если что-то приносит вам деньги, то это не значит, что будет правильным решением выбрать именно это.

Ситуации, которые не стоит упускать

Каждый день в нашей жизни происходят различные ситуации, которые могут иметь +EV, нейтральное EV, или -EV. Отличным примером является ситуация, когда вы заблудились в дороге, а вам необходимо довольно быстро добраться до места назначения. Допустим, вы оказываетесь на распутье и не знаете куда повернуть, направо или налево. К сожалению, вы не знаете, какое из этих направлений правильное. Однако, на развилке есть магазинчик, где вы можете задать интересующий вас вопрос. Вы также можете выбрать направление наугад, рискуя еще больше удалиться от пункта назначения, или же можете потратить пару минут и выяснить направление. Потратить две минуты на то, чтобы убедиться, что вы едете в правильном направлении, гораздо более правильное решение, нежели потратить 15 минут, уехав не в ту сторону. Вы можете посчитать это с помощью простого уравнения.

В покере также существует множество ситуаций, в которых вы можете получить полезную информацию. Допустим, у вас натс и вы думаете, что оппонент сказал «олл-ин», но не уверены в этом. В такой ситуации я дождусь реакции дилера. Если дилер никак не реагирует, то я продолжу сидеть и ждать. Если он посмотрит в мою сторону, то я вежливо спрошу его о том, что сказал мой соперник. Если дилер подтвердит, что игрок сказал «олл-ин», то я, разумеется, быстро коллирую, но если он скажет, что тот ничего не говорил, то я продолжу ждать. Гораздо хуже объявить

колл и перевернуть свои карты. Очевидно, что если ваш оппонент ничего не говорил, то вы просто потеряете возможность добрать с него на ривере.

Вам не следует отказываться от предложения более сильного игрока помочь вам улучшить вашу игру. Делайте все, что в ваших силах, чтобы получить от него как можно больше информации. Если вы часто общаетесь с другими игроками, то кто-то из них может предложить вам бэкинг на более дорогие турниры, чем вы играете на данный момент. Цепляйтесь за эти возможности, если пропуская свою стандартную игру, вы не теряете огромного эквити, ведь подобные предложения определенно имеют +EV, не считая проблем, которые иногда могут возникнуть в отношениях между бэккерами и игроками. Это похоже на ситуацию, когда вы делаете выстрел на более высокий лимит в кэш играх, с той лишь разницей, что вы либо отыграете в ноль, либо выиграете.

Нередко игроки встают во время игры и прогуливаются, даже не заглядывая в карты, которые им раздают. Для вас должно быть очевидным, что если вы сильнее своих оппонентов, то должны играть, а не болтаться где попало. Такое поведение возможно лишь тогда, когда вы в тильте и прогулявшись, остынете и снимете напряжение, или же если у вас есть дела, которые важнее турнира. Когда вы отходите от стола, вы не только не принимаете участия в раздачах, но и не видите, как другие люди разыгрывают свои руки. Ценная информация является довольно доступной вещью, вам нужно лишь внимательно следить за столом. Вы можете заметить очевидный теллс, который в будущем принес бы вам много фишек, а можете выйти из-за стола и так и не узнать, что кто-то из игроков пребывает в состоянии тильта и готов подарить вам свой стек. По этой причине я почти всегда прихожу на турнир вовремя.

В главном турнире серии WPT в Белладжио, бай-ин которого составляет \$25'000, в первые полчаса игры я проиграл с АА, КК и АК. Поскольку мы стартовали со стеками в 1000bb, это стоило мне лишь четверти стека, но

я все равно слегка тильтовал. Я решил взять перерыв, и пошел перекусить. Блайнды были очень маленькими, так что я не потерял бы много фишек, проставляя их в свое отсутствие. Единственное что я упустил, это возможность поработать теллсы, но в моем состоянии это было бы бесполезно. Несмотря на то, что выход из-за стола иногда может оказаться весьма полезным, подобные ситуации возникают не часто.

Как в покере, так и в жизни, ищите ситуации, которые ничего для вас не стоят, но могут принести огромную выгоду. На мой взгляд, единственное, что лучше, чем принятие +EV решений, это постоянное принятие +EV решений.

Другие источники дохода

Каждому профессиональному игроку необходимо найти дополнительные источники дохода. Эти источники могут быть абсолютно любым, главное чтобы доходы от них были более или менее стабильными. У большинства из нас есть счета, которые мы должны оплачивать, и если у вас есть весьма стабильный доход, позволяющий это делать, то вы можете играть в покер более сконцентрировано, поскольку на вас не будет давить обязанность выиграть.

Некоторые игроки спонсируются покерными сайтами. Условия сделок, по которым они представляют сайт, разнятся от великолепных до ужасных. К сожалению, большинство спонсорских контрактов не имеют большой ценности для игроков. С другой стороны, большинство игроков попросту не обладает достаточными навыками, чтобы окупить затраты на действительно ценные предложения. Некоторым топовым игрокам ежегодно предоставляется определенная сумма денег для участия в турнирах. Очевидно, что это идеальные условия, поскольку вам не нужно оплачивать бай-ины, что делает любое попадание в призы

чистым профитом. Такие предложения поступают лишь любимчикам покерной аудитории, кем не являются большинство из игроков.

Еще один способ получения дохода – это проведение обучения. Мне нравится заниматься обучением, потому что это бездисперсионный вид дохода, и помимо этого я помогаю другим людям улучшить их игру. Убедитесь в том, что вы понимаете то, чему учите, ведь вы не хотите забрать чьи-то деньги, дав взамен неверную информацию.

Каждый раз, после победы в крупном турнире, я вкладывал деньги в недвижимость. Теперь каждый месяц мне поступает небольшая сумма от аренды моих домов. Я нанял управляющую компанию, которая занимается всеми текущими вопросами, так что все, что от меня требуется это в конце месяца прийти за чеком. Вы также можете инвестировать в бизнес. Убедитесь в том, что вы четко понимаете, во что вкладываете деньги, прежде чем станете это делать. Вы рискуете потерять свои деньги, либо в бизнесе застрянет значительная часть вашего банкролла, что не позволит вам играть на своих рабочих лимитах.

Независимо от того, каким образом вы решили получать дополнительный доход, убедитесь, что риск потери невелик. Ведь вы не хотели бы вложить все свои деньги в ожидании крупного дохода, а в итоге остаться с носом. Подходите к этому вопросу творчески. Я уверен, что существует масса превосходных возможностей для вложения средств, о которых я даже никогда и не подозревал. Убедитесь, что у вас по-прежнему остается время на игру в покер, поскольку некоторые дела отнимают уйму времени. И наконец, убедитесь в том, что вы не переживаете по поводу того, откуда приходит ваш побочный доход. Плохой день в бизнесе может легко застрять в вашей голове, что приведет к некачественной игре в покер.

Откладываете деньги на будущее

В отличие от людей, имеющих обычную работу, игрокам в покер нужно самим откладывать деньги на свою пенсию. Большинство из нас не хочет играть в покер до самой смерти. Чтобы иметь возможность выйти из игры, вы должны начать откладывать деньги уже сейчас. Ежегодно я перевожу на свой пенсионный счет определенную сумму. Эти средства облагаются гораздо более низким налогом, таким образом, я в некотором смысле зарабатываю на этом. Кстати, не забывайте оплачивать свои налоги. Не делая этого, вас рано или поздно поймают, и вы получите по заслугам.

Ваши игровые навыки наверняка начнут терять свою силу ближе к 60 годам. Это означает, что вам либо придется спуститься вниз по лимитам, либо уйти из игры. Если на вашем пенсионном счете \$5'000'000, которые не так уж и трудно собрать, откладывая по \$40'000 в год, вы можете бросить игру в покер и наслаждаться жизнью до конца своих дней. Если же вместо накоплений вы потратите свои деньги на тусовки, то вам придется работать до самой смерти. Здесь опять идет речь о планировании своего будущего. Если вы изначально составите хороший план, то добьетесь куда большего, чем все остальные.

Вероятно, вам не следует хранить деньги в долларах, по крайней мере, сейчас, поскольку правительство США печатает их в бешеном темпе. Это снижает их ценность. Допустим, в мире один миллион долларов и галлон газа стоит \$1. Каждый доллар таким образом можно оценить в один галлон газа. Если правительство напечатает еще один миллион долларов, то стоимость галлона газа наверняка достигнет отметки в \$2. Чем больше долларов поступает в систему, тем больше они теряют в своей цене. По этой причине, по крайней мере, в нынешней экономической обстановке, я рекомендую вам вкладывать деньги в сырье и товары, такие как, например нефть, еда, или драгоценные металлы вроде золота и серебра. В ближайшем будущем люди по-

прежнему будут водить машины, и употреблять пищу. Что касается золота и серебра, то на планете осталось не так много мест, где не идет добыча этих металлов, так что количество золота и серебра, которое у нас есть сейчас, таким и останется. К тому же, серебро постоянно используют в производстве различных вещей. Знали ли вы, что на Земле на данный момент меньше серебра, чем золота? А все потому, что мы израсходовали его. В конце концов, стоимость серебра возрастет, потому что его запасы истощены. Через год эти рекомендации, возможно, станут устаревшими, так что убедитесь, что вы хорошо разбираетесь в текущей рыночной обстановке, прежде чем надумаете вкладывать свои деньги во что-либо.

Тренерская деятельность

Я рекомендую вам нанять тренера, особенно если вы активно стараетесь улучшить свою игру, что вы и должны делать. Вашим тренером должен стать кто-то, кого вы уважаете, и кто играет на несколько лимитов выше, чем вы. Очевидно, что он должен быть выигрывающим игроком. У меня было, по крайней мере, четыре тренера и огромное количество наставников. Как мне кажется, разница между тренером и наставником заключается в том, что тренер затрачивает много времени на работу именно над вашей игрой, тогда как наставник в большей степени является вашим другом, который ответит на любые вопросы. Я также постоянно обсуждаю различные идеи с моими покерными друзьями.

На обучение я потратил порядка \$20'000, и полученные знания определенно стоили этих денег. Мой первый опыт обучения пришелся на SNG. Я выигрывал солидные деньги в SNG за \$200, но мой винрейт стал снижаться. В целом, это произошло по причине разорения слабых игроков. Если я хотел продолжить играть на этих лимитах, мне нужно

было улучшить свою игру. Я заплатил одному игроку \$5'000 за 10 часов занятий. И даже не смотря на то, что его советы сводились в основном к тому, что я должен «больше пихать сам, и меньше коллировать», они определенно окупили стоимость занятий с ним. Даже если я улучшил свой ROI лишь на 1%, что составляет \$2 с каждого турнир, то я окупил общую стоимость тренировок за 2'500 игр, которые я отыгрывал примерно за месяц. Вы можете заплатить за обучение огромные суммы денег, но учитывая то количество игр, в которых вы принимаете участие, эти затраты будут незначительны.

Однажды я брал занятия перед хедс-ап турниром NBC, когда играл его в первый раз. И хотя я был слабоплюсовым игроком на большой дистанции в онлайн хедс-ап турнирах с бай-ином в \$1'000, я нанял одного из лучших хедс-ап мыслителей, даже несмотря на то, что его стандартным лимитом были турниры за \$100. Мы немного поработали над моей игрой, и я занял пятое место из 64 участников, выиграв \$75'000. И хотя трудно сказать, стоит ли это потраченных \$2'000 на обучение, ведь я мог бы занять пятое место и без занятий с тренером, но даже если я повысил свои ROI на 10%, то так или иначе я отбил все затраты, поскольку бай-ин того турнира составлял \$20'000. К тому же, полученные знания остались со мной и после завершения турнира, что делает решение о целесообразности занятий с тренером очень простым.

Последний опыт обучения, о котором я хотел бы упомянуть, это занятия с Биллом Сеймором, пожилым игроком, который долгое время стабильно появлялся на различных турнирных тусовках. Билл был моим первым тренером, и время от времени мы продолжаем с ним общаться. Он помог мне решить проблему тильта, от которого я страдал будучи молодым игроком. Он также помог мне научиться воспринимать покер и жизнь так, что я стал менее эмоционально относиться к происходящим со мной событиям. Он не так многому научил меня в плане техники игры, но дал уйму уроков по психологической составляющей покера.

У меня было много тренеров, и если бы мне нужно было заново пройти этот путь, то, определенно, я нанял бы их снова. Потратив немного денег, вы получите информацию о том, как видят игру плюсовые игроки, что почти всегда окупает потраченные на занятия деньги.

Недавно я сам начал тренировать. Раньше я всегда отгораживал себя от тренерской деятельности, поскольку считал, что это не стоит моего времени, но на самом деле это принесло мне невероятно ценный опыт. Я всегда радуюсь, когда ученик говорит мне, что он что-то выиграл, следуя моим инструкциям. К тому же, когда вы кого-то обучаете, вы много узнаете и о своей собственной игре, потому что вынуждены озвучивать свой мыслительный процесс. Иногда я замечаю, что говорю о вещах, которые не имеют особого смысла. Тогда я быстро поправляю себя, и таким образом обнаруживаю новые лики в своей игре. Рассмотрите возможность тренерской деятельности, затрачивая на это лишь несколько часов в неделю, когда достигнете такого уровня понимания игры, при котором будете чувствовать, что информация, которую вы можете дать другому игроку, изменит его жизнь.

Многие «тренеры» на самом деле являются проигрывающими игроками, которые охотятся на ничего не подозревающих игроков, желающих любой ценой улучшить свою игру. Однажды ночью, я играл кэш в Белладжио на лимите \$10/\$20 и пожилой игрок рассказывал другому о том, что раньше занимался тренерской деятельностью. Затем он сделал мини-рейз со своими АА, имея стек 50bb, что уже само по себе смешно, поскольку большинство хороших игроков предпочтут иметь более глубокий стек, играя в безлимитный холдем с мягким составом участников. Трое игроков заколлировали его и на флоп пришли 9♣8♣2♠. Все прочекали и тренер поставил 4bb. Большой блайнд запушил и тренер тут же заколлировал его. Большой блайнд показал 8♠9♠ и забрал все деньги тренера. Тренер наорал на того парня, сказав, что только идиот станет коллировать на префлопе с 8♠9♠ и в бешенстве покинул казино. Очевидно, что это не тот тренер, у кого вы хотели бы заниматься.

Когда будете искать подходящего тренера, найдите кого-то, чьи игровые результаты вы можете проверить, а также поговорить с несколькими его бывшими учениками. Если кто-то начал тренировать не так давно, то только если он не великолепный игрок, вам, как правило, не стоит брать у него занятия, поскольку многие хорошие игроки не в состоянии доступно объяснить свой мыслительный процесс. Также существует множество сайтов, где тренеры размещают свои объявления. В целом, я беру тренировки только у тех игроков, в качестве услуг которых я не сомневаюсь. Отличному тренеру, как правило, не нужно размещать объявлений, поскольку его график тренировок всегда забит до отказа. Спросите у бывшего ученика, что ему понравилось в тренере, и что тот сделал такого, что помогло ему улучшить свою игру. Главное убедитесь, что тренер действительно является хорошим игроком. Платить мошеннику за обучение – это огромная ошибка, которая может даже ухудшить вашу игру.

В интернете полно сайтов с обучающими видео, в которых великолепные игроки рассказывают о том, как они играют в покер. Даже если вы можете позволить себе нанять тренера, я все равно рекомендую вам купить подписку на несколько таких сайтов и просматривать видео, относящиеся к той игре, которую вы хотите изучить. Я каждый день затрачиваю около полутора часов на просмотр видео. Кроме того, я являюсь владельцем и управляющим сайта www.FloatTheTurn.com, где обучаю своих студентов выигрывать практически в любой разновидности турнирного покера.

Не давайте деньги в долг

Когда речь заходит о займах, покерный мир сильно отличается от любой другой сферы деятельности. Большинство покерных игроков постоянно занимают друг у друга деньги. Обычно такое случается, когда довольно

трудно перевозить огромные суммы наличных из одного места в другое. Некоторые дают деньги в долг просто потому, что не знают как отказать. Давая в долг небольшие суммы, очень скоро наберется приличное количество должников, и вы столкнетесь с рядом проблем, если не умеете возвращать деньги назад.

Недавно я принимал участие в турнире и позади одного из игроков, находящегося в раздаче, стоял парень, который явно пытался наскрести денег на игру. Игрок за столом проиграл раздачу, и парень попросил у него \$500. Тот отправил его на три весьма популярные буквы. Примерно через полчаса, парень, просивший у него денег, вернулся к столу и сказал отказавшему ему в займе игроку, что ему удалось набрать нужную сумму на участие в этом турнире и он надеется, что выбьет его из турнира. Затем этот игрок сказал всем присутствующим за столом, что этот парень должен ему \$10'000. Он также сказал, что мало о нем знает, но часто видит его в казино. И хотя для кого-то этого может быть более чем достаточно, чтобы занять \$10'000, но точно не для меня.

Мне всегда везло, когда я давал деньги в долг. Я дважды давал крупные суммы денег и оба раза получал их назад. Несколько раз я давал в долг небольшие суммы и в половине случаев мне их так и не вернули. Давать деньги в долг – это ужасная идея. Некоторые говорят, что они обязаны давать в долг, чтобы затем иметь возможность занимать самим. И хотя это, скорее всего так и есть, но если вы грамотно распорядитесь своим банкроллом, то вам никогда не придется занимать деньги.

Единственные ситуации, когда мне нужен заем, это когда я узнаю о турнире и не имею возможности добраться до банка или моей ячейки в Белладжио. В этом случае я могу рассчитывать на заем от близких друзей. Они также всегда могут занять у меня. У всех нас отличное финансовое положение и все мы возвращаем долги друг другу очень быстро. Если вы кого-то хорошо знаете, то заем небольшого количества денег на небольшой период времени не будет для вас проблемой. Однако, чтобы заслужить мое доверие, вам понадобится много

времени, и на данный момент я доверяю лишь примерно шести игрокам.

Подобное часто встречается в онлайн, поскольку большинство игроков не любит хранить там большие суммы денег. Нет ничего удивительного в том, что игрок проиграл свой онлайн банкролл. Бывает, что кто-то, кого я плохо знаю, связывается со мной прямо перед началом турнира и просит занять денег, заявляя, что сразу вернет их, как только встретит меня в следующий раз. Если он не один из моих близких друзей, то у него нет никаких шансов получить от меня денег. Если он даст мне деньги лично, с просьбой перевести ему эту же сумму в онлайн, то нет проблем. Но пока у меня нет на руках этих денег, я никому не дам в долг, кроме своих самых близких друзей.

Возможно, я слегка похож на скрягу, но это сдерживает меня от щедрых денежных подарков направо-налево. Если вы грамотно планируете свои покерные поездки и следите за своим банкроллом, то вам редко понадобится заем. А если вам никогда не нужно занимать, то вероятно и в долг давать также не следует.

Ищите пути решения проблем

Как в жизни, так и в покере вы будете сталкиваться с проблемами. Умные люди всегда ищут пути решения проблем, а глупые лишь жалуются. Я радуюсь всякий раз, когда нахожу новый вариант розыгрыша, лучше чем тот, который используют все остальные, поскольку в этот момент я приобретаю немного эквити.

Все знают что зал, в котором проводится WSOP очень холодный. В этом году он был еще холоднее. Я бы сказал, что в некоторых его частях температура не превышала 7°C. Игроки постоянно жаловались на это менеджеру зала и просили его прибавить температуру, чего он, судя по

всему в данный момент сделать не мог. Вместо того, чтобы жаловаться, я надел куртку, которую прихватил с собой, поскольку знал, что будет холодно и заказал горячий чай, так как он помогает мне согреться. В то время как все остальные дрожали от холода и продолжали на это жаловаться, я мог показывать свою А-игру.

Еще одна проблема, возникающая почти во всех турнирах в Белладжио, состоит в том, что вы можете оплатить бай-ин только фишками. Это сделано для того, чтобы уменьшить очереди на регистрацию, а также вероятно для того, чтобы игроки хранили все свои деньги в фишках Белладжио, в расчете на то, что посетители будут больше играть. Это приводит к созданию огромной очереди у главного обменного пункта прямо перед началом турнира, когда все игроки стремятся поменять деньги на фишки. Большинство людей стоят в этой очереди по 30 минут. Они не знают того, что в Белладжио существует несколько мест, где они могут обменять свои деньги на фишки. В комнатах для игры в покер также существует обменный пункт, и там нет очереди вообще. Если я знаю, что у главного обменника соберется длинная очередь, то всегда иду в обменный пункт, расположенный непосредственно в зале для игры в покер.

В казино, в которых лишь один обменный пункт, или же если планировка здания мне не знакома, иногда я буду вынужден простоять в длинной очереди, чтобы обменять деньги на фишки. Когда такое происходит, я смотрю на своем iPod'e покерные видео вместо того, чтобы просто стоять и скучать, глаза по сторонам. Я ненавижу впустую тратить свое время, поэтому стараюсь использовать его с пользой, например, изучая покер.

В сущности, все это сводится к нестандартному мышлению. Столкнувшись с проблемой, постарайтесь ее решить, вместо того, чтобы жаловаться. Если проблема неразрешима, то найди способы, которые упростят вашу жизнь на период существования данной проблемы.

Разница между оффлайн и онлайн покером

В каждом турнире я слышу споры о том, что труднее: онлайн или оффлайн покер. Вот мой ответ. Онлайн покер существенно труднее оффлайн покера, если говорить об одних и тех же бай-инах. Это происходит потому, что вживую люди играют на более существенные суммы, нежели в интернете. Самый дешевый турнир в большинстве крупных казино будет стоить вам порядка \$65. Самый дешевый в онлайн стоит всего 1 цент. Турниры, которые играют для развлечения, в онлайн намного дешевле, чем в живом покере. В целом, оффлайн турнир за \$65 будет соответствовать уровню турнира за \$10 в онлайн.

Я уверен, что вы наверняка слышали, как игроки жалуются на то, что не могут побить онлайн покер. А все потому, что их игра плохо поставлена с технической точки зрения. Играя вживую вы можете показывать куда более слабую игру, поскольку средний игрок на лимите \$50 играет намного хуже своих онлайн коллег того же лимита. Эти игроки также плохо играют в онлайн, потому что игра там идет гораздо быстрее. За день вы можете сыграть бесчисленное количество турниров в онлайн, в то время как в оффлайне вы успеете сыграть лишь один или два. Поэтому даунстрики в онлайн гораздо более ощутимые, чем в живых турнирах.

Существует еще несколько отличий. Во-первых, в онлайн у вас меньше ридсов. В живых турнирах вы можете читать оппонента, используя его теллсы. В онлайн, вы ограничены лишь тайминг-теллсами и бетсайзинг-теллсами. Это означает, что в онлайн вы должны играть технически правильно, тогда как в живых турнирах вы можете играть менее оптимально, если хорошо умеете читать своих соперников. В онлайн, блайнды, как правило, растут быстрее, вынуждая вас раньше идти на риск. Всегда интересуйтесь структурой турнира, прежде чем примете в нем участие. Не нужно изучать каждый уровень блайндов, но

если вы хотите выиграть в турнире, то должны иметь представление, как скоро вам придется рисковать своим стеком.

Кроме того, в онлайн вы можете играть несколько турниров одновременно. Как правило, это повышает доход плюсового игрока, но снижает концентрацию за конкретным столом. Если вы научитесь играть 24 стола, что я обычно делаю, то можете заметить, что играете на автопилоте. В живых играх вам необходимо следить лишь за одним столом и всегда собирать ридсы на оппонентов. Опять же отмечу, что в онлайн ридсы не имеют такого большого значения. В онлайн вы играете большее количество рук в час. Это может быстрее вогнать вас в тильт, потому что иногда вы будете проигрывать руки намного чаще. Если для того, чтобы войти в тильт вам достаточно проиграть три руки за 30 минут, то в онлайн вы будете тильтовать намного чаще, чем в живом покере.

Я рекомендую вам начать с онлайн покера, потому что это научит вас технически правильной игре в покер. Вы так же будете наигрывать большее количество раздач за час игры, соответственно получите больше опыта. Единственная проблема, которая у вас возникнет при переходе в живой покер, заключается в том, что вам придется научиться наработывать ридсы, но со временем вы поймете как это делать. Если вы сможете побить трудные составы в онлайн, то у вас не будет никаких проблем в оффлайне, даже на гораздо более высоких лимитах, чем те, на которых вы играете в онлайн.

Онлайн турниры

В отличие от живых турниров, в онлайн вы можете играть сразу несколько турниров, соответственно вам нужно следить за размером стека в каждом из них, а также за тем, насколько он глубок относительно размеров стеков других игроков. В онлайн турнирах с

высоким бай-ином (от \$100 до \$1'000) вам будут противостоять сильные соперники, схожие по уровню игры с оффлайн игроками, которые принимают участие в живых турнирах с бай-ином в \$10'000. Если вы собираетесь стать профессиональным онлайн игроком, то вам необходимо научиться технически правильной игре.

Каждое воскресенье, практически в каждом покер-руме проводятся сателлиты на крупные турниры. Это создает для вас очень выгодную ситуацию. Сателлиты – это просто дар божий для профессиональных игроков, поскольку они позволяют слабым игрокам попасть на турниры с большим бай-ином, хотя на самом деле игра в этих турнирах для них не имеет никакого смысла. Если размер вашего банкролла составляет \$7'000, то для вас нет ничего плохого в том, чтобы раз в неделю принять участие в турнирах с бай-ином \$200. Если вам будет везти на протяжении 16 часов, то вы станете богаче на \$250'000.

Примерно пару раз в месяц я принимаю участие в подобных турнирах. Играя по воскресеньям, я регистрируюсь во всех турнирах с бай-ином \$100 и выше на всех крупных покерных сайтах. Игра в одном или двух турнирах, как правило, лишь пустая трата времени. Осмелюсь заявить, что в действительности трудно зарабатывать деньги турнирной игрой, если вы одновременно играете лишь один или два стола. Если вы играете ради развлечения, то в этом нет ничего плохого, но если вы играете в покер, чтобы зарабатывать на жизнь, то вам необходимо играть как можно больше турниров. Не делая этого, вы теряете слишком много эквити.

Как научиться мультитейблить

Значительный плюс онлайн покера в том, что он дает вам возможность играть на нескольких столах одновременно. Когда я только начинал играть в покер, мой друг Дэвид “Raptor” Бенефилд подал мне идею

мультистейблнга, и я решил попробовать. В те годы вам не разрешалось играть более чем на четырех столах, и я быстро освоил игру за этим количеством столов. Если играя за одним столом, вы способны выигрывать \$30/час, то на четырех столах вы будете выигрывать \$120/час, разумеется при том условии, что увеличение количества столов не отразится на вашем винрейте. Это довольно простой способ получить мгновенную прибавку к своему профиту. Позднее онлайн сайты увеличили количество столов для одновременной игры до 16, что еще больше повысило наш профит. Однако, играя за таким количеством столов, ваш винрейт начнет падать. Допустим, ваш ROI составляет 10% при игре на четырех столах, и понижается до 5%, когда вы играете за 16-ю столами SNG с бай-ином \$10. Предположим, за час вы отыгрываете одну партию турниров, тогда играя за 4-мя столами, вы заработаете \$4/час, в то время как за 16-ю столами вы заработаете \$8/час. Не считая того, что за каждым из этих столов вы зарабатываете в два раза меньше, играя за 16-ю столами, вы явно делаете больше денег.

У меня было огромное количество учеников. Некоторые могли мультистейблить уже тогда, когда мы с ними только познакомились, другим же предстояло много работать в этом направлении. Если вы привыкли играть за одним столом, то в следующий раз попробуйте сыграть на двух столах, и делайте это в течение недели. Затем вы можете добавить третий стол и отыграть еще неделю за тремя столами одновременно. Потом еще один и так далее. Играя за большим количеством столов, вы не можете сидеть и наблюдать за тем, как протекает раздача, после того как сделали свой ход. Вы должны переключить свое внимание на другой стол, за которым право следующего хода перешло к вам.

Я рекомендую размещать столы плиткой, поскольку в этом случае вам будет проще наблюдать за каждым из них. Расставив их подобным образом, у вас будет по одному столу в каждом углу монитора, без перекрытий. Когда вы станете играть на девяти столах, вероятно, будет лучше размещать их каскадом, если вы играете на одном мониторе, то

есть сверху вниз по диагонали, начиная с левого верхнего угла, накладывая один стол на другой. Вы можете по-прежнему размещать их плиткой, если у вас несколько мониторов. Если вы достаточно долго будете играть за несколькими столами, то рано или поздно начнете это делать на подсознательном уровне. Играя в онлайн, я почти всегда играю, по меньшей мере, за шестью столами и этого едва хватает, чтобы мое внимание сосредотачивалось исключительно на игре.

Если вы привыкли к игре за большим количеством столов, то оффлайн покер может показаться вам скучным. Я решил эту проблему, начав обращать внимание на каждую деталь, происходящую за столом. Я мысленно обновляю размеры стеков каждого из игроков и стараюсь нарабатывать теллсы. Если ваш мозг в состоянии сфокусироваться на игре за 16-ю столами в онлайн покер-румах, то он также позволит вам сфокусироваться на всех аспектах игры живого покера, что сделает вас сильным оффлайн игроком.

Вам понадобится год, чтобы привыкнуть к оффлайну

Каждый год свежая партия 21-летних онлайн игроков собирается штурмовать мир оффлайн покера. Большинство из них уходит домой с поджатым хвостом. Возможно, они хороши в онлайн, но им сложно приспособиться к живым играм.

Когда мне было 21, и я перешел из онлайн в оффлайн, мои дела шли хуже некуда. Те игровые линии, что я использовал в онлайн, попросту не работали в живом покере. Я предполагал, что у игрока слабая рука, старался выбить его из раздачи, но меня вскрывали с сетом. Спектры игроков онлайн и оффлайн игроков заметно отличаются. Неспособность

приспособиться к этому явлению является главной причиной, по которой онлайн игроки терпят неудачу в оффлайн покере.

В живых турнирах вы можете получить теллсы на игроков, но и они могут сделать то же самое. Большинству онлайн игроков кажется, что польза от использования теллсов слишком переоценивается оффлайн игроками. Они ведут себя привычным для них образом и думают, что ценную информацию выдавать невозможно. Это основная причина, по которой я люблю играть с молодыми онлайн игроками. И не смотря на то, что играют они весьма агрессивно, что в целом неплохо, они в то же время представляют собой открытую книгу по теллсам, и поэтому понять, насколько сильна их рука не так уж и сложно. Если я знаю, что кто-то из них блефуют, то я дождусь руки вроде средней пары, и вскрыю их блеф. Эти молодые игроки обычно сходят с ума, когда я забираю их деньги, удивляясь тому, что я вскрыл их со слабой рукой. Они начинают говорить мне о том, насколько сильно я был позади их диапазона и сколько эквити я выкинул на ветер, сделав такой хиро-колл. Они не понимают, что в данной ситуации их диапазон состоял исключительно из одного сплошного блефа. Если вы знаете, что кто-то блефует в 100% случаев, то, как правило, с рукой типа средняя пара, вам следует коллировать все его ставки вплоть до шоудауна.

Кроме того, онлайн игрокам зачастую сложно сосредоточиться на игре за одним столом. Им скучно разыгрывать 30 рук/час вместо привычных 1000. В итоге они начинают сильно переигрывать свои руки и вкладывают много денег в блеф. Они не видят лес за деревьями. Вы играете лишь 30 рук в час, но значительная часть информации поступает к вам из каждой раздачи. Я считаю, что изучение манеры поведения и стиля игры каждого игрока требует не меньшей концентрации, чем онлайн игра за 24-мя столами. Однако этим игрокам сложно смириться с этим фактом.

Надеюсь, что после прочтения этой главы, онлайн игроки не повстречают на своем пути грабли, на которые я наступал будучи

новичком. Мне понадобился год, чтобы понять все эти вещи. Возможно, что вам теперь понадобится лишь месяц.

Умейте играть за коротким столом

Большинство крупных турниров проходят за столами на 9 или 10 человек. И хотя вы уже должны уметь хорошо играть за полным столом, вы также должны уметь это делать и за коротким столом. Чем дальше вы продвинетесь по турниру, тем чаще будете оказываться за неполным столом. Когда начнется стадия розыгрыша самых крупных призов, то вы, как правило, будете играть за коротким столом. Например, на баббле перед финальным столом, 11 игроков размещается за двумя столами, на баббле телевизионного стола 7 игроков, а в борьбе за титул чемпиона играет лишь 2 человека.

Иногда случается так, что вместе со мной за столом оказывается один профессиональный игрок и восемь любителей. Один из слабых игроков вылетает из турнира, и профессиональный игрок зовет менеджера зала, чтобы тот поскорее посадил другого игрока за его место. Я рекомендую вам сидеть молча, чтобы стол как можно дольше оставался коротким. Если за стол посадят слабого игрока, то ваше эквити возрастет не столь существенно, поскольку стол и так весьма слабый, но если за стол посадят профессионального игрока, то ваше эквити значительно понизится. Если к вам подсадят профессионала, то за столом будет 7 любителей и 3 сильных игрока, то есть профессионалы будут занимать 30% всего стола, а если посадят любителя, то за столом будет 2 сильных игрока и 8 любителей, то есть профессионалы будут занимать 20% всего стола. Если же место останется пустым, то в игре будет 2 профессионала и 7 любителей, то есть сильные игроки будут покрывать 22% всего стола. Вам будет гораздо комфортнее, если за столом будет 22% сильных

игроков, поэтому вам не следует рисковать в поисках еще одного слабого игрока.

Крайне выгодная ситуация для игры за коротким столом возникает в кэш играх, когда слабый игрок не хочет ждать пока за полным столом освободится место. Предложите ему начать новый стол, и вы будете единственным игроком, у кого будет возможность забрать его деньги. Возможно, к вам быстро подсядут другие игроки, но все равно в этом нет ничего плохого. Вы просто хотите сыграть как можно больше рук со слабым игроком, что даст вам отличный шанс заработать много эквити.

Существует множество способов научиться играть за коротким столом и онлайн кэш, вероятно, один из наилучших. И хотя высокие онлайн лимиты довольно трудны и весьма агрессивны, составы на низких лимитах похожи на те, которые будут противостоять вам в турнирах. Вы также можете поиграть за столами CAP 6-тах, чтобы потренироваться игре с коротким стеком. Ну и наконец, вы можете поиграть SNG турниры, где у вас будет возможность одновременно принять участие в игре за полным столом, коротким столом и даже один на один. Если вы нацелены на турниры, то я рекомендую вам отыграть огромное количество SNG, лишь потому, что структура в них очень похожа на структуру финальных столов МТТ турниров. Одна из причин, по которой я здорово играю на финальных столах, заключается в том, что у меня значительный опыт игры в SNG турнирах, больше чем практически у всех остальных игроков мира. Независимо от того, каким образом вы собираетесь практиковаться, убедитесь, что вы хорошо разбираетесь в игре за коротким столом, что позволит вам не занять седьмое место вместо первого.

Дорогие турниры с мягким полем

Каждый год проводится множество турниров, в которых профессиональные игроки стремятся принять участие. Основная масса участников, как правило, представляет собой игроков, которые отобраны на эти турниры через сателлиты. На данный момент, самые крупные из таких турниров проходят на серии WSOP, о чем мы подробно поговорим в следующем разделе. Кроме того, много таких турниров можно найти в интернете.

Практически каждый крупный покер-рум выступает спонсором какого-либо ежегодного турнира. PokerStars проводит различные турнирные серии, самая примечательная из которых, это Европейский покерный тур (EPT). Большинство турниров в рамках серии EPT проводят в Европе, а также на Багамах. Эту серию считают одной из самых легких в году по составу участников, поскольку многие отбираются на нее за относительно небольшую сумму денег. На Багамах я повстречал одного парня, который выиграл место в турнире с бай-ином в \$10'000 всего за \$1 и он даже не мог позволить себе сходить на обед в ресторан в том казино, где проходил этот турнир. Вместо этого он питался быстрорастворимой лапшой. Очевидно, что тот, кто всю неделю питается быстрорастворимой лапшой, вероятно не будет в состоянии показать свою А-игру.

Эти турниры интересны тем, что даже попадание в минимальные деньги дает возможность многим игрокам иметь великолепный ROI. Если вы попали в турнир, вложив всего \$100, то даже минимальный приз в размере \$15'000 покажется вам огромными деньгами. В таких турнирах вы можете гораздо сильнее давить баббл. Определите игрока, которые боится потерять деньги, и беспощадно атакуйте его блайнды, когда приблизитесь к стадии баббла.

Если вы выиграли сателлит на подобный турнир, то примите в нем участие только в том случае, если ваш банкролл позволяет это сделать.

Если же размер вашего банкролла составляет всего \$2'000, то я бы вам рекомендовал вам обменять свой пакет на \$12'000, поскольку ценность банкролла размером в \$14'000 значительно выше, чем ценность банкролла в \$2000. Если ваш банкролл составляет \$50'000, то рискните и постарайтесь сорвать куш.

WSOP

Среди всех игроков, даже любителей, Мировая серия покера (WSOP) известна как наилучшая турнирная серия года. Большинство игроков мечтает выиграть браслет, которыми награждают победителей каждого из турниров. Чего они не понимают, так это того, что из самой крупной турнирной серии, WSOP превратился в огромную схему по извлечению прибыли для игровой компании Харрас, поскольку рейк в каждом турнире просто огромен. Но каждый профессиональный игрок и я в том числе, продолжает приезжать на ежегодную серию WSOP и принимать участие в как можно большем количестве турниров в погоне за браслетом.

С моей точки зрения, все турниры серии WSOP можно условно разделить на 4 группы. Существуют турниры по безлимитному холдему с небольшим бай-ином от \$1'000 до \$2'500, собирающие от 1'000 до 6'000 участников каждый. Так же есть группа недорогих турниров, в которую входят такие игры как PLO, семикарточный стад и 2-7 трипл-дро. В этих турнирах, как правило, всегда меньше участников, чем в турнирах по безлимитному холдему, так что они предоставляют отличную возможность профессиональным игрокам выиграть браслет. Также существуют турниры с высоким бай-ином в \$10'000, кроме турнира по смешанным играм, бай-ин которого составляет \$50'000. Все эти турниры также включают в себя различные виды покера, такие как PLH, LH, NL 2-7 и семикарточный стад. Как правило, эти турниры

собирают от 150 до 500 участников, что делает их отличным выбором для профессиональных игроков, которые заинтересованы в получении браслета.

Ну и наконец, главный турнир серии WSOP. В глазах большинства игроков победитель этого турнира является лучшим игроком года. Очевидно, что это полнейшая ерунда. Чтобы победить в этом турнире, в котором за все годы его проведения набиралось до 8'773 участников, вам должно очень здорово везти в течение восьми игровых дней. Однако, в этом турнире самое слабое поле из всех самых дорогих турниров, поскольку многие участники отбираются на него через сателлиты. Большинство профессиональных игроков оценивают свой ROI в этом турнире в 1'000%, то есть в среднем они ожидают заработать в нем \$100'000. И несмотря на то, что у профессиональных игроков есть большое преимущество, в таком турнире как этот у каждого человека есть шанс на победу.

Структура турниров серии WSOP меняется из года в год, но в целом она не так хороша относительно уплачиваемых бай-инов. Дело в том, что поля на этих турнирах невероятно огромны и если использовать в этих турнирах хорошую структуру, то каждый турнир будет длиться, по меньшей мере, пару недель. Все турниры с бай-ином в \$10'000, кроме главного турнира серии WSOP, имеют аномально плохую структуру, поэтому я не вижу смысла принимать в них участия. Главный турнир серии WSOP известен своей отличной структурой, где игроки стартуют со стеками в 200 больших блайндов, а длительность каждого уровня составляет 120 минут. Насколько мне известно, главный турнир серии WSOP (не считая серии WPT) имеет самую медленную структуру, и это одна из причин по которым он является одним из самых престижных.

Большинство профессиональных игроков участвуют в максимально возможном для них количестве турниров, в основном из-за того, что состав участников в этих турнирах довольно слаб. Я участвую в большинстве разновидностей холдем турниров. Это пот-лимитные, лимитные и, разумеется, безлимитные игры, а также некоторые PLO

турниры. Если в какой-либо из игровых дней не проводится турнир, в котором я хотел бы принять участие, то я также могу зарегистрироваться в турнирах по смешанным играм. Большинство профессиональных игроков, которые заинтересованы лишь в получении браслетов, играют как можно больше в турнирах, которые не относятся к безлимитному холдему, поскольку в этих турнирах собирается самое незначительное количество участников. Если ваша цель – это браслет, то я рекомендую вам поступать таким же образом.

К сожалению, браслеты теперь не так престижны, как раньше. 20 лет назад на серии WSOP проводилось порядка 10 турниров, что делало каждый из них особенным. Сейчас их 57, то есть в последующие 10 лет организаторы раздадут примерно 600 браслетов. Несмотря на это, любой браслет серии WSOP имеет определенную ценность, по крайней мере, до тех пор, пока публика будет воспринимать их как большое достижение. На мой взгляд, браслеты, которые действительно имеют значение, это те, которые вы выиграли, играя против профессиональных игроков. Например, в турнирах с большим бай-ином, которые собирают порядка 300 участников. Однако этого нельзя сказать об игроке, победившем в турнире с 5'000 участников, который либо имеет определенные навыки игры, либо ему просто везло на протяжении нескольких дней. Однажды мировую серию WSOP сравнили с комнатой, в которой 8'192 обезьяны подбрасывают друг против друга монетки. Мартышка, выигравшая 13 монеток подряд, в итоге и становилась чемпионом этого года по подбрасыванию монеток.

Составляя расписание игры на WSOP, я рассчитываю каждый день принимать участие в каком-либо турнире. В расписании я стараюсь найти несколько подряд идущих дней, в которые не проводится ни один из интересующих меня турниров. Если я к этим дням я чувствую себя измотанным, то на этот срок я возьму перерыв. Во время проведения WSOP, меньше всего вы хотите, это оказаться измотанным. Охотники за браслетами составляют расписание таким образом, чтобы избежать участия в нескольких турнирах в тот день, когда проходят турниры с

небольшим количеством участников. Поступайте так, как считаете нужным. Главное убедитесь, что вы не выбьетесь из сил.

Поскольку поле в большинстве турниров будет состоять по большей части из игроков, отобравшихся через сателлиты, вы должны безжалостно давить баббл. Я видел бесчисленное количество игроков, которые дожидаясь попадания в призовую зону, были съедены блайндами до последней фишки. Определите игроков, которые просто хотят попасть в призовую зону, а также тех, кто играет на победу, поскольку атакуя не того соперника, вы рискуете понести убытки. На баббле главного турнира серии WSOP я бы действовал как маньяк, делая рейзы почти в каждой раздаче, особенно если мой стек будет достаточно большим. Мало кто из игроков, отобравшихся за \$100 на турнир с бай-ином в \$10'000, захочет вылететь на баббле. Я видел, как некоторые игроки, будучи в стадии баббла, выбрасывали пару АА, желая спокойно дождаться призов. Очевидно, что в этом случае вы можете пушить в них с любыми двумя картами.

WSOP весьма выгоден для профессиональных игроков ввиду того, что сюда съезжается огромное количество любителей, больше, чем на какую-либо другую турнирную серию. За это стоит сказать спасибо ESPN и трансляции с показанными картами игроков. Ежегодно многочисленные претенденты приезжают в Вегас с \$5'000 в кармане и надеждой найти золотую жилу. Почти все они возвращаются домой с пустыми руками. Несмотря на то, что я рекомендую вам участвовать в серии WSOP, особенно в турнирах с небольшими бай-инами, а также в главном событии этой серии, не вкладывайте в эту затею значительную часть своего банкролла. Если ваш банкролл составляет \$5'000, то это будет безумием потратить \$1'000 для участия в каком-либо из турниров, особенно если вам понадобится масса времени, чтобы отыграть эту тысячу назад. Если вы упорным трудом наращивали банкролл, то не должны терять его пятую часть. Если размер вашего банкролла составляет \$30'000, то я не вижу причин отказаться от участия в

нескольких турнирах с бай-ином в \$1'000. Главное убедитесь, что вы не один из любителей с «гигантским» -75% ROI.

Возможно, вам покажется, что я несколько негативно отзываюсь о серии WSOP. Я не перестаю удивляться тому, что одну турнирную серию уважают гораздо больше, чем все остальные серии. В большинстве крупных турнирных серий проводится несколько турниров, после которых идет главный турнир этой серии, но если вы выиграете в нем, то вам лишь пожмут руку и если повезет, дадут небольшой трофей. Если вы выиграете в главном турнире серии WSOP, то вас отметят на покерной карте. Я твердо убежден, что WSOP очень выгоден для профессиональных игроков, поскольку через него в систему поступают огромные деньги любителей, а кроме того, он здорово повышает рейтинг покера на телевидении. Судя по тенденции, я могу сказать, что WSOP будет жить. Возможно, мне следует начать изучать Разз или Омаху Хай-Лоу, или еще что. И может тогда я начну выигрывать браслеты.

WPT

Профессиональные игроки считают турниры серии WPT самыми трудными в мире. Огромные бай-ины от \$2'500 до \$25'000 и сильный состав участников. Если вы планируете принять участие в этой серии, то проведите подготовку у себя дома, чтобы иметь возможность показывать свою А-игру

Турниры серии WPT отличаются от других турнирных серий своей медленной структурой. Чтобы иметь хоть какой-то шанс на победу, вы должны знать как играть с очень глубоким, глубоким, средним и коротким стеками. Очень мало любителей способны победить в турнирах этой серии. Медленная структура этих турниров позволяет

профессиональным игрокам постепенно забирать фишки у слабых игроков, пока те не разорятся.

Обычно турниры серии WPT длятся около пяти дней. Некоторые из турниров проводятся в Белладжиио, где вам предстоит ежедневно играть по пять уровней блайндов, каждый из которых длится по 90 минут, что делает игровые дни коротким и приятным времяпрепровождением. Несмотря на это, перед каждым турниром серии WPT я делаю перерыв в один день, чтобы быть уверенным в том, что смогу в течение пяти дней показывать свой лучший покер.

В отличие от WSOP и других турниров, состав которых в значительной степени состоит из игроков, отобравшихся через сателлиты, на WPT большинство игроков купили турнирное место на свои деньги. Таким образом, оказывать давление на баббл весьма проблематично. Тем не менее, вы должны пытаться это делать, и при этом действовать осторожно, чтобы случайным образом не пойти в атаку против неудобного соперника.

Если вы планируете сыграть в турнире серии WPT, то я рекомендую вам подыскать турнир с наиболее мягким полем. Как правило, это турниры, у которых есть сателлиты, в том числе турниры, которые проводятся в Коммерс, Боргате и Фоксвуде. Обычно, в этих турнирах довольно неплохой коктейль из профессиональных игроков и любителей, так что вы вполне можете их выигрывать. Если завоевание титула чемпиона WPT не является вашей главной целью, то старайтесь держаться подальше от сложных турниров.

Поскольку у меня уже есть два титула WPT, а рекордсмен владеет тремя титулами, то для меня крайне важным является побитие этого рекорда, поэтому я принимаю участие почти в каждом турнире этой серии. К тому же, у меня довольно хорошее представление о том, как играют другие профессиональные игроки, что дает мне неплохое преимущество над значительной частью турнирного поля. Если вы сможете достичь того понимания, которым обладают лишь немногие игроки, то вероятно вы

готовы к участию в WPT. Убедитесь только в том, что у вас есть банкролл в один миллион долларов, а также стальные нервы.

Путешествия по турнирным сериям

Большинство игроков мечтают о жизни, полной путешествий по турнирным сериям. Ездить из одного экзотического места в другое, играя при этом в покер, это мечта, ради которой многие готовы умереть. И хотя такая жизнь выглядит роскошной, в ней есть свои недостатки. Я потратил несколько лет и немало денег, изучая все подводные камни этой затеи. Надеюсь, я смогу помочь вам сэкономить много денег и времени.

Одна из самых сложных вещей – это бронирование билетов на самолеты и номеров в отелях. Проиграв в турнире, я, как правило, хочу поскорее убраться из этого города и либо направиться в следующий, либо вернуться домой. По этой причине я всегда беру билеты только в один конец. Раньше я бронировал билеты туда-обратно, но потом решил, что стоимость обмена или отмены рейса слишком высока. Я никогда не сталкивался с такой проблемой, что все билеты уже забронированы, и я не смогу улететь.

Убедитесь, что вам не придется платить за весь срок пребывания в отеле, если надумаете выехать раньше. Однажды я на три недели снял номер в Лос-Анджелесе, но через неделю решил, что мне больше нечего делать в этом городе. Отель отказался вернуть мне деньги за оставшиеся две недели, мотивируя это тем, что я бронировал номер, используя купон на скидку. В итоге отель, в котором я прожил всего лишь неделю, обошелся мне в \$3'500. К счастью, мои друзья согласились жить в моем номере, пока меня не было. Это еще один пример нестандартного мышления, который поможет избежать «попадания» на крупные суммы. Также, я никогда не снимаю номера

люкс, разве что цена не сопоставима с ценой за обычный номер, но такое случается крайне редко. Если вы собираетесь провести в городе не больше одной недели, то вам не нужны роскошные апартаменты. Номер в отеле вам нужен лишь для того, чтобы спать. Если в каждой из поездок вы сможете сэкономить на проживании порядка \$2'000, то к концу года это составит примерно \$30'000. Эти дополнительные деньги могут с легкостью превратить неудачный год из околонулевого в слабо плюсовый.

У меня сильно портится настроение, если после проигрыша в турнире я вынужден оставаться в казино. Это основная причина, по которой я хочу как можно быстрее уехать из города, где я только что проиграл. Я довольно трепетно отношусь к своему настроению. Возможность поддерживать хорошее настроение стоит того, чтобы заплатить чуть больше денег, покупая билеты в один конец. К тому же, если вы покидаете отель раньше запланированного срока выезда, то, как правило, вы сэкономите немного денег, что окупит разницу в стоимости между билетом в один конец и билетом туда-обратно. Если вы не против того, чтобы остаться в казино на несколько дней, где вам нечем будет заняться, кроме как поиграть в кэш, то берите билеты в оба конца. Делайте так, как считаете нужным.

Позвоните в казино и уточните стоимость номера для игроков в покер. В большинстве казино, сказав, что вы планируете участвовать в турнире, вы сможете забронировать номер по цене менее чем \$100 за ночь. Бронируйте заранее, потому что такие номера быстро разбирают. Опять же, если вы можете сэкономить на проживании, воспользовавшись специальной ценой для игроков в покер, то на дистанции это выльется в весьма существенную сумму.

Я стараюсь бронировать билеты на самолеты и номера в отелях за месяц до предполагаемой поездки. Если вы затянете с этим вопросом, то в этом случае вы рискуете потратить слишком много денег. Я знаю нескольких игроков, которые бронируют билет на самолет за день до начала турнира. Иногда им приходится выложить за это удовольствие

огромную кучу денег просто потому, что они не смогли спланировать свою поездку заранее. Я всегда прилетаю за день до начала турнира. Некоторые же прилетают прямо в день его проведения. Я обнаружил, что если я плохо спал, то мое EV сильно понижается. К тому же, если ваш рейс отложат, то вы рискуете пропустить турнир. Такое случилось со мной, когда я перелетал из Пенсаколы, штат Флорида, в Монте-Карло. Я должен был прибыть за день до турнира, но сильный шторм в Атлантическом океане задержал наш рейс на 12 часов. Прибыв к месту проведения турнира, у меня еще оставалось немного времени, чтобы поспать перед его началом. Некоторые игроки, которые планировали прилететь в день проведения турнира, опоздали на регистрацию. В конечном счете, они пролетели вокруг земного шара, чтобы услышать: «Извините, вы не можете принять участие в этом турнире». Подобное заявление вогнало бы меня в тильт на долгие годы.

Всегда приезжайте в аэропорт с небольшим запасом времени. Пропущенный рейс всегда заканчивается перебранкой с персоналом. Мне хватило одного раза, чтобы понять это. Пройдите регистрацию за полтора часа до вылета. Стоя в очередях, а также во время полета, потратьте свое время на обучение или займитесь чем-то полезным. Всегда расходуйте свое время с максимальной эффективностью.

Перевозка денег всегда сопровождается рядом проблем. В большинстве казино вы можете зарегистрироваться в турнире через интернет. Это здорово, поскольку вам не нужно будет перевозить с собой большие суммы наличности. Банковский перевод довольно неудобен для большинства казино, так что старайтесь избегать его. Я обнаружил, что намного проще перевести деньги в главный обменный пункт казино, нежели в комнаты для игры в покер. Думаю, причина в том, что главные обменные пункты постоянно работают с переводами, тогда как в комнатах для игры в покер это происходит нечасто. Когда я впервые поехал на WSOP, я перевел все свои деньги в Рио. Обменный пункт казино потерял мои деньги, и пока сотрудники Рио разбирались с возникшей проблемой, мне пришлось занять их у друзей. Если мне

приходится делать банковский перевод сейчас, то я всегда оставляю с собой наличность, которой хватит на пару дней.

Очевидно, что вы не должны держать больших сумм в своем доме. Храните их в банке или в ячейке казино в своем городе. Я храню свои деньги в банке, а также в ячейке казино в Белладжио, поскольку именно там я играю, когда возвращаюсь домой, в Вегас. Если вы будете хранить у себя дома огромные суммы денег, то вы тем самым попросту напрашиваетесь на неприятности.

В большинстве казино очень плохая еда. И хотя я не одержим идеей здорового питания, я все же стараюсь заказывать только те блюда, которые выглядят наименее вредными. В большинстве казино существуют киоски с сэндвичами, где вы можете приобрести что-то вроде турецкого сэндвича. Также почти везде можно купить салат или блюдо из фруктов. Не нужно все время проводить в буфете, поедая свиные ребрышки, поскольку это быстро испортит вашу физическую форму.

Мне всегда не везло в жеребьевках на участие в вечеринках, которые проходят за день до начала крупных турниров. На самом деле, я редко посещаю различные тусовки, которые длятся ночь напролет, поскольку после них я чувствую себя весьма скверно. Приехав в казино на турнир, вы приехали работать. Перед турниром вы никогда не должны посещать ночные тусовки, распивая спиртное. Возможно, вы пролетели через весь земной шар, чтобы принять участие в турнире. Если вы хотели бы сходить на вечеринку, то вероятно, наилучшим решением было бы остаться дома.

Когда вы постоянно в разъездах, то довольно непросто сохранять нормальные отношения со своей второй половинкой. Если вы женаты или у вас есть девушка, то установите на компьютер программу, позволяющую общаться при помощи видео. Время от времени совершайте звонки, чтобы ей не пришлось за вас волноваться. Помните,

что несмотря на то, что вы путешествуете, играя в покер, другие люди по-прежнему о вас беспокоятся.

Уверен, что есть еще много вещей, о которых я не упомянул в этом разделе. Всякий раз, оказавшись в ситуации, в которой вы не знаете что предпринять, подумайте о том, что будет лучшим для вашей покерной карьеры, и что сделает вас счастливым человеком.

Глава 9

Примеры раздач

Я твердо убежден, что ставить себя на место другого игрока является одним из наилучших способов научиться отлично играть, затрачивая при этом не так много времени. Находясь за столом, вы должны внимательно следить за каждой раздачей и постоянно класть оппонентов на определенный диапазон рук, что позволит вам быстрее привить себе этот навык. Ниже приведен разбор тридцати рук, в которых я принимал участие. Я буду затрагивать разные темы, однако вы сможете увидеть, что мои решения зачастую будут зависеть от оппонента. Раздачи не соответствуют какому-то определенному порядку, поскольку я хочу, чтобы вы, находясь за покерным столом, научились переключаться между различными ситуациями со скоростью света. Если у вас есть привычка думать лишь о префлопе, а постфлоп всякий раз ставит вас в тупик, то все ваши познания о префлоп игре станут бесполезными. Я настаиваю на том, чтобы вы записали, что сделали бы сами в каждой ситуации, прежде чем взглянете на мою линию розыгрыша. Таким образом, если мы думаем одинаково, или же если ваша игра отличается, то надеюсь, вы сможете понять почему. Удачи!

Раздача 1

Эта раздача произошла в турнире с бай-ином \$20'000 на Epic Poker League. В игре осталось 16 человек, а призовая зона начиналась с 12-го места. И хотя мы вплотную приблизились к деньгам, тем не менее, это

не позволяло нам играть в нитовом стиле и гарантировать себе \$40'000 призовых. Стеки участников раздачи таковы:

UTG: 50bb

MP1: 50bb

MP2: 50bb

HJ: 35bb. Этот игрок известен хорошей агрессивной игрой, однако, он несколько тайтовее своих оппонентов. За последние годы я лишь два раза видел, чтобы он вытворял что-то безумное.

CO: 80bb. Этот игрок супер-агрессивен и постоянно оказывает давление, когда думает, что это сойдет ему с рук.

BTN: 45bb. Это я. В целом я играл тайтово-агрессивно.

SB: 40bb

BB: 40bb

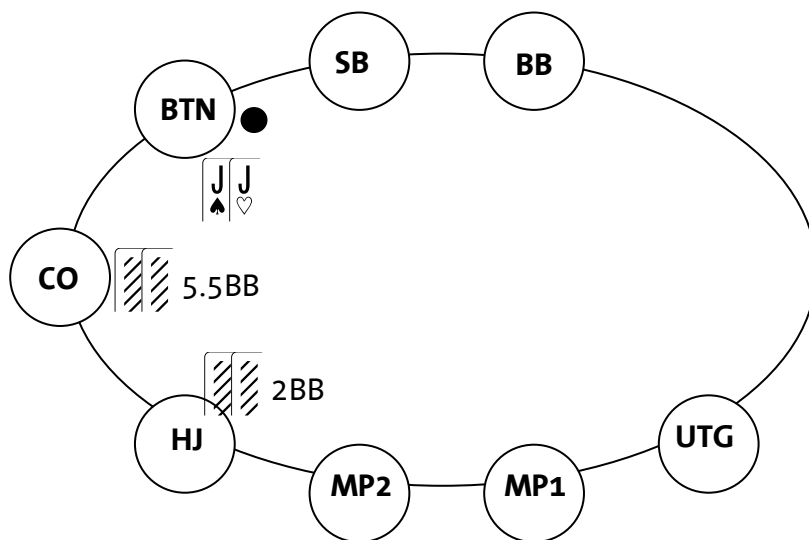

Все до игрока на HJ фолдят, и он делает стандартный опен рейз до 2bb. Игрок на катотфе 3-бетит его примерно до 5.5bb. В этом турнире он довольно много 3-бетил, что позволило ему увеличить свой стек с 40bb до 80bb. У меня на баттоне J♠J♣. Это трудная ситуация, поскольку если я

сделаю 4-бет где-то до 12bb, то мне придется коллировать пуш от NJ, если тот решится на него. Я не очень хорошо стою против его 5-бет диапазона, который выглядит примерно как QQ+, АК. У катоффа же, несмотря на 3-бет, скорее всего нет сильной руки, поскольку его 3-бет диапазон весьма широкий.

Я думаю, в данной ситуации мне следует либо сделать рейз до 20bb и коллировать пуш от любого из оппонентов, либо сразу же сдать. Не уверен, что коллировать 3-бет в 5,5bb будет приемлемым вариантом. Когда кто-то коллирует 3-бет, то, как правило, у него что-то вроде TT, JJ или АК, с которой он не хочет ни фолдить, ни 4-бетить. Давать хорошим оппонентам понять, что у вас рука средней силы, не самое лучшее решение, особенно принимая во внимание тот факт, что ваш стек будет довольно мал относительно размера банка. В данной раздаче, главное, что имеет значение, это диапазон опен рейзера. Если он рейзит только с 77+, AQ+, и некоторыми одномастными коннекторами, то вероятно мне следует фолдить, потому что значительная часть рук из этого диапазона бьет меня. Если он рейзит очень широко, то думаю, 4-бет будет вполне приемлемым решением.

Учитывая мои ридсы – это довольно легкий фолд. К сожалению, я сделал 4-бет и коллировал пуш от опен рейзера, проиграв огромный банк карманным КК.

Раздача 2

Эта раздача произошла в живом турнире с бай-ином \$1'000. Он проходил примерно пару часов, так что не имело смысла рассматривать вероятность попадания в призовую зону. За столом было девять человек. У каждого из них следующие размеры стеков:

MP3: 60bb. Этот игрок чересчур агрессивен и обожает воровать блайнды.

BTN: У меня 20bb. Я играл довольно тайтово и агрессивно, поскольку какое-то время являлся шортстеком.

Оба игрока на блайндах также довольно тайтовы, имеют примерно по 50bb в своих стеках, и не были замечены в безумных поступках.

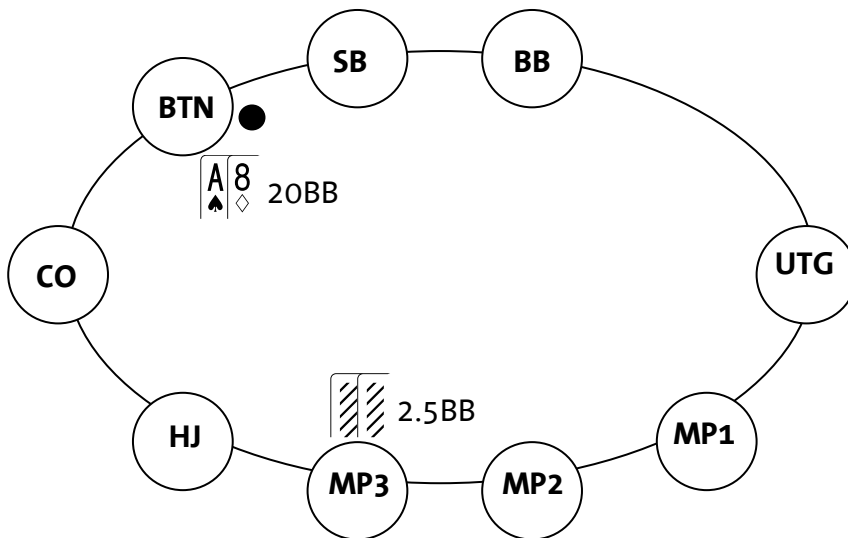

Игрок в позиции MP3 сделал рейз до 2,5bb. Все до меня сфолдили, и я запустил с $A\spadesuit 8\diamondsuit$. В данной ситуации диапазон моего оппонента очень широк, поскольку стилы зачастую сходили ему с рук. Тот факт, что в моей руке есть туз, сильно ослабляет спектр противника, поскольку у него теперь меньше комбинаций с тузом. Все это сводится к простой математической задаче. Я предполагаю, что мой оппонент рейзит с 50% рук, и будет коллировать с 15% рук.

Эквити пуша рассчитывается по следующей формуле:

$$(\text{количество фолдов}) * (\text{размер банка}) + (\text{количество коллов}) * (\text{эквити в банке} - \text{количество денег, вложенных в банк})$$

Итак, вот что мы имеем:

$$(0,85) * (4,5) + (0,15) * (42(0,3) - 20) = 3,825 - 1,11 = 2,715bb$$

Как вы видите, этот пуш имеет положительное EV. Олл-ин был бы плюсовым даже если бы оппонент коллировал несколько чаще. К тому же, у меня редко будет меньше 30% эквити против любой случайной руки, поэтому в подобной ситуации я могу пушить довольно часто, ожидая хорошего профита. Очевидно, что если вы начнете часто пушить, то вас будут чаще коллировать, но такой розыгрыш все равно останется плюсовым, если вы не используете его постоянно против одного и того же человека. Поработайте с формулами, чтобы определить, когда вам следует пушить, а когда нет. Учтите, что SB и BB зайдут в раздачу, поймав монстра примерно в 3% случаев. Это является основной причиной, по которой вы должны делать лайтовые рестилы в поздней позиции.

Раздача 3

Эта раздача произошла на одном из турниров серии WPT, где бай-ин составлял \$10'000. Шла середина второго игрового дня, соответственно все мы были еще далеки от призовой зоны.

BTN: 50bb. Это я. Я играл довольно агрессивно, хотя и не сходил с ума.

SB: 100bb. Этот игрок был более успешен в смешанных играх, однако он является чемпионом WPT и определенно знает, как играть в безлимитный холдем.

BB: 50bb. Этот игрок играл довольно тайтово и агрессивно.

Все до меня фолдят, и я делаю рейз с $A\spadesuit 4\clubsuit$ до 2,5bb. Игрок на малом блайнде 3-бетит до 7bb, а большой блайнд выбрасывает.

В этом случае у меня лишь два варианта. Я могу либо запушить, либо сдаться. Учитывая, что игрок на малом блайнде был агрессивен, то это почти всегда пуш. Чтобы рассчитать его эффективность, я могу составить

уравнение как в предыдущем примере. Для этого мне понадобится диапазон 3-бета своего оппонента, который определить весьма сложно, поскольку игроки не так часто 3-белят. В целом, я бы сказал, что он довольно много 3-бетил против моих стилев с баттона.

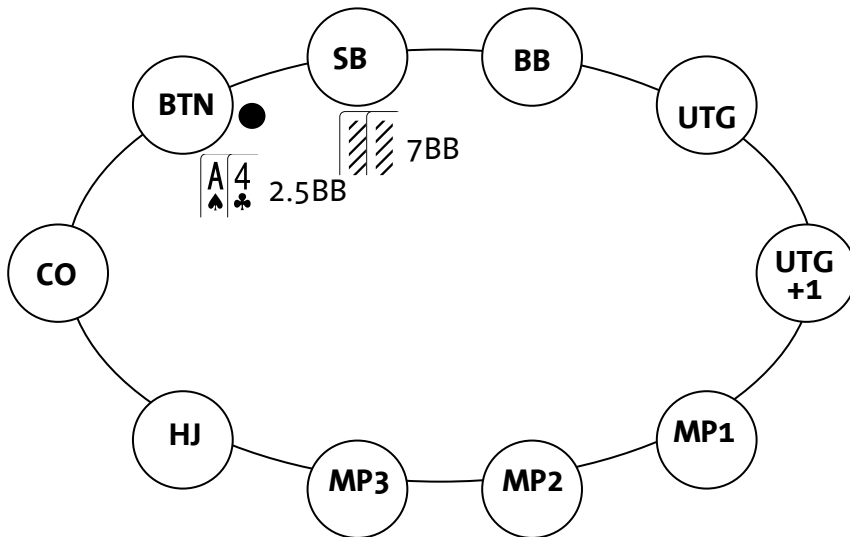

Если он 3-бетит в 28% случаев, и будет коллировать пуш с 28% рук от своего 3-бет диапазона, то есть с 55+, AJ+, то получаем:

$$(0,72)*(11) + (0,28)*(102*(0,28)-50)=7,92-6=1,92bb$$

Этот пуш не является супер выгодным против данного диапазона, но он по-прежнему имеет плюс EV. Он также даст оппоненту понять, что он не сможет постоянно давить на меня. Заметьте, что пуш становится отвратительным против более тайтового диапазона, однако против лузового диапазона выгода от пуша стремительно возрастает.

Определение диапазонов очень важно, потому что когда вы рискуете всем своим стеком, то должны иметь преимущество. В этой ситуации я поставил олл-ин и мой соперник быстро выкинул.

Раздача 4

Эту раздачу я взял из онлайн турнира с бай-ином \$20. Это был ребайник, хотя для данной раздачи это не имеет никакого значения. У всех игроков было порядка 80bb при блайндах 20/40.

Я сделал рейз до 120 с $4\spadesuit 4\heartsuit$ из позиции UTG. Все до малого блайнда сфолдили, а он заколлировал. У меня не было на него никаких ридсов, потому что это была наша первая с ним раздача в турнире.

Флоп $Q\heartsuit Q\spadesuit 5\heartsuit$.

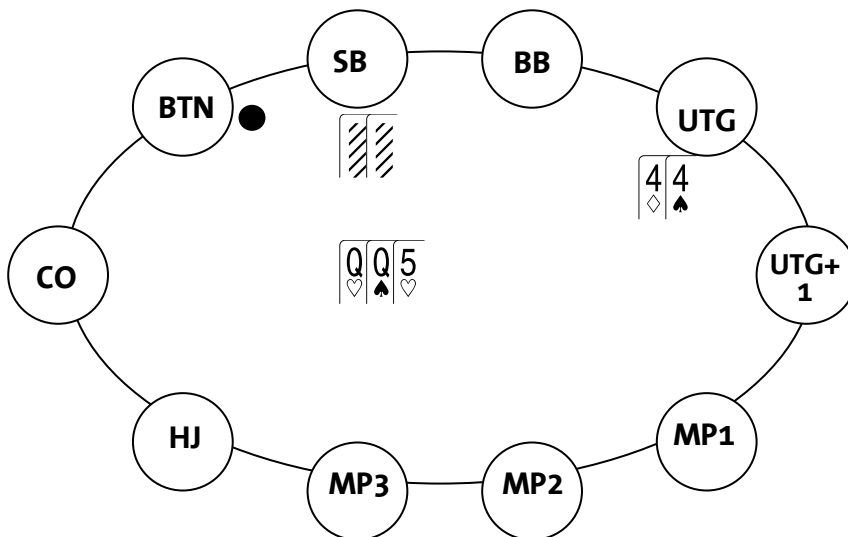

Оппонент прочекал и я поставил стандартный контбет в 160 фишек. Контбет в данной ситуации обязателен. Я хочу, чтобы он выкинул все оверкарты, поскольку они имеют неплохое эквити против моей руки. Я также не хочу брать ответный чек, так как буду вынужден фолдить в ответ на ставку на терне, разве что не придет карта ниже пятерки. Мой соперник сделал минимальный чек-рейз до 320. Я думаю, в этой ситуации его спектр состоит из чего-то вроде дамы, пятерки, флэш-дро, любой пары и возможно некоторых рук, таких как AJ, которая может показаться ему вполне приемлемой для такой игры. И хотя 44 вероятно впереди его спектра, ситуация для меня ужасна. Я проигрываю большинству пар, любой пятерке и даме, и стою хуже любого флэш-дро.

Я впереди только против рук вроде AJ, и то не намного. Слабые игроки постоянно коллируют в подобной ситуации и сдаются на ставку терна. Гораздо лучше выкинуть прямо сейчас и перейти к следующей раздаче.

Раздача 5

Эта раздача произошла в турнире с бай-ином \$10'000, который проходил в рамках серии WPT в Фоксвуде. Мы только что попали в призовую зону. Когда такое происходит, я стараюсь не сходить с ума, и ожидаю вылета шортстеков, но по-прежнему ищу ситуации, которые позволят мне увеличить свой стек. Стеки игроков, участвовавших в раздаче таковы:

HJ: У меня 50bb. Я все время играл довольно лузово и агрессивно.

CO: 30bb. Этот парень играл тайтово.

BTN: 70bb. Этот игрок чемпион WPT, для которого не проблема взглянуть на флоп и который способен на безумные розыгрыши.

SB: 40bb. Это нит.

BB: 20bb. Любитель, играющий прямолинейно.

Я сделал рейз с A♠T♣ до 2,2bb и баттон коллировал. На флоп пришли K♠10♦3♥.

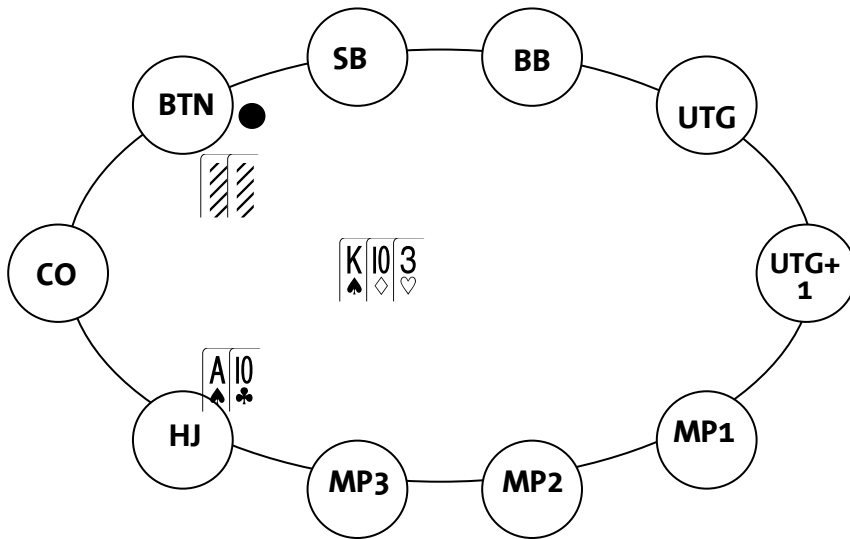

Я поставил контбет в размере 3bb, и оппонент заколлировал. В данной ситуации его диапазон, скорее всего, довольно широк. Я бы предположил, что с топ-парой и топ-киккером, или более сильной рукой, он сделал бы рейз. Таким образом, в его диапазоне остались руки, такие как пары с десяткой и выше, QJ, AQ, AJ, Q9 и J9. Время от времени, возможно, он будет флоатить с воздухом, хотя я предполагаю, что значительная часть его флоатов будет состоять из гатшотов.

Терн A♣. Прежде чем радоваться, мне нужно понять, как эта карта повлияла на его диапазон. Если туз закрыл его гатшот, то он почти наверняка поставит на терне, если я прочекаю. Если у него что-то вроде K9 или JT, то, скорее всего, он выкинет на мою ставку, а я этого не хочу. Если у него один из промазавших гатшотов, то в ответ на мой чек, вероятно, он будет ставить. Таким образом, ставка принесет мне вэлью только с таких рук как KJ и KQ, которые в ответ на мой чек также прочекают. Сыграв чек, я тем самым позволю ему блефовать со всем воздухом, вэлью-бетить руки хуже моей, а также сохраню свои деньги, когда у него окажется QJ. Итак, я чекаю. Оппонент ставит 7bb в банк 12bb, и я коллирую.

Ривер 5♣. Я хочу, чтобы он продолжил ставить с воздухом, так что чек единственно возможный для меня вариант. Если я поставлю донк-бет, то он будет коллировать со всем, что я бью, и рейзить с руками сильнее

моей. Таким образом, донк-бет со средней готовой рукой почти всегда будет плохим решением. Я чекаю, и он ставит 16bb. В этой ситуации у меня довольно легкий колл. Опять же, в чек-рейзе нет смысла, поскольку он заколлирует лишь в том случае, если я позади. Я думаю, он будет вэлью-бетить со всеми тузами и двумя худшими, чем моя, парами. Он может продолжить блефовать с гатшотами, а может и не станет этого делать, но это не имеет большого значения. В итоге я заколлировал и проиграл QJ.

Заметьте, что если бы я поставил на терне и столкнулся с рейзом, то оказался бы в очень скверном положении и, скорее всего, подарил бы ему стек. Вместо этого, я сохранил 13bb, которые помогли мне занять восьмое место. Если вы достаточно внимательны, то сможете найти множество ситуаций, в которых, потеряв немного вэлью, сможете остаться в живых, когда у оппонента окажется рука сильнее. Эта сделка почти всегда себя оправдывает.

Раздача 6

Эту раздачу я взял из онлайн турнира, бай-ин которого составлял \$500. Турнир только начался и у каждого игрока по 200bb в стеке.

Неизвестный мне игрок делает лимп из UTG+1. У меня в позиции MP2 A♥3♥. Я делаю рейз до 5bb. В этой ситуации приемлемо как рейзить, так и делать оверлимп. В начале турнира мне нравится рейзить, потому что я хочу понять, как часто и агрессивно игроки будут защищать свои лимпы. Если они будут коллировать и хорошо играть на постфлопе, то мне на много лучше заходить следом за ними лимпом и смотреть флоп. Если же они часто фолдят или коллируют на префлопе, но сдаются на постфлопе, то мне следует рейзить. Все до лимпера выкидывают, и он делает колл.

На флоп приходит $Q\spadesuit 8\spadesuit 3\spadesuit$. Оппонент чекает.

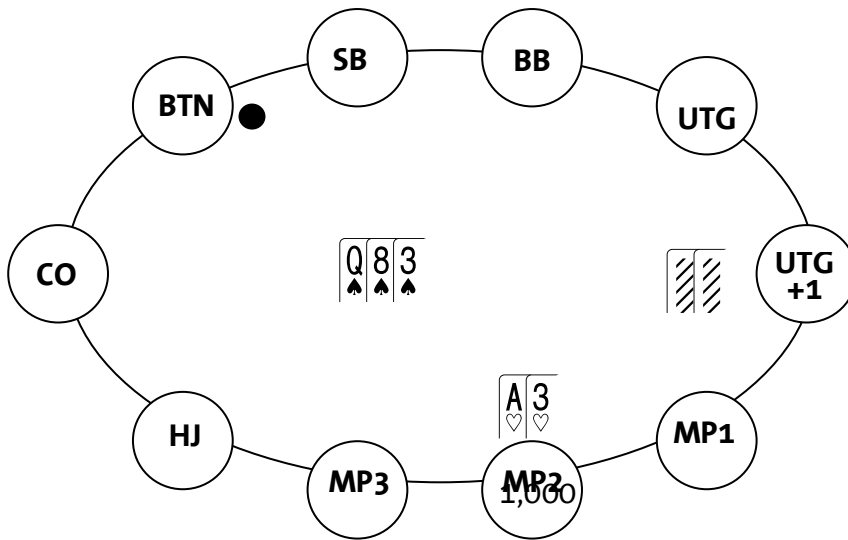

Разница в эквити между контбетом и чеком в этой ситуации невелика. Если я поставлю, то оппонент наверняка продолжит с любыми достойными флэш-дро и парами, и с теми руками, которые я не хочу видеть. Если я возьму ответный чек и на терне противник сделает ставку, то скорее всего я буду вынужден сдаться. Если он прочекает на терне, то мне нужно ставить как на вэлью, так и для защиты. Он по-прежнему может коллировать в с флэш-дро, но теперь у меня появляется достойное эквити. Против агрессивных игроков, которые поставят на терне просто потому, что я не делал контбет, мне следует ставить на флопе. Я бы чекал против пассивного, прямолинейного соперника, поскольку вряд ли он будет часто блефовать на терне. В турнире за \$500, что довольно дорого для онлайн, я склоняюсь к контбету примерно в 2/3 пота, поскольку игроки на этом лимите довольно агрессивны. Я поставил контбет и забрал банк.

Заметьте, сколько размышлений мы провели, обсуждая простой контбет. Если вы думаете о таких ситуациях вне покерного стола, то во время игры у вас не будет проблем.

Раздача 7

Эта раздача произошла в турнире серии WSOP, бай-ин которого составлял \$1'500. Игровой день начался довольно недавно.

Стеки участников данной раздачи таковы:

MP2: 200bb. Пожилой игрок, который любит заходить в игру лимпом.

MP3: 200bb. Мужчина сорока лет, который выиграл участие в этом турнире через сателлит.

BTN: 200bb. До этого я играл довольно тайтово и агрессивно.

Все до игрока в позиции MP2 фолдят, и он делает лимп. Игрок на MP3 изолирует его до 3bb. Когда кто-то делает рейз против лимпера небольшого размера, то вам нужно понять, является ли такой размер рейза для них стандартным, или же они подстраивают его, чтобы извлечь выгоду от игры с лимпером. Поскольку я знаю, что сумма в \$1'500 является довольно серьезными деньгами для этого игрока, то я предположил, что у него неплохая рука, с которой обычно он делал бы опен рейз. Поэтому я просто коллировал его с T♠T♣. Мне очень нравится коллировать в таких ситуациях, потому что я нахожусь на баттоне, и моя рука отлично замаскирована. Если я сделаю 3-бет примерно до 10bb, то обычно буду играть постфлоп с опен рейзером один на один. И хотя я буду в позиции, зачастую мне будет трудно определить его диапазон, если на флоп выйдут оверкарты. К тому же, если я сделаю 3-бет, а мой оппонент поставит 4-бет, то мне придется выкинуть свою руку, которая нередко могла оказаться лучшей. Итак, я делаю колл, и лимпер тоже коллирует.

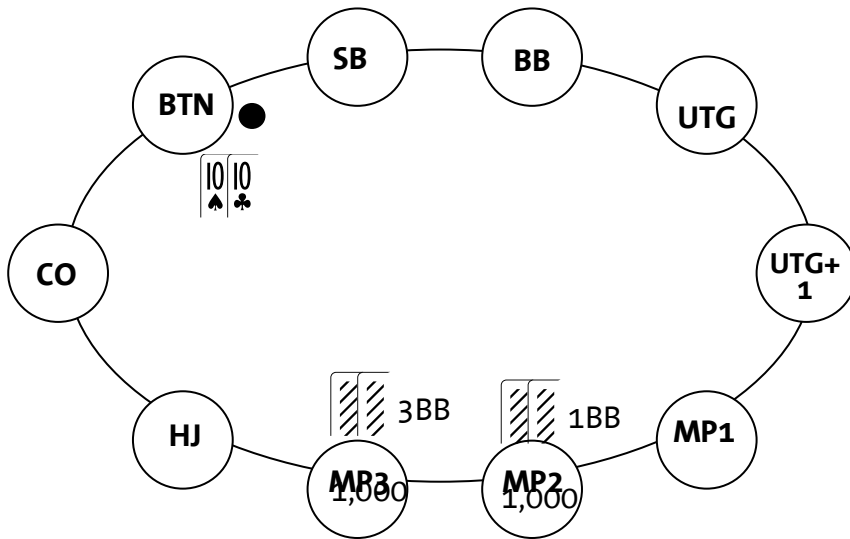

На флоп выходит A♣5♠2♦. Все игроки чек. Если на терне появится карта ниже десятки, то я буду ставить, в противном случае сыграю чек. Я мог бы поставить на флопе, но считаю, что получу более точную информацию о силе рук моих оппонентов, если они также прочекают и на терне.

На терн приходит Q♠, что конечно для меня не очень хорошо. Все снова чекают. В этой ситуации я полагаю, что позади и планирую чек-фолдить на любую ставку на ривере. Даже если я впереди на терне, то ривер зачастую может все изменить.

Ривер J♥. Префлоп рейзер поставил полбанка и забрал пот. Я мог бы попытаться забрать банк на флопе, но если бы меня заколлировали, то я был бы вынужден сдаться. Заметьте, какую отличную возможность выигрыша банка я дал себе с ТТ, не вкладывая в раздачу много денег. В ситуациях вроде этой, вы отдаете небольшую сумму на префлопе, в обмен на возможность выиграть стек оппонента, когда поймаете сет, а у него также окажется сильная рука.

Раздача 8

Эта раздача произошла в том же турнире, что и в примере выше. Игровой день продвинулся чуть дальше, но до призовой зоны было еще очень далеко. Стеки участников таковы:

UTG: 50bb. Это я. Я играл довольно лузово и агрессивно, как обычно в турнирах серии WSOP.

UTG+1: 90bb. Молодой парень, которого я раньше никогда не видел. В целом, он играл весьма лузово и агрессивно.

BB: 100bb. Этому игроку около 50 лет и он обожает смотреть на флоп.

Я зашел в игру лимпом с $8\spadesuit 8\diamondsuit$. Разумеется, я мог бы сделать рейз, но против слабого состава, которым славится WSOP, я предпочитаю разыграть постфлоп. В турнирах серии WPT с большим бай-ином, я бы чаще склонялся к рейзу или фолду. Молодой игрок слева от меня сделал рейз до 3bb. Я полагаю, что его диапазон в этой ситуации довольно силен, даже не смотря на то, что он играл лузово-агрессивно. Я не думаю, что он будет отклоняться от своей стандартной игры с целью переиграть меня в столь ранних позициях. Большой блайнд и я коллируем, но я игнорирую игрока на большом блайнде, поскольку тот смотрит абсолютно все флопы.

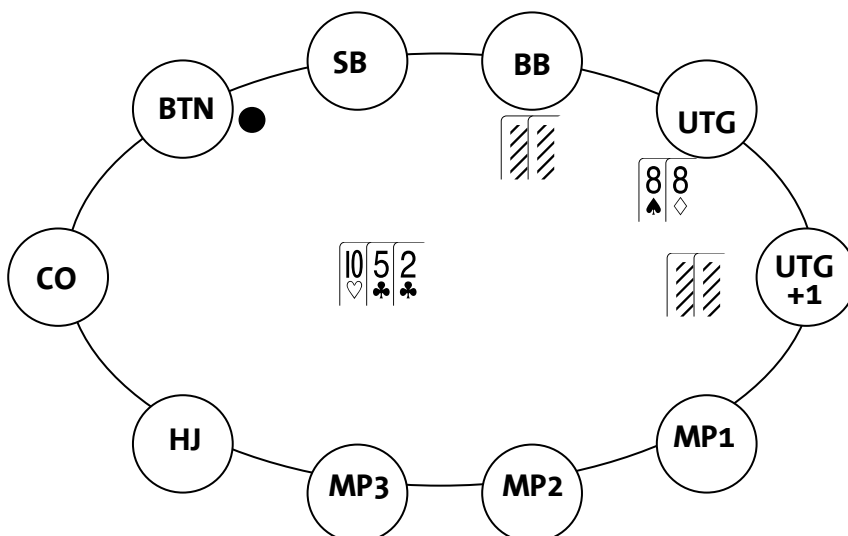

На флоп выходит T♥5♣2♣. Все игроки чек.

Терн 6♠. Большой блайнд чекает, и я ставлю 2/3 банка. В такой ситуации у префлоп рейзера, как правило, будут оверкарты, потому что с оверпарами он наверняка ставил бы флоп. Более того, я полагаю, что на флопе он ставил бы с любым совпадением. Чек с его стороны дает мне понять, что он либо слоуплеит натс вроде TT или 55, или же у него воздух. Большой блайнд тоже мог как-то зацепиться за борд, однако маловероятно, что у него есть десятка, поскольку с ней он, скорее всего, ставил бы либо на флопе, либо на терне. Таким образом, я предполагаю, что впереди. Мне не нравится чекать на терне, потому что на ривере может прийти множество карт, которые убьют мою руку. К тому же, я ни в коем случае не склонялся бы к чек-фолду на ривере, поскольку моя линия выглядит слабой, и агрессивный префлоп рейзер может поставить ривер с любой рукой. Поэтому я ставлю на терне и забираю банк.

Если бы большой блайнд заколлировал мою ставку на терне, то на большинстве карт ривера я бы взял ответный чек, либо сфолдил на донк-бет. Делая ставку на ранних улицах, старайтесь составить дальнейший план на раздачу. Размышление над действием лишь на одной улице – это все равно, что размышление над одним ходом в шахматах. Отличный рецепт для катастрофы.

Раздача 9

Эту раздачу я взял из онлайн турнира, бай-ин которого составлял \$10'000, что является самым крупным бай-ином для онлайн турниров. Блайнды 25/50 и у каждого игрока примерно по 500bb.

Все фолдят, и я на баттоне делаю рейз до 3bb с $A\spadesuit 9\clubsuit$. Игрок на большом блайнде, которого я считаю крепким плюсовым онлайн игроком, коллирует. На флоп приходит $9\spadesuit 6\heartsuit 5\diamondsuit$. Большой блайнд чекает и я делаю стандартный контбет, 200 фишек в банк 325. Оппонент тут же делает рейз до 550, имея в своем стеке еще 25'000 фишек. Я знаю, что мой соперник лузово-агрессивный игрок и вполне способен на мувы, поэтому фолд с моей стороны даже не обсуждается. 3-бет слабое решение, поскольку в этом случае я выбью все слабые руки оппонента. Итак, единственный вариант – это колл. На терне может прийти множество плохих для моей руки карт, но мне все равно нужно склоняться к тому, чтобы коллировать все ставки противника вплоть до шоудауна.

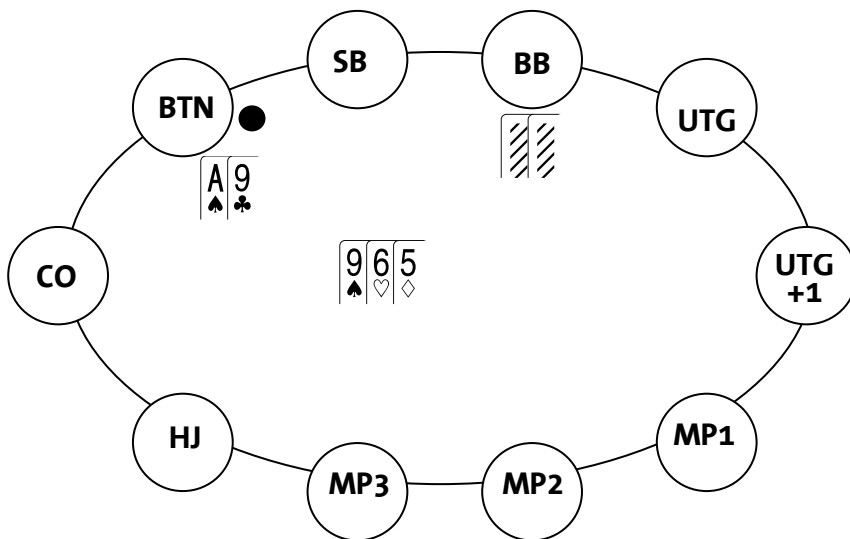

На терне приходит $3\heartsuit$. Мой соперник ставит примерно 2/3 пота, то есть 900 фишек в банк 1400. Я предполагаю, что он будет ставить на большинстве тернов. И хотя это абсолютный бланк, ни одна карта терна не должна его напугать, поскольку он изображает столь сильный спектр. Он также ставил бы на всех оверкартах, потому что в целом, они ослабляют мой диапазон. Таким образом, если я полагаю, что он будет ставить на всех картах терна, и мне кажется, что на флопе я впереди, а я определенно так считаю, то на терне у меня легкий колл. На ривере я, как правило, также не склонен выбрасывать.

Ривер 10♠. Оппонент чекает. Теперь я думаю, что у него либо две слабые пары, оверпара, топ-пара, либо воздух. Я полагал, что он будет чек-коллить с готовыми руками и чек-фолдить, либо заряжать третий баррель с воздухом. Ситуации, в которых оппонент заколлирует ставку на ривере лишь тогда, когда я позади, случаются постоянно и эта одна из таких ситуаций. Таким образом, ответный чек становится простым решением. Оппонент показывает K♣8♣, и я выигрываю отличный банк.

Раздача 10

Эта раздача произошла в том же турнире, что и в примере выше. Блайнды 25/50, стеки участников раздачи таковы:

UTG+1: 500bb или 25'000 фишек. Этого игрока я не знаю, поэтому думаю, что он отобрался через сателлит.

MP2: У меня 550bb или 27'500 фишек.

BTN: 450bb или 22'500 фишек. В прошлой раздаче этот игрок пытался повернуть блеф.

Игрок в позиции UTG+1 делает лимп, и я с A♣A♠ повышаю до 5bb, то есть до 250 фишек. Других варианты розыгрыша быть не может. Я бы никогда не стал делать оверлимп с такими глубокими стеками. Вы хотите начать строить банк, особенно когда у вас натс. Игрок на баттоне коллирует. У него, скорее всего, довольно широкий диапазон, состоящий из мелких пар, неплохих тузов, одномастных тузов, сильного бродвея и одномастных коннекторов. Лимпер также коллирует, вероятно с чем-то вроде небольшой пары, одномастных коннекторов и одномастных тузов.

На флоп приходят 4♦3♣3♦. Лимпер донкает 400 фишек в банк 825. Для меня это выглядит как ставка для информации. Если так и есть, то

большой рейз, как правило, выбьет его из раздачи, чего я, разумеется, не хочу. Я мог бы сделать колл, но поскольку на борде мало дро и стеки достаточно глубоки, то я не против вложить в банк чуть больше денег. Я сделал рейз до 1'050. Баттон выкинул, а лимпер ответил коллом. Я положил его на слабую оверпару, флэш-дро или стрит-дро.

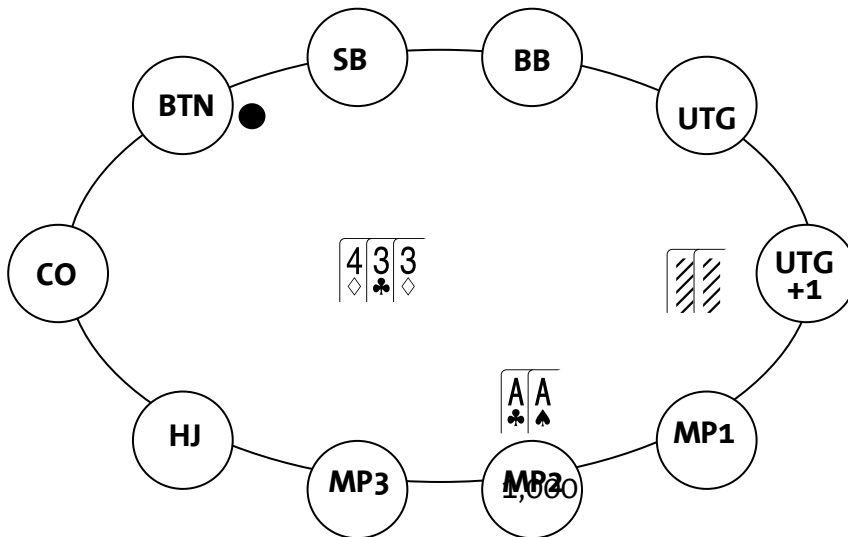

На терне приходит A♥, дающий мне железобетонный натс. Оппонент чекает, но это ничего не значит. Туз, как правило, плохая для него карта, поскольку если у него была карманная пара, то теперь ему нужно беспокоиться о возможном тузе у меня, а если у него было дро, то он промазал. Чтобы завлечь его в банк, мне следует ставить немного. Я поставил 1'650 в банк 2'925. Глядя на эту раздачу сейчас, я думаю, что мне стоило поставить еще меньше, что-то вроде 1'200. Оппонент вновь отвечает коллом.

Ривер 2♦. Это великолепная для меня карта, поскольку если у оппонента было флэш-дро или стрит-дро, то, скорее всего оно у него закрылось. Когда игрок тянет стрит-дро или флэш-дро и ему удастся его собрать, то он, как правило, не склонен фолдить на большие ставки. Если же у него низкая пара, то он почти наверняка сдастся. Таким образом, мне нужно ставить много, чтобы собрать вэлью с закрывшихся дро. Оппонент чекает, и я ставлю 5'900 в банк 6'225. Другой вариант – овер-бет на ривере, с целью получения максимального вэлью с флэшей. Я мог бы

поставить около 9'600, но думаю, что многие солидные или же пугливые игроки, вроде моего оппонента сдались бы. Оппонент немного подумал, и заколлировал с 65, отдав мне отличный банк.

Раздача 11

Еще одна раздача из этого же онлайн турнира. Блайнды 50/100, соответственно глубина стеков в два раза меньше чем в примере выше, но по-прежнему они остаются весьма глубокими:

MP3: 300bb или 30'000 фишек. Это я. Играл я довольно агрессивно и забрал несколько никому не нужных банков.

HJ: 380bb или 38'000 фишек. Это отличный игрок, который умеет подстраиваться под любую ситуацию. Как правило, играет агрессивно.

Я сделал рейз до 3bb (300 фишек) из позиции MP с A♦Q♦. Игрок слева поставил 3-бет до 1'050. В этом случае его диапазон 3-бета либо очень узок, либо очень широк, в зависимости от того, что он думает о моей игре. Учитывая мою агрессивность и нашу предысторию, я думаю, что он будет 3-бетить весьма широко. Я мог бы сделать 4-бет, но по ходу всей раздачи у меня не будет позиции, и я не буду знать насколько хорошо стою против него, так что колл в этом случае – единственный вариант.

На флоп приходит K♣Q♥5♣ и я делаю чек.

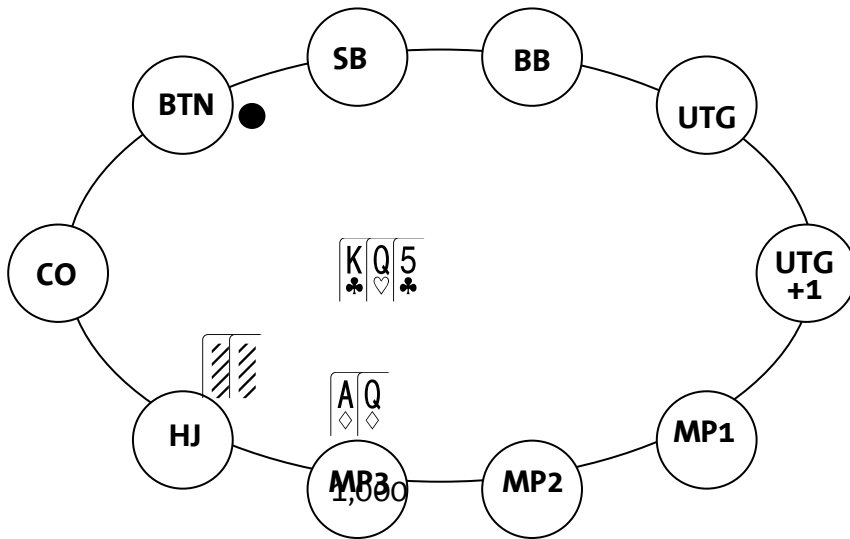

Находясь в 3бет поте, без позиции, и не будучи при этом префлоп агрессором, я почти всегда сыграю именно так. Соперник ставит 1'600 в банк 2'250. Не вижу смысла ни в чем ином, кроме колла. Фолд слишком слабо. И хотя я сильно позади против таких рук как А-А, К-К, Q-Q, А-К и К-Q, я все еще бью множество рук, которые входят в 3-бет диапазон оппонента.

На терне приходит 5♦. Оба чек. Теперь я полагаю, что зачастую у меня окажется лучшая рука, хотя трудно об этом знать наверняка. Хорошие игроки, как правило, прочекают в этой ситуации со всеми слабыми королями и большинством дам. Несмотря на то, что мой оппонент может время от времени ставить два барреля с воздухом, я не думаю, что он всегда будет поступать таким образом.

На ривере 9♣. Это довольно плохая для меня карта, поскольку теперь, в дополнение к выше озвученным рукам я проигрываю Q9 и JT. Если я поставлю, то маловероятно, что оппонент заколлирует меня с худшей рукой, разве что с QT и QJ, поэтому я чекаю. Если мой оппонент поставит на ривере, то вероятно, мне следует коллировать его, так как, скорее всего мой диапазон в его глазах выглядит довольно слабо, ведь я прочекал и терн и ривер. Я полагаю, что если у него полный блеф, то он попытается выбить мою среднюю руку. Но, немного подумав, он прочекал и показал А9. Если бы он не получил на ривере некоторое

шоудаун вэлью, то, скорее всего, я увидел бы от него небольшую блефовую ставку.

Раздача 12

Эта раздача из того же онлайн турнира. Блайнды 100/200, стеки участников таковы:

HJ: 150bb или 30'000 фишек. Это я. Играл я лузово и агрессивно, хотя не так часто добирался до шоудауна.

SB: 115bb или 23'000 фишек. Этого игрока только что пересадили за мой стол, и я ничего о нем не знаю.

BB: 100bb или 20'000 фишек. Солидный, плюсовый онлайн игрок.

Все до меня фолдят и я делаю рейз из позиции HJ с J♦6♦. Конечно, я мог бы выкинуть, но ради баланса мне нравится рейзить с такими руками время от времени, особенно если оппоненты не сильно стараются меня переиграть. Оба блайнда коллируют. Когда малый блайнд коллирует, вы должны предполагать, что это сильно расширит спектр колла большого блайнда, поскольку у него теперь хорошая относительная позиция и великолепные пот оддсы. Спектр малого блайнда должен быть довольно тайтовым, однако многие игроки защищают блайнд чересчур лузово.

На флоп приходит A♠K♦Q♦, что дает мне гатшот и флэш-дро.

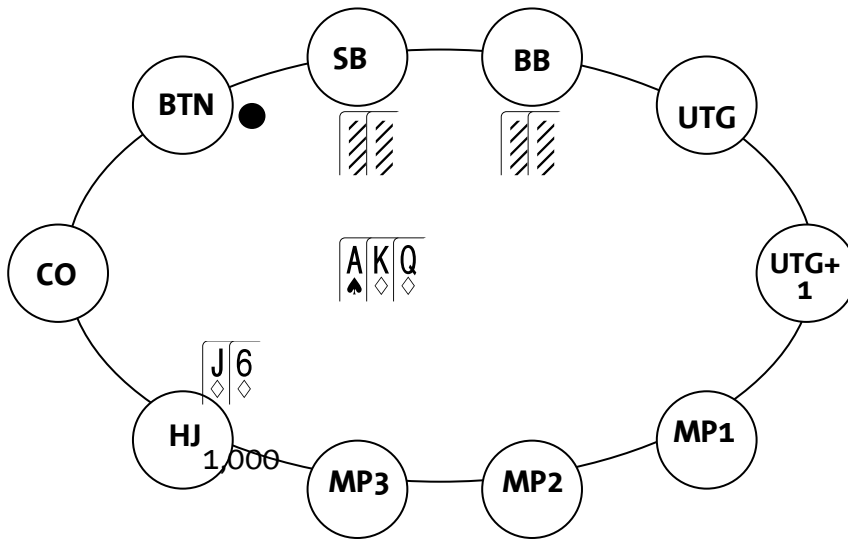

Оба игрока чекают и я ставлю 1'200 в банк 1'800. Учитывая глубину стеков, контбет в данной ситуации обязателен. Я не беспокоюсь, что меня могут выбить из раздачи, поскольку легко могу коллировать любой рейз. Приемлемый размер контбета в данном случае будет составлять от $\frac{1}{2}$ до $\frac{3}{4}$ банка. Малый блайнд коллирует, а большой выбрасывает. Большинство игроков делали бы рейз с натсовым флэш-дро и топ-парой, так что у малого блайнда, скорее всего что-то вроде топ-пары, пары с гатшотом или слабое флэш-дро.

На терн приходит 5♦, дающая мне флэш. К моему удивлению оппонент делает донк-бет размером в 2'000 в банк 4'200. Если мой оппонент слабый игрок, что вполне возможно, то довольно часто у него может оказаться слабый флэш. Также у него может оказаться что-то вроде топ-пары и он не хочет давать бесплатную карту. На ривере он, вероятно, поставит с флэшем, и я смогу пойти олл-ин, получив максимум вэлью. Скорее всего, он выкинет на рейз терна, если у него что-то хуже флэша. Если я заколлирую, то на ривере он, вероятно, даст ставку, либо на вэлью, с рукой вроде двух пар, либо в качестве блефа. Единственные руки слабее моей, которые могут сейчас пойти олл-ин, это A5 и возможно JT. Таким образом, рейз на терне не самый лучший вариант, и поэтому я просто коллирую.

Ривер 4♥. Соперник ставит 4'000 в банк 8'200, оставляя за спиной 15'200. Я начинаю полагать, что у него довольно сильная рука вроде двух пар или, быть может, заслоуплеенного стрита. Со стритом и флэшем он заколлирует рейз любого размера. Возможно, в ответ на пуш он выбросит две пары, но я не думаю что их так много в его спектре. Вероятно, он сдастся на рейз любого размера, если решил донкать с рукой вроде топ-пары. Таким образом, значительная часть его сильных рук заколлирует пуш, а слабые сдадутся в ответ на рейз любого размера. Исходя из вышесказанного, я полагаю, что олл-ин становится наилучшим решением, и поэтому пихаю. Соперник тут же выкидывает, и я забираю отличный банк. Возможно, у него было что-то вроде A♥10♦ и он решил, что правильнее будет сыграть через донк-бет на терне.

Раздача 13

Продолжаем разбирать руки из онлайн турнира с бай-ином \$10'000. Соперник тот же, что и в предыдущей раздаче. Блайнды на данный момент составляет 200/400 и стеки участников таковы:

СО: У меня 160bb или 64'000 фишек.

ВВ: 37bb или 15'000. Похоже на то, что это слабый игрок, хотя способный на некоторые мувы.

Все до меня фолдят и я делаю рейз до 1'200 из позиции катOFF с J♠7♠. Я предпочел бы сделать рейз до 1'000, потому что стеки становятся более короткими, но и 1'200 тоже неплохо. Соперник на большом блайнде делает 3-бет до 2'600. Когда вы видите, что игроки на большом блайнде делают 3-беты небольшого размера, разве что это не стандартный для них размер 3-бета, то почти наверняка у них окажется сильная рука. В такой ситуации мне нравится коллировать и смотреть на флоп, с тем условием, что у меня есть достаточные шансы банка вкупе с

потенциальными шансами. Я хочу поймать на флопе две пары и лучше или зацепиться за флэш-дро. Вместо $J\spadesuit 7\spadesuit$ я бы предпочел что-то вроде $J\spadesuit T\spadesuit$, потому что у первой руки меньше возможностей попасть в стрит-дро. Итак, я доставляю 1'400.

На флоп приходит $K\clubsuit J\heartsuit 7\heartsuit$.

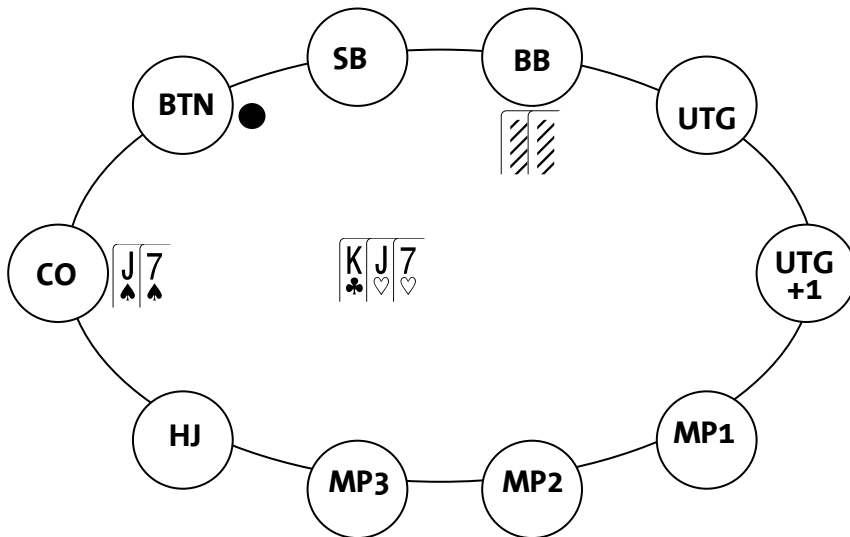

Мне повезло, поскольку оппонент просто задвинул олл-ин, 12'400 фишек в банк 5'400. Любители обожают так делать, потому что не хотят, чтобы их перетянули. В этой ситуации я полагаю, что оппонент покажет мне такие руки как AA, АК и может быть некоторые сумасшедшие блефы. Поскольку я сильно впереди его диапазона, здесь у меня легкий колл. Заметьте, что у меня был бы легкий фолд на флопе $KJ6$, поскольку это не то, что я планировал поймать. Итак, я делаю наилегчайший колл, и оппонент показывает AA. На ривере приходит туз, и я проигрываю огромный банк.

Очевидно, что соперник разыграл свою руку ужасно, потому что на флопе я бы сфолдил с любыми руками, кроме монстров. Его олл-ин не привел бы ни к чему, кроме как выбил бы руки с незначительным эквити, оставив в раздаче лишь те, которые сильно впереди пары AA. Гораздо лучше было бы просто поставить небольшую ставку, чтобы оставить в игре мои средние пары.

Раздача 14

Ну и последняя раздача из онлайн турнира с бай-ином \$10'000. Блайнды на данный момент составляют 300/600, стеки участников раздачи таковы:

MP1: 20bb или 12'000 фишек. У этого игрока есть контракт с крупным онлайн сайтом. Это пожилой мужчина, который время от времени играет в сумасшедшем стиле.

CO: 50bb или 30'000 фишек. Я мало что знаю об этом игроке, поскольку его только что пересадили за наш стол.

BTN: У меня 100bb или 60'000 фишек.

Все до игрока на MP1 фолдят и он делает лимп. Не знаю, что означает его лимп, но предполагаю, что он либо очень силен, либо наоборот очень слаб. Когда вы не знаете диапазона противника, представьте несколько диапазонов, которые могут у него оказаться, предположите вероятность, с которой они могут у него быть и, исходя из этого, принимайте решение. Катофф тоже лимпит, и мне кажется у него довольно широкий диапазон. Когда кто-то из игроков делает лимп, другие склонны овер-лимпить с куда более широким диапазоном, рассчитывая задешево глянуть на флоп. Я делаю рейз до 3'600 с $K\heartsuit Q\clubsuit$.

Все до опен лимпера фолдят и тот идет олл-ин на 12'000 фишек. Второй лимпер фолдит. В банке 17'100 и мне нужно доложить 8'400, соответственно для нулевого колла мне необходимо 33% эквити. Я предполагаю, что у соперника два диапазона, один лузовый, другой тайтовый. Для простоты, предположим, что наличие обоих этих диапазонов равновероятно.

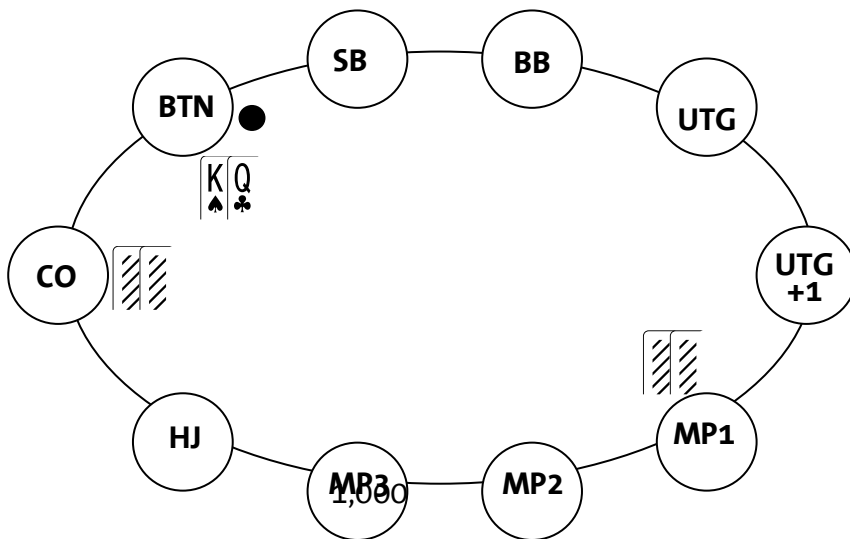

У меня есть 28% эквити против тайтового спектра, состоящего из ТТ+ и АК, и 62% эквити против лузового спектра, состоящего из множества средних пар и коннекторов.

В среднем, мое эквити будет составлять $28 \cdot 0,5 + 62 \cdot 0,5 = 45\%$. Это куда больше, чем мне нужно для безубыточного колла, а нужно мне всего лишь 33%. Заметьте, что если мы предположим, что он чаще будет пушить с тайтовым диапазоном, то колл становится близким к околонулевому. В итоге я коллирую и мои $K♠Q♣$ выигрывают у сумасшедшего блефа с $6♣4♠$.

Раздача 15

Эта раздача произошла в живом турнире, бай-ин которого составлял \$500. Блайнды 50/100. Игровой день недавно начался и стеки участников раздачи таковы:

UTG+1: 32bb или 3'200 фишек. Это пожилой игрок, который уже потерял 1800 фишек из своего начального стека в 5000.

MP2: 62bb или 6'200 фишек. До сего момента я играл тайтово-агрессивно.

HJ: 90bb или 9'000 фишек. Это молодой игрок, игра которого выглядит лузово-агрессивной.

CO: 45bb или 4'500 фишек. Похоже, этот игрок агрессивен, но не сходит с ума.

Игрок в позиции UTG+1 делает лимп, я коллирую с Q♣J♣. В ситуациях вроде этой, мне нравится задешево смотреть флоп с сильными одномастными коннекторами. Заметьте, что если бы я сделал рейз, то мог бы столкнуться с 3-бетом от кого-то позади меня, либо от опен лимпера, но я не хочу этого. Фолд в подобной ситуации даже не обсуждается. Следом коллирует еще один игрок, а катофф делает рейз до 500. Поскольку он агрессивен, то у него может оказаться довольно широкий диапазон рук. Опен лимпер и я коллируем, а игрок на HJ фолдит, что почти всегда неправильно. Его диапазон лимпа должен состоять из рук, с которыми он хочет увидеть флоп, а получая такие оддсы, он просто обязан коллировать. Если у него рука, которая плохо попадает во флоп, что-то вроде A♠6♣, то ему следовало либо рейзить, либо выбрасывать, но никак не лимпить.

На флоп приходит A♥10♦6♣.

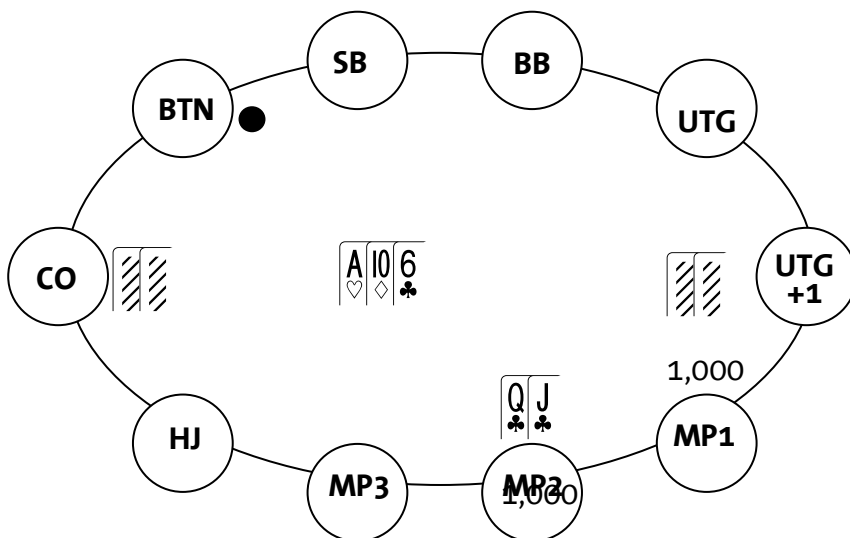

Все игроки – чек. Это ничего не говорит о диапазоне опен лимпера, но вероятно, это означает, что катофф не попал во флоп. У него вполне

может оказаться рука вроде КК, но он наверняка выбросит ее на достаточную агрессию на более поздних улицах.

Терн Q♠. У меня появляется пара и гатшот, и это отличная новость. Опен лимпер ставит 300 фишек в банк 1'750. И хотя такой бет выглядит слабо, я думаю, что правильным будет просто ответить ему коллом, поскольку у него за спиной остается лишь 2'400 фишек, и я получаю отличные шансы банка. Если я сделаю рейз до 1'000, а он запушит, то мне придется ответить хиро-коллом. Итак, я коллирую и префлоп рейзер также делает колл. Его диапазон вероятно похож на мой, слабые пары плюс слабые дро. Если на ривере я промахнусь, то буду чекать до шоудауна.

На ривере открывается K♥, дающий мне натс. Лимпер ставит 1'300 в банк 2'650, оставляя в своем стеке совсем немного фишек. И хотя было бы здорово забрать стек игрока, сидящего следом за мной, я думаю, что это почти невозможно. Так что я должен сделать рейз прямо сейчас, поскольку лимпер наверняка заколлирует, если у него окажется что-то вроде двух пар или лучше. На мой взгляд, наилучшим решением будет мини-рейз на ривере, поставив тем самым лимпера под олл-ин и дав игроку слева от меня пищу для размышлений, надеясь на то, что он может положить меня на сумасшедший блеф и вскрыть по двум парам. Вместо этого, я пошел олл-ин. Это не самый ужасный розыгрыш, но в то же время и не самый оптимальный.

Даже если вы хороший игрок, то время от времени будете совершать ошибки. Учитесь на них, чтобы не повторять их в дальнейшем. Если вы раз за разом ошибаетесь в одной и той же ситуации, то это значит, что вы делаете что-то не так. В этой раздаче все сфолдили, и я забрал отличный банк.

Раздача 16

Эта раздача произошла в SNG турнире с бай-ином \$1'000 на серии WSOP. В этих турнирах игрок, занявший первое место, получает все деньги, так что тайтовая игра в попытке пройти глубже в турнире не имеет никакого смысла.

У всех около 10bb и за столом на данный момент 8 игроков. Тридцатилетний любитель идет олл-ин из позиции MP3. Играл он умеренно агрессивно, хотя на шоудауне всегда показывал только сильные руки. У меня на катoffе A♠J♣. Большинство людей моментально заколлировали бы в подобной ситуации, потому что AJ это отличная рука для стека размером в 10bb, но вам нужно определить, с каким диапазоном вы можете коллировать, чтобы в будущем это делать более эффективно.

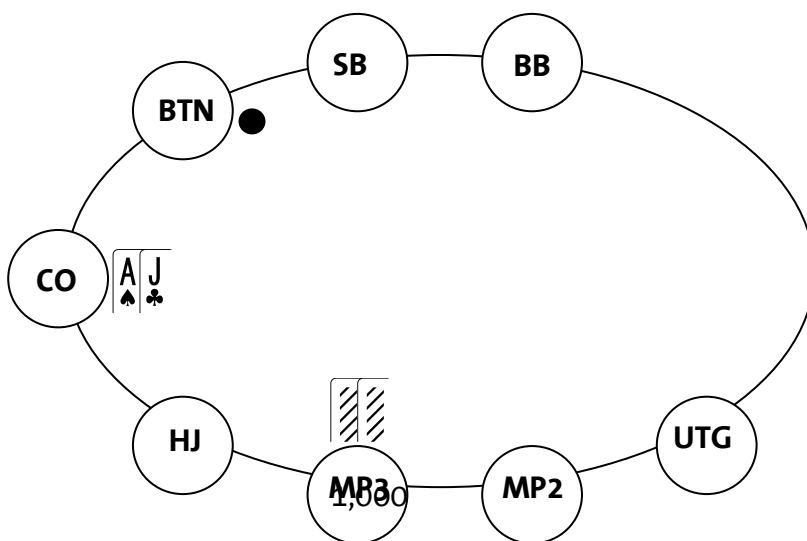

Во-первых, необходимо определить диапазон моего оппонента. Поскольку я считаю, что игрок сам по себе довольно неплох и играет весьма агрессивно, то полагаю, он будет пушить с любой парой, любым бродвеем, любым тузом и некоторыми одномастными коннекторами. Против данного диапазона AJ имеет порядка 58% эквити, соответственно это легкий колл, даже несмотря на то, что позади меня остается еще три игрока. Заметьте, что для безубыточного колла мне

необходимо выигрывать больше чем в 50% случаев из-за того, что позади меня еще есть несколько игроков. К тому же, я хочу, чтобы колл приносил какую-то прибыль, а не был нулевым, так что мне необходимо примерно 55% эквити. Если я не ошибся в его диапазоне, то мне нужно коллировать с чем-то вроде AT+ и 77+.

Далее, мне нужно понять, могу ли я коллировать, если соперник пушит тайтово. Предположим, он пушит 55+, A5s+, A10+, KJ+, любой одномастный бродвей и несколько одномастных коннекторов. Против такого диапазона у AJ есть лишь 50% эквити, чего недостаточно для колла. В этом случае я могу коллировать только с AQ+ и 99+.

Когда ваш стек становится коротким, не нужно думать, что вам необходимо коллировать олл-ин всякий раз, как вам заходит достойная рука. Зачастую намного лучше дождаться ситуации, в которой вы сможете запушить сами. Колл на весь стек, против игрока, пихающего из ранней позиции, хорош лишь тогда, когда у вас монстр.

В итоге я заколлировал и проиграл коинфлип против 7♥7♣.

Раздача 17

Эту раздачу я сыграл в турнире серии WSOP, бай-ин которого составлял \$2'500. Блайнды 250/500-50. Стеки участников раздачи:

UTG: 60bb или 30'000 фишек. Это я. Я играл лузово в позиции и тайтово без.

BB: 30bb или 15'000 фишек. Молодой парень, который играл довольно агрессивно, но не сходил с ума.

Я сделал рейз из UTG с J♣J♦ и большой блайнд заколлировал. Я полагаю, что его спектр довольно широк, хотя все зависит от оппонента, потому что некоторые защищают блайнды часто, тогда как другие

напротив, весьма редко. Когда кто-то делает небольшой рейз из ранней позиции, а у вас рука, которую удобно разыгрывать на постфлопе, вроде мелкой пары или одномастного коннектора, то вам почти всегда следует глянуть на флоп. Диапазон моего оппонента будет довольно тайтовым, соответственно ему будет сложно расстаться со своей рукой на постфлопе. Несмотря на это, многие игроки выкидывают с блайндов, полагая, что они позади, но вы уже должны знать, что это не является достаточным основанием для фолда, особенно когда у вас огромные потенциальные шансы банка.

На флоп выходит $8\clubsuit 3\spadesuit 2\clubsuit$.

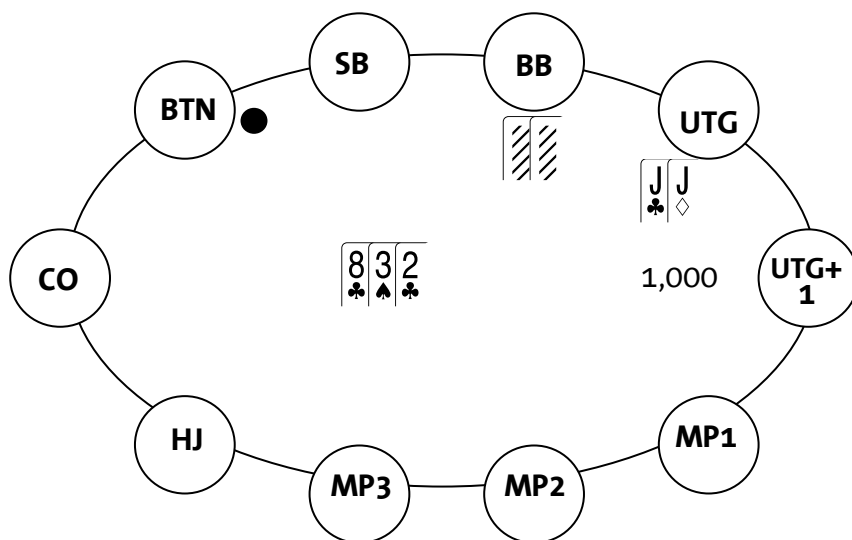

Оппонент чекает, и я ставлю 1'800 в банк 3'300. Напомню, что в его стеке около 15'000 фишек. Я предпочел бы поставить чуть больше, чтобы спровоцировать пуш от слабых рук. Не думаю, что он выкинет свои пары и дро на подобном борде, поэтому мне следовало бы попытаться дать контбет несколько большего размера. К моему удивлению, он просто ответил коллом. Теперь я полагаю, что его диапазон довольно широк, и по большей части состоит из каких-то пар или дро, хотя будь я на его месте, я бы ради баланса, вероятно, запустил со всеми этими руками, так же как и со всеми монстрами. Я могу исключить из его спектра все оверпары старше моей, поскольку он наверняка 3-бетил бы их на префлопе, таким образом, моя рука в этой ситуации очень сильна.

На терне приходит 4♠. Он чекает, и я ставлю 3'600. Эта карта почти ничего не меняет, разве что у него не окажется A♣5♣ или 6♣5♣. Я по-прежнему полагаю, что ему будет трудно выкинуть многие пары, поэтому я должен ставить, особенно учитывая огромное количество всевозможных дро на борде. У соперника осталось около 13'000 фишек, так что я выбрал такой размер, который вынудит его или запушить или сдаться, а это именно то чего я хочу, поскольку полагаю, что у меня сейчас лучшая рука. Он идет олл-ин, и я с легкостью коллирую. Он переворачивает 8♠6♠, дающие ему пару плюс флэш-дро и гатшот. Ривер не усиливает его, и я выигрываю хороший банк.

Раздача 18

Эта раздача произошла в онлайн турнире с бай-ином \$1'000. Мы глубоко в призовой зоне, и в игре осталось 27 человек. Большинство игроков были довольно лузово-агрессивными, хотя я предполагаю, что некоторые из них начали играть более тайтово, потому что скачки в сумме призовых выплат стали более серьезными. Блайнды 10'000/20'000-2'500. У всех примерно следующие размеры стеков:

HJ: 70bb или 1'400'000 фишек. Это я. Я играл очень лузово-агрессивно, стараясь воровать блайнды при любой возможности.

CO: 33bb или 660'000 фишек. Этот игрок часто рейзил, когда все до него делали фолд, хотя он ни разу не запушил в ответ на мои рейзы.

BTN: 70bb или 1'400'000 фишек. Этот парень играл лузово-агрессивно, часто воровал блайнды и часто 3-бетил.

SB: 15bb или 300'000 фишек. Этот игрок почти все время играл тайтово.

BB: 43bb или 860'000 фишек. Этого игрока недавно пересадили за наш стол, и я мало что о нем знаю.

Все до меня фолдят, и я делаю рейз до 45'000 с J♥T♥. Если бы шортстеки слева от меня довольно часто репушили, то я был бы более осмотрителен в вопросе рейзов с такими руками. Многие рейзят лишь с теми руками, с которыми планируют коллировать пуш от шортстека. Но в целом это ошибка. Вам всегда нужно иметь в своем диапазоне какие-то блефы, и поскольку J♥T♥ хорошо попадает во флоп, и дает мне пару блокеров, то рейз в этом случае вполне нормальное решение. Все до большого блайнда выкидывают, и тот коллирует. Я полагаю, что он будет защищать свой блайнд довольно часто, поскольку мой рейз это по сути мини-рейз. Я не против колла, моя рука хорошо попадает во флоп, и я буду в позиции по ходу всей раздачи.

На флоп приходит 7♥3♥2♥

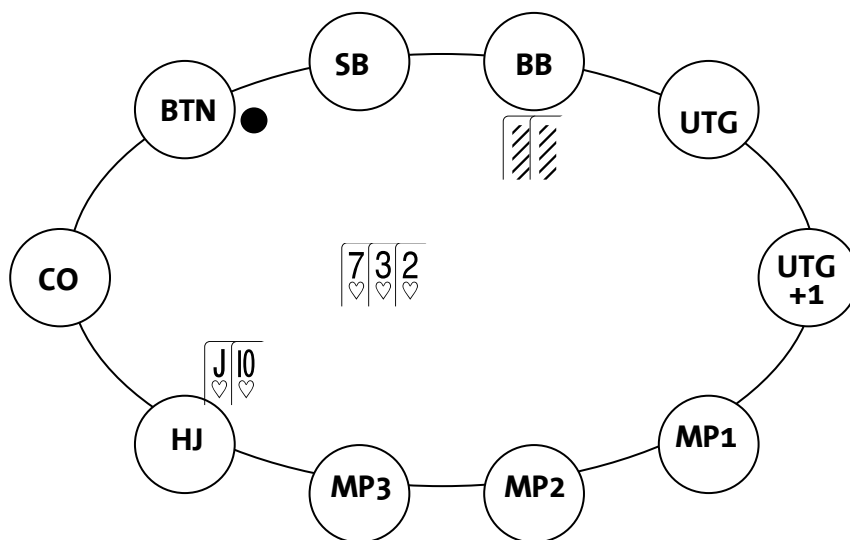

Соперник чекает. И хотя я с флопа поймал монстра, мне все равно нужно ставить, потому что если у оппонента окажется черва, то у него есть неплохое эквити, к тому же он может не сдаться с рукой вроде 8♥7♣. Даже если бы у меня был натс с рукой вроде A♥J♥, то я бы все равно поставил; стеки довольно глубоки, а я хотел бы выиграть все фишки оппонента. Я ставлю 72'000, чуть больше половины пота в банк 120'000 и соперник коллирует, оставляя в своем стеке еще 750'000. Вероятно, у него рука вроде пары плюс дро, или же просто слабая пара

без дро. Не думаю, что у него флэш или сет, так что обычно я далеко впереди.

Терн 2♦. Соперник чекает и я ставлю 160'000 в банк 264'000. Я хочу начать подбираться к его стеку. Совсем не хочется давать бесплатную карту для его флэш-дро и я хочу, чтобы он думал, будто я пытаюсь выдавить его со слабой готовой рукой. Ставка меньшего размера давала бы ему хорошие шансы банка, позволяющие перетянуть меня, а в этом нет ничего хорошего. И хотя таким образом я мог бы удержать его в банке, когда он тянет вмертвую с рукой вроде 8♣7♣, я предпочитаю получить максимум вэлью со всего его диапазона. Если он заколлирует и на ривере придет черва, я возьму ответный чек. Если ривер не даст червы, то я буду пушить, даже если карта ривера спарит борд. К сожалению, соперник выкинул, и я забрал небольшой банк.

Раздача 19

Эту раздачу я взял из живого турнира с бай-ином в \$500. Большинство игроков были довольно тайтово-агрессивны, что стандартно для некоторых живых турниров. Стеки участников таковы:

UTG: 50bb. Это я. Я был довольно агрессивен, но не сходил с ума.

UTG+1: 80bb. Это тайтовый, пожилой джентльмен, который известен среди турнирных игроков.

BTN: 60bb. Молодой игрок, который, похоже, чересчур сильно уважает мои рейзы.

Я сделал рейз до 2,75bb с 9♣8♣. В игре есть анте, поэтому размер моего рейза чуть больше обычного. Мне нравится рейзить с UTG сильные одномастные коннекторы с целью сохранить баланс. Я не хочу, чтобы в моем диапазоне были лишь монстры, поскольку в этом случае против

меня будет легко играть на постфлопе. Игроки на UTG+1 и баттоне коллируют, и мы втроем смотрим флоп.

На флоп приходит $A\spadesuit 9\spadesuit 9\heartsuit$. Большой блаинд чекает. Даже не смотря на то, что у меня в некотором смысле натс, мне все равно нужно ставить стандартный контбет примерно в $\frac{1}{2}$ пота. В такой ситуации вы надеетесь, что у кого-то из соперников окажется туз, что вполне вероятно. Если я прочекаю и решу разыграть эту руку странным образом, то могу проиграть, если придет бубна, или же рискую дать оппонентам понять, что у меня сильная рука, если сыграю чек-рейз на флопе или терне.

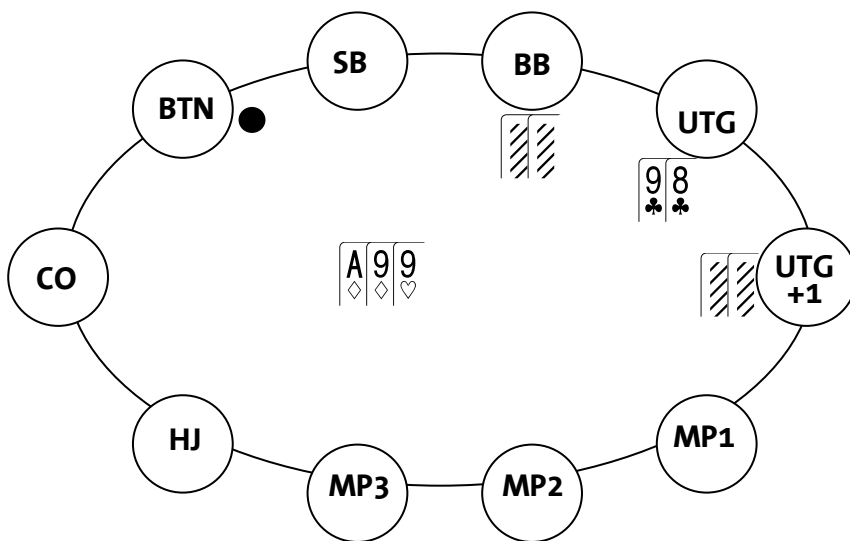

В этой ситуации я буду ставить контбет со всем своим диапазоном, включая натсы. Если вы ставите контбет только с тузом и хуже, то ваша игра становится довольно прозрачной. Против солидных соперников, вы также должны добавить в свой диапазон контбета некоторых монстров. К сожалению, оба соперника сфолдили, и я выиграл крошечный банк. Когда вы в такой ситуации ставите и все фолдят, не нужно расстраиваться из-за того, что не смогли развить экшн. Просто выкидывайте карты, забирайте банк и переходите к следующей раздаче.

Раздача 20

Эта раздача из того же турнира, что и в примере выше. До призовой зоны осталось около десяти человек. Стеки участников таковы:

MP2: 50bb. Этот игрок начал играть лузовее по мере приближения к бабблу. Пока что никто не пытался дать ему отпор.

HJ: 20bb. Молодой парень, который большую часть времени играет хорошо.

BTN: 50bb. Это я. В целом я играл лузово и агрессивно.

Игрок в позиции MP2 сделал рейз до 2,2bb. Похоже, что он рейзит с очень широким диапазоном. HJ запушил 20bb, а я взглянул на свои карты и увидел A♥A♦.

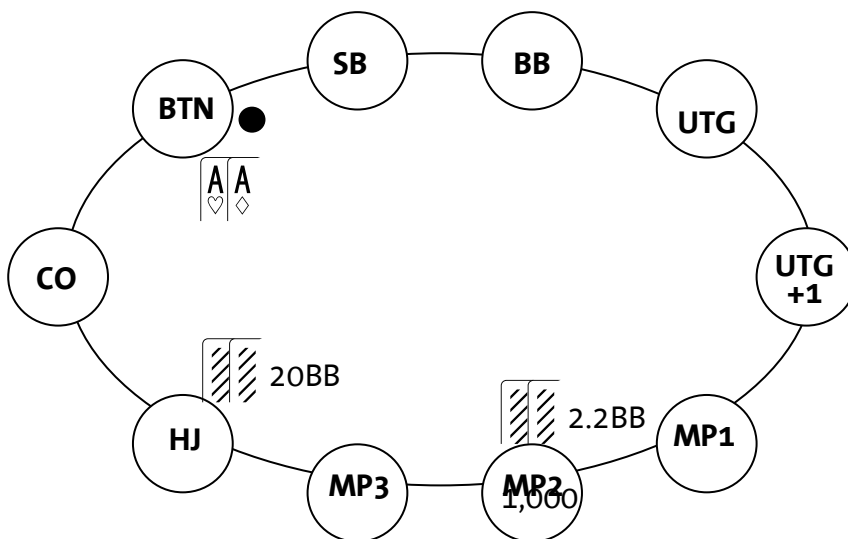

В этой ситуации у меня три варианта розыгрыша. Я могу коллировать, сделать мини-3-бет или сразу пойти олл-ин. Когда какой-то игрок пушит со стеком, размер которого больше размера опен рейза в пять или более раз, то я склоняюсь к коллу с большинством рук, которые собираюсь играть, потому что в этом случае хочу иметь возможность сдаться со слабой частью своего диапазона (вроде AQ или 99), если опен рейзер пойдет олл-ин. Таким образом, я склоняюсь к мини-3-бету, если

стек Н1 равен 12bb или меньше, либо к коллу, если больше. Зачастую я пойду олл-ин с руками, которые я не хочу играть в 3-вей поте, такими как АК, QQ и JJ. Как правило, я буду коллировать с AA, KK, TT, 99 и AQ. Как видите, мой диапазон пуша очень узок, но это не имеет большого значения, потому что я не могу выкинуть эти руки в данной ситуации, но я также не хочу, чтобы оппонент посмотрел на флоп с чем-то вроде J♠T♠. Делая в такой ситуации колл с парой AA, ведите себя так, будто у вас сложное решение. Не устраивайте очевидной театральщины, но и не делайте моментальных коллов с празднованием победы.

Я заколлировал. Опен рейзер подумал секунд тридцать и пошел олл-ин. Я тут же его заколлировал. Он перевернул A♠K♣, у Н1 оказалось пара 55, и я загреб огромную стопку фишек. На самом деле, в этой ситуации, у игрока с АК довольно легкий фолд, принимая во внимание мой диапазон колла. Ему просто нужно смириться с этим и сдаться. Когда вы находитесь на баббле и у вас отличная ситуация за столом, то нет нужды рисковать всем своим стеком когда два игрока заявили о том, что не прочь вложить в банк много денег. Просто отдайте эти 2,2bb и продолжайте стилировать блайнды.

Раздача 21

Эта раздача произошла в онлайн турнире, бай-ин которого составлял \$200, и она немного похожа на предыдущую. Стеки игроков таковы:

MP1: 10bb. Этот игрок пушил довольно часто, вероятно потому что его стек какое-то время был коротким.

CO: 100bb. Это я. Я играл в свою стандартную игру.

BNT: 80bb. Это отличный, лузово-агрессивный игрок, который играет уже довольно давно.

SB: 100bb. Крепкий онлайн регуляр.

BB: 80bb. Этого игрока недавно подсадили за мой стол, и я ничего о нем не знаю.

Игрок в MP1 пушит, и все до меня фолдят. У меня ТТ. В таких ситуациях, когда вы знаете, что увидите, по крайней мере, одну руку из диапазона противника, вы должны определить, с какой худшей рукой вы можете его коллировать. Для околонулевого колла мне необходимо порядка 54% эквити, поскольку игроки, сидящие слева от меня, еще не сказали своего слова. Если я предположу, что его диапазон состоит из любых пар, любого бродвея, любого одномастного туза и некоторых одномастных коннекторов, то я могу коллировать его с 88+ и AJ+.

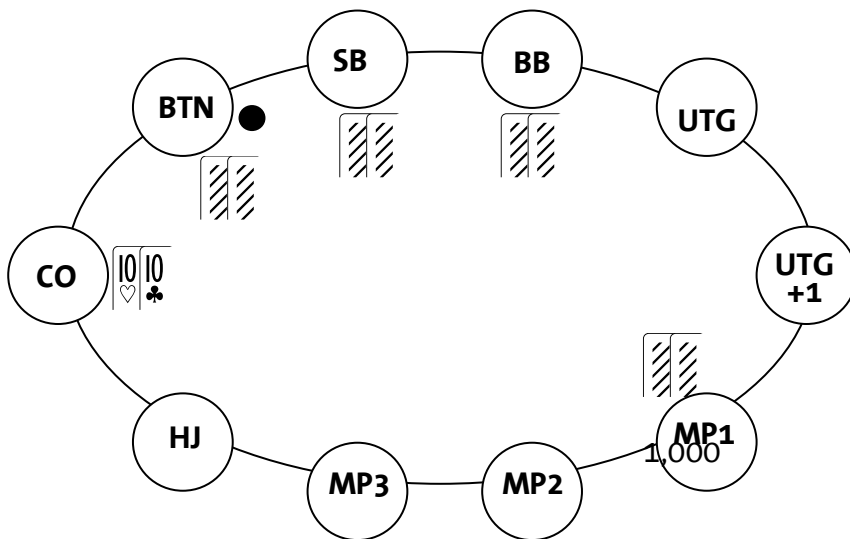

Я склоняюсь к коллу, если у соперника 6bb или больше и к мини-3-бету, если у него меньше 6bb. Я делаю так потому, что для игроков не является проблемой заколлировать чей-либо пуш размером в 5bb со слабой рукой, когда кто-то до них уже это сделал, но они начинают играть более прямолинейно, если цена повышается. Поскольку в этой ситуации у моего соперника 10bb, то я думаю, что колл будет стандартным решением. Коллируя с ТТ, я планирую фолдить на 3-бет от крупных стеков позади меня. В этой раздаче большой блайнд также пошел ол-ин. Поскольку я ничего о нем не знаю, то полагаю что его

диапазон будет состоять из рук вроде JJ+, AQs+ и АК. Против этого диапазона, TT имеют лишь 35% эквити, поэтому здесь у меня легкий фолд. Если у большого блайнда окажется что-то не входящее в этот диапазон, то сделайте на него нотс и в следующий раз не выкидывайте. В этот раз я сфолдил и большой блайнд показал пару Q♠Q♣, которая забрала стек у 8♦7♦. Заметьте, что если бы я сделал 3-бет до 19bb, то потерял бы дополнительные 9bb. Сохранить 9bb, даже тогда, когда вы проиграли 10bb, это крупная победа.

Раздача 22

Эта раздача произошла в онлайн турнире с бай-ином \$500. У игроков следующие стеки:

SB: 80bb. Это сильный регуляр, который не боится блефовать.

BB: 47bb. Это я. Я играл тайтово-агрессивно, поскольку остальные игроки за столом довольно сильны.

Малый блайнд сделал рейз до 3bb. Я на большом блайнде с JJ. Вероятно, оппонент рейзит на довольно широком диапазоне, особенно если воспринимает меня как тайтового игрока. В таком случае колл будет наилучшим вариантом, поскольку, скорее всего он выбросит в ответ на мой 3-бет. Если же он знает меня и то, что я люблю разыгрывать множество банков в войне блайндов, как коллом, так и 3-бетом, то я предпочту сделать 3-бет.

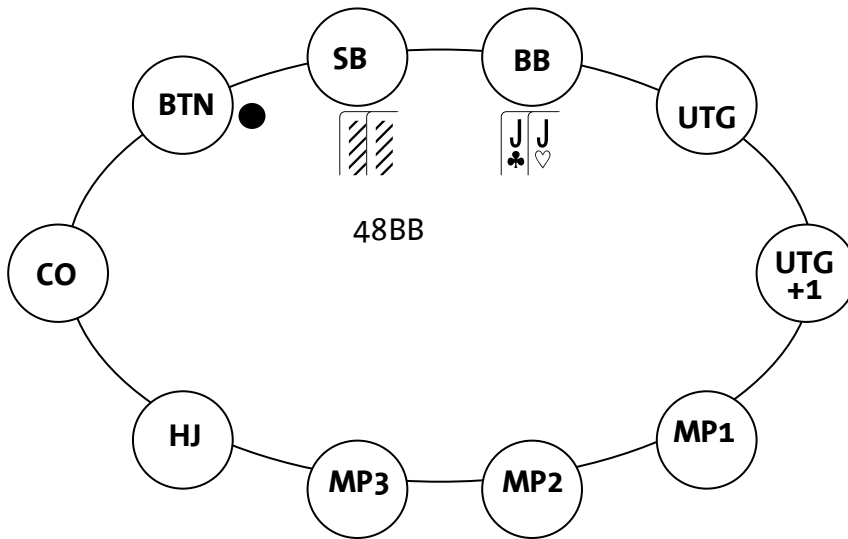

Зачастую, пару JJ будет разыгрывать на постфлопе не очень удобно, так что я рад задвинуть все деньги еще на префлопе. Я сделал 3-бет до 7,5bb. Я не стал 3-бетить до 9bb, потому что, делая 3-бет такого размера, мне трудно будет иметь блеф в своем диапазоне, поскольку он, по сути, привязывает меня к банку с сильными, но не натсовыми руками. Делая 3-бет до 7,5bb, что в 2,5 раза превышает размера опен рейза, у меня остается простор для маневров, и я могу сдать на пуш.

Соперник моментально пошел олл-ин и я тут же заколлировал его. Он перевернул $8\spadesuit 6\spadesuit$ и я забрал отличный банк. Я твердо убежден, что если бы я сделал 3-бет до 9bb вместо 7,5bb, то он бы сдался, понимая, что у него нет никакого фолд эквити. Вместо этого, я сделал так, что он подарил мне 47bb со слабой рукой.

Раздача 23

Эту раздачу я сыграл в живом турнире, бай-ин которого составлял \$300. Стеки довольно короткие, что часто бывает в недорогих живых турнирах. В целом игроки слабые, и часто заходят в игру лимпом. Стеки участников раздачи таковы:

UTG: 15bb. Этот игрок время от времени лимпил, и весьма редко рейзил.

UTG+1: 30bb. Пожилой игрок, который любит задешево взглянуть на флоп.

MP2: 22bb. Это я.

CO: 30bb. Слабый оффлайн игрок, который часто участвует в турнирах.

Игроки в позициях UTG и UTG+1 делают лимп. Я полагаю, что в целом их спектры довольно слабы, хотя игрок на UTG может ставить ловушку с монстром. Все до меня фолдят и я обнаруживаю у себя $K\spadesuit K\heartsuit$. Я делаю рейз до 2,75bb. Очевидно, что это намного меньший размер рейза, чем я рекомендую в первой книге «Секреты профессионального турнирного покера», но играя против слабых оппонентов, вы можете сильно варьировать размер рейза с целью провоцирования экшена. В турнире с высоким бай-ином, против хороших оппонентов, которые вряд ли бы заходили в игру лимпом, я бы дал рейз примерно до 4,5bb. Катофф коллирует. Я думаю, у него что-то вроде AJ или 77 и он не знает, что с ними делать. Ему следовало бы запушить или сдать.

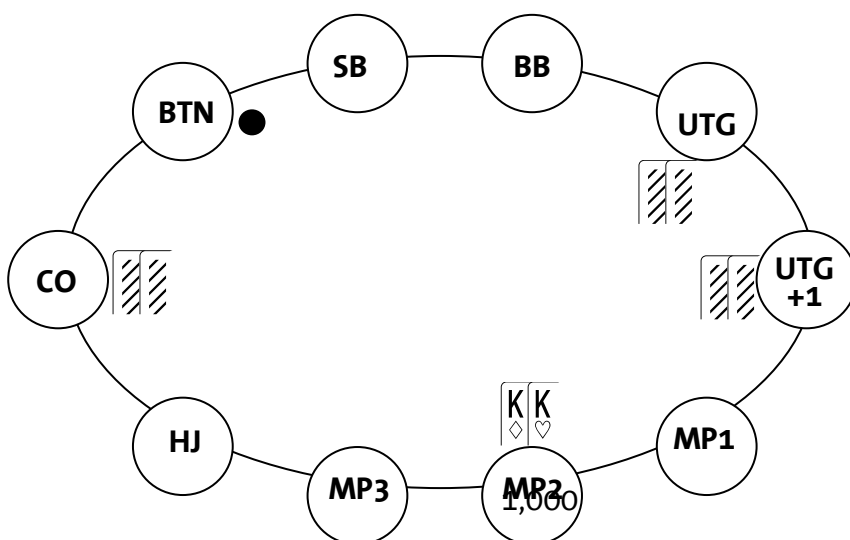

Все фолдят до первого лимпера, и тот идет олл-ин. Некоторые будут делать так исключительно с монстром, тогда как другие готовы пушить с руками, которые они считают монстрами, например 66 или AJ. В

подобной ситуации я не выкину КК никогда, потому что это будет огромной ошибкой, если кто-то блефовал или переоценил силу руки, например такой как JJ. Если бы у меня были ТТ, то вероятно я бы сфолдил, что наверно выглядит супер-тайтово. Но ТТ плохо стоят даже в том случае, если соперник переоценил что-то вроде JJ или AJ. Я коллирую, колд-коллер фолдит и мои КК проигрывают AQ лимпера. Я думаю, ему гораздо выгоднее было бы сделать рейз или сразу запушить свои AQ, потому что лимп-пуш будут коллировать только лишь с теми руками, которые или впереди AQ или, по крайней мере, имеют коинфлип. Если бы он просто дал рейз или сразу запушил, то у него был бы шанс выставиться с доминирующей рукой против кого-либо из игроков.

Раздача 24

Эта раздача из онлайн турнира с бай-ином \$100. Блайнды 10/20. Участники раздачи имеют следующие стеки:

MP2: 150bb или 3'000 фишек. Это уважаемый профессиональный игрок с неплохими результатами в оффлайне.

HJ: 150bb или 3'000 фишек. Это я.

BB: 100bb или 2'000 фишек. Я ничего не знаю о нем, кроме того, что он недавно зарядил два блефовых барреля и его вскрыли.

Все до игрока в позиции MP2 фолдят, и он рейзит до 3bb. Я коллирую с A♣J♦. Такую руку довольно удобно разыгрывать на постфлопе. Я не хочу 3-бетить, поскольку если столкнусь с 4-бетом или даже коллом, то не буду знать, где нахожусь, особенно если на флоп выйдет туз или валет. Некоторые игроки будут неверно полагать, что в моем диапазоне не может быть хороших тузов, таким образом, делая колл, я слегка маскирую свой спектр, что всегда хорошо. Большой блайнд также

коллирует, и я полагаю, что он будет это делать с довольно широким диапазоном.

На флоп приходит $7\spadesuit 4\diamond 2\diamond$.

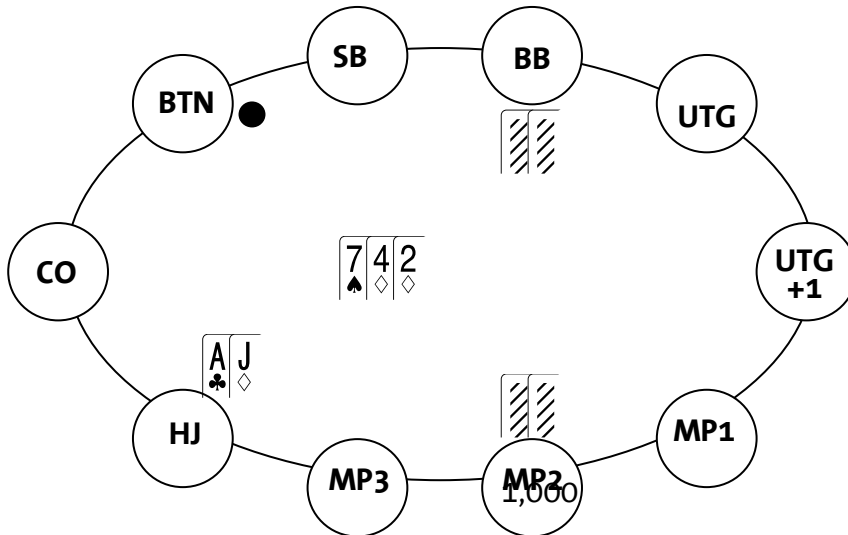

Оба игрока чекают. В этой ситуации я могу как поставить, так и прочекаль. Каждый раз, когда префлоп рейзер чекает, а вы в позиции в 3-вей поте, не стесняйтесь ставить на широком диапазоне, потому что вы можете быть абсолютно уверены в том, что префлоп рейзер не попал в борд. Это означает, что вас должен волновать лишь игрок на большом блайнде. В этот раз я прочекал, что сейчас мне не особо нравится. Даже если я впереди, то в ответ на чью-либо ставку я буду вынужден сдаться на большинстве карт терна.

Терн $5\diamond$ и оба оппонента вновь чекают. $5\diamond$ чудесная для меня карта, потому что теперь, вдобавок к моей возможно лучшей руке, у меня появляется слабое бубновое дро, которое дает мне несколько дополнительных аутов. К тому же такой терн может спровоцировать оппонентов на колл с руками типа $K\diamond 10\clubsuit$. Каждый раз, когда у вас рука, имеющая шоудаун вэлью и слабое дро, то очень вероятно, что одно из этих двух вещей произойдет. Я поставил 120 фишек в банк 190 и забрал его.

Раздача 25

Эта раздача произошла в оффлайн турнире с бай-ином \$1'500. В целом, поле довольно слабое и пассивное. Блайнды 150/300. Стеки участников раздачи:

MP1: 150bb или 45'000. Это я. Я все время был самым агрессивным игроком за столом.

CO: 100bb или 30'000. Похоже, что этому игроку нравится смотреть флоп с мусорными руками, но на постфлопе он играет довольно стандартно.

Я сделал рейз из средней позиции до 900 с $A\heartsuit Q\heartsuit$, и катофф коллировал. Его диапазон может быть очень широким, потому что ему нравится смотреть флоп с разными типами рук, от пар до одномастных гап-коннекторов, а также руками типа Ax , и время от времени случайными руками вроде $9\spadesuit 5\clubsuit$. Все остальные игроки – фолд.

На флоп пришли $7\clubsuit 2\spadesuit 2\clubsuit$. Это ситуация, в которой я предпочитаю прочекать с руками средней силы, такими как AQ или 66 , но для баланса мне нужно ставить контбет. Если бы я чекал только с руками средней силы, то оппоненты быстро бы поняли это, зарядили пару баррелей и выбили бы меня из раздачи. Итак, я ставлю стандартный контбет 1'500 фишек в банк 2'250. Соперник коллирует, что вероятно означает, что у него есть 7, 2, флэш-дро или случайный флоат с оверкартами.

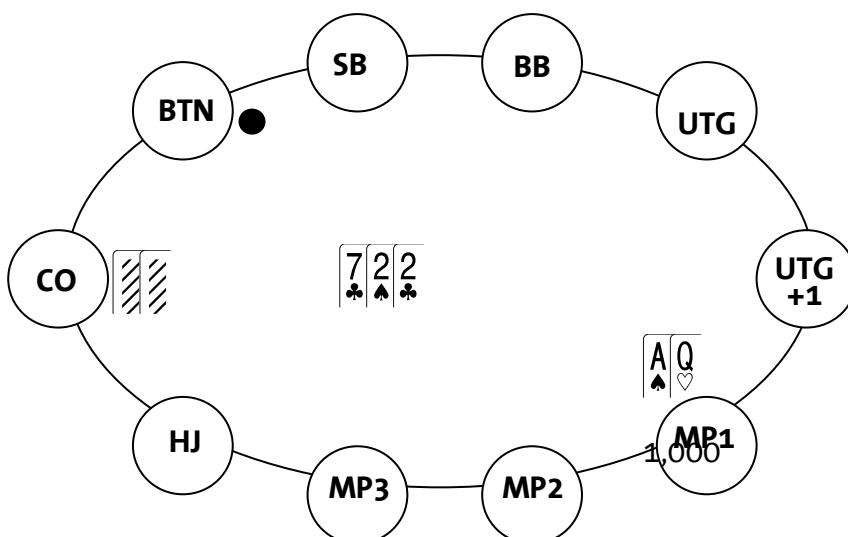

Терн J♥. Я определенно мог бы продолжить свой блеф, но решил прочекаль. Оппонент также прочекаль в ответ. Если бы он поставил на терне, то против большинства пассивных оппонентов – это фолд. Если бы он был известен как любитель флоатить, который ставит на терне всякий раз, когда его оппонент чекает, то я считаю, что чек-фолд был бы неприемлемым вариантом. Против пассивных же оппонентов, чек-фолд будет нормальным решением. Когда он чекает в ответ, я полагаю что у него рука, с которой он не хочет быть выбитым из банка чек-рейзом. То есть у него может быть что-то вроде семерки, низкой пары или флэш-дро.

Ривер 6♦. Я снова чекаю. Ставить нет смысла, потому что меня часто заколлируют с лучшей рукой и редко с чем-либо худшим. Мой соперник ставит 2'700 в банк 5'250. Мне нужно коллировать, если я полагаю, что он будет ставить только натсы или блеф, потому что я бью значительное число незакрывшихся дро. Если бы у него были 6♣5♣, то он вероятно также прочекаль бы ривер, так что обычно это колл, потому что ставкой он изображает заслоуплеенную 2 или странно разыгранную 7, хотя с семеркой я думаю большинство пассивных игроков просто прочекали бы на ривере. Если он способен на ставку с руками вроде 7, 6♣5♣ или даже с чем-то вроде 33, то у меня легкий фолд, потому что, даже не смотря на то, что он ставит с такими слабыми руками, значительную часть этих рук я не бью. Всегда рассмотрите вариант блефового чек-рейза на ривере, если оппонент будет ставить с весьма широким диапазоном, но будет готов коллировать ваш чек-рейз лишь с монстрами. В этой раздаче я заколлировал и проиграл A♦2♥.

Поскольку у оппонента оказался практически натс, то я немного узнал о его диапазоне бета на ривере. То, что я проиграл, недостаточная причина для того, чтобы сказать, что мой колл был плох. Например, если соперник ставил бы на ривере только с промазавшим флэш-дро и двойкой, то мой колл почти наверняка был бы верным, даже несмотря на то, что в этот раз я был неправ. Не ругайте себя, когда сделаете неверный колл. На дистанции вы заработаете деньги, если будете

тщательно обдумывать, с каким диапазоном соперник может сыграть подобным образом.

Раздача 26

Эту раздачу я взял из онлайн турнира за \$200. Блайнды 15/30, размеры стеков следующие:

HJ: 100bb или 3'000 фишек. Это крепкий онлайн регулярь с достаточным опытом игры в оффлайн турнирах.

BTN: 100bb или 3'000 фишек. Это я.

HJ сделал рейз до 90, и я заколлировал его с $7♥5♥$. С такой рукой я могу как коллировать, так и 3-бетить или фолдить. Я думаю, что у всех этих вариантов схожее эквити, однако в начале турнира мне нравится чаще смотреть флоп. Все остальные выкинули.

На флоп пришли $A♠Q♥2♦$. Соперник прочекал. Я полагаю, что в такой ситуации у него окажется слабый туз, дама или средняя пара. Против такого диапазона я не прочь сделать ставку, если планирую продолжить блеф на терне и ривере. Чек тоже нормально, но я не должен просто чекать до шоудауна, когда оппонент показал свою слабость.

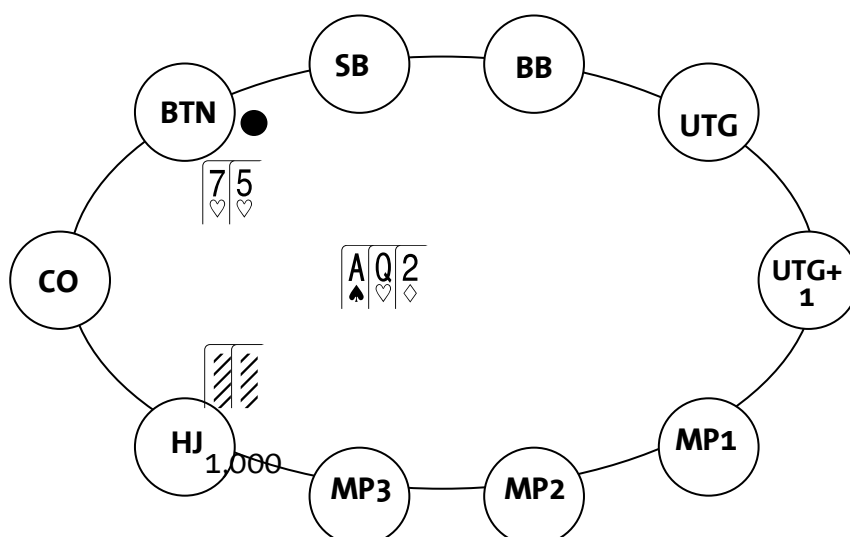

Терн 4♥, замечательная для меня карта. Соперник снова чекает. Было бы преступлением, если бы я вновь прочекал. Если соперник заколлирует, то я могу быть вполне уверен в том, что у него рука средней силы вроде дамы или средней пары, и я смогу выбить его баррелем на ривере, если на нем не выйдет туз или дама. На таких картах ривера он сможет легко коллировать, поскольку его вероятно слабая рука станет сильнее, из-за того, что теперь становится крайне маловероятным, что у меня есть туз или дама. Очевидно, что я дам вэлью-бет, если закроется флэш или гатшот, что прекрасно сбалансирует мои блефы. На терне я поставил 150 в банк 225 и соперник заколлировал.

На ривере вышел ужасный для меня A♦. Мы оба прочекали и я проиграл K♠Q♦. И хотя я не уверен в том, выкинул бы он свою руку или нет, мне нравится ставка на ривере, если бы на нем не оказалось туза или дамы. Делая ставку, очень важно иметь план игры на последующих улицах. Если он у вас есть, то вам будет трудно потеряться в раздаче.

Раздача 27

Эта раздача произошла в онлайн турнире с бай-ином \$200. После начала турнира прошло где-то пять раздач, и у меня нет ридсов на кого-либо из оппонентов. Блайнды 10/20 и у всех по 3'000 фишек.

Игрок в MP1 делает рейз до 60, и я коллирую его на NJ с 5♣5♥. В подобной ситуации, я думаю, что это единственно возможный для меня вариант. Всегда старайтесь глянуть на флоп, когда у вас маленькая пара, достаточно глубокие стеки и при этом вы находитесь в позиции. У 3-бета есть определенные плюсы, но их не так немного. Большой блайнд также коллирует.

На флоп приходит 8♦5♠4♦.

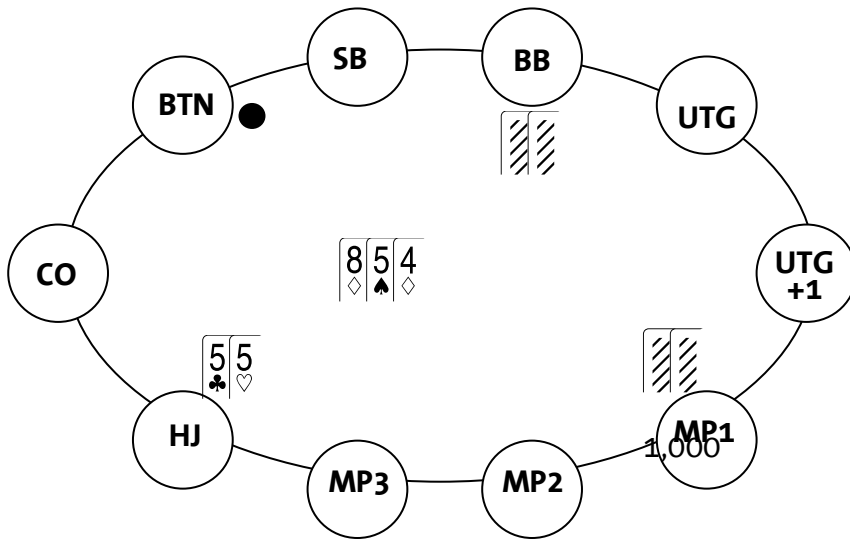

Оба игрока до меня чекают, и это совсем не то, что я хотел бы увидеть, имея сет. На борде с таким количеством дро, ставка с моей стороны обязательна. Я делаю стандартный бет, 140 фишек в банк 190. Большой блайнд коллирует. У него, вероятно, какое-то дро или слабая рука типа 87 или 65. Опен рейзер фолдит.

На терне появляется плохая для меня карта A♥. И хотя эта карта несколько не навредила моей руке, она определенно навредила диапазону оппонента, таким образом я уже не получу нужного мне экшена. Он чекает. Мне нужно снова ставить, для защиты от дро. Он, вероятно, выбросит все слабые готовые руки, что плохо, но я не могу давать ему бесплатную карту, потому что значительная часть его диапазона не тянет вмертвую. Поскольку я полагаю, что он выкинет большинство своих слабых готовых рук на ставку любого размера, то мне нужно делать ставку большого размера. Я ставлю 420 в банк 470. Заметьте, что если бы я поставил 250 в банк 470, то его шансы на колл составляли бы 3 к 1, что позволяет ему совершить корректный колл с дро рукой. Вы всегда должны хотеть, чтобы ваш соперник совершил ошибку. Итак, он коллирует.

На ривер приходит абсолютно бланковый J♣. Сейчас я полагаю, что у моего соперника либо дро, которое не закрылось, и соответственно он выбросит его на ставку любого размера, либо сильная готовая рука

вроде A8, A5, A4, 85 или 54. Я думаю, он заколлирует любой бет разумного размера, потому что моя рука выглядит либо как промазавшее дро, либо как сильная готовая рука, а заполучить такую руку весьма непросто. Я ставлю 1'020 фишек в банк 1'310 и оппонент моментально коллирует с K♦5♦.

Не знаю, о чем он в этой ситуации думал, ведь он не бьет ни одной готовой руки и бьет лишь несколько незакрывшихся дро. Иногда люди способны на хиро-колл в совсем неподходящих ситуациях. Поскольку у него было две бубны, то менее вероятно, что у меня было флэш-дро. Если бы у меня было флэш-дро, то, скорее всего у меня оказался бы туз или валет, хотя с валетом я наверно не стал бы делать ставку на ривере. В целом, его колл – это довольно слабая игра. Никогда не ругайте того, кто делает плохой колл, независимо от того, прав он или нет. Последнее чего вы хотите, это чтобы ваши соперники перестали коллировать три барреля со средней парой.

Раздача 28

Эта раздача из турнира серии WPT, бай-ин в котором составлял \$10'000. Идет начало первого игрового дня. Блайнды 100/200, стеки участников таковы:

UTG+1: 150bb или 30'000 фишек. Средненький оффлайн игрок, который, похоже, играет прямолинейно.

CO: 150bb или 30'000 фишек. Это я. Я не был замечен за чем-то чересчур сумасшедшим.

Игрок в позиции UTG+1 сделал рейз до 600, и я коллировал его с K♠J♠ на катоффе. 3-бет в этой ситуации всегда плох. Фолд, по крайней мере, в таких глубоких стеках тоже не вариант. Будьте осторожны, чтобы не потерять кучу денег с руками вроде ATs и KTs, если попадете в топ пару,

а оппонент будет заряжать по нескольким улицами. Топ-пара со средним киккером это не натс, особенно если в банк идет много денег.

На флоп приходит $Q\spadesuit Q\heartsuit 9\clubsuit$.

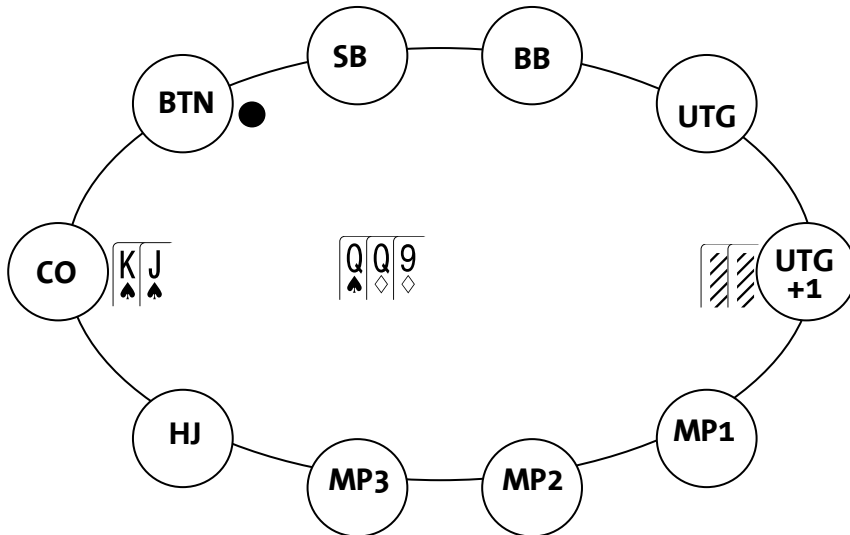

Соперник ставит 800, но это ничего не значит, и я принимаю решение флоатить. У меня есть гатшот, бэкдорное флэш-дро, оверкарта и позиция. В подобной ситуации этого более чем достаточно. Если у моего оппонента нет девятки, более сильной комбинации или дро, то на терне он почти наверняка сыграет чек-фолд.

На терн приходит $5\heartsuit$. Оппонент чекает как я и предполагал, и я заряжаю 1'800 фишек в банк 3'100. Он моментально делает рейз до 5'000. Это одна из ситуаций, в которых я великолепно разыграл свою руку, но у оппонента просто оказалось что-то сильное. Если бы на терне вышла Т и оппонент сыграл чек-рейз, то я бы коллировал его вплоть до шоудауна, но без фанатизма. Я бы выкинул против чек-рейза на любом другом терне, потому что если оппонент не псих, то у него, по крайней мере, окажется дама. Я немного подумал и выкинул. Соперник показал мне пару 99.

Если бы он просто заколлировал на терне, то я бы рассмотрел вариант еще одного барреля на ривере. По сути, сыграв чек-рейз, он перевернул свои карты лицом вверх. Если бы он просто продолжил ставить или

сыграл чек-коллом на терне, то мог бы собрать гораздо больше вэлью с моих готовых рук. Вместо этого, он выиграл у меня лишь одну небольшую ставку, что не может меня не радовать. В подобных ситуациях мне нравится действовать так, будто передо мной немного трудное решение. Выкинув, я, как правило, говорю: «отличный блеф». Это зачастую провоцирует соперника показать свою руку, дав мне тем самым бесплатную информацию. Как правило, у того, кто делает чек-рейз на терне, будет рука убийственной силы.

Раздача 29

Эта раздача произошла в турнире серии WPT, бай-ин в котором составлял \$3'500.

Первый игровой день недавно начался, и пока ничего особого не произошло. Блайнды 100/200. У всех трех игроков из этой раздачи стеки по 150bb, или по 30'000 фишек. На НJ пожилой игрок, с которым я уже встречался. Я на малом блайнде и на большом блайнде молодой парень, которого я раньше никогда не видел.

Все до НJ фолдят, и он рейзит до 600. У него наверняка довольно стандартный диапазон рейза для пожилого игрока из поздней позиции, что-то вроде любой пары, одномастных тузов, бродвея и некоторых одномастных коннекторов. Я коллирую с малого блайнда с $5\spadesuit 5\heartsuit$ и большой блайнд также коллирует.

На флоп приходит $Q\clubsuit 3\clubsuit 2\spadesuit$. Я и большой блайнд чекаем. Префлоп рейзер ставит 1'200 в банк 1'800. Для меня это довольно легкий фолд.

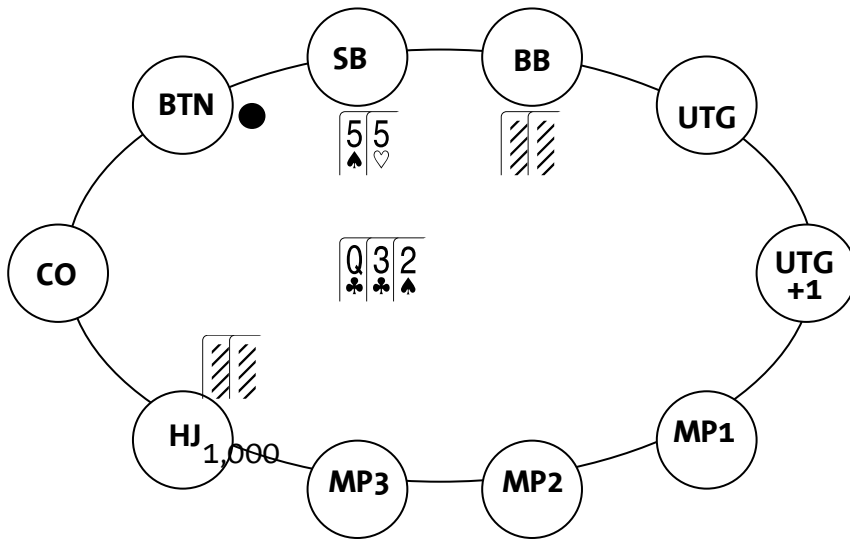

Я не могу здесь коллировать по ряду причин. Либо большой блайнд, либо HJ могут иметь руку, которая бьет меня. HJ может блефовать с рукой, которая имеет неплохое эквити против моей руки, например с 9♣8♠, или же большой блайнд может исполнить чек-рейз с дро рукой, тем самым выбивая мое эквити из банка. Я мог бы применить блефовый чек-рейз, но мне не нравится блефовать в пограничной ситуации, подвергая риску солидную стопку фишек в самом начале турнира. Итак, если я чекаю, то это должен быть чек-фолд.

Но чек не единственный вариант розыгрыша. Я мог бы сделать донк-бет в размере примерно 1200, надеясь, что оппоненты выкинут свой воздух, что не так уж и плохо. Я также могу полагать, что в этом случае они будут играть очень прямолинейно – большому блайнду придется беспокоиться о префлоп рейзере, а префлоп рейзер вероятно не попал во флоп, и поэтому не будет ничего изобретать. Если вы прочитали мою первую книгу, то должны знать, что я не люблю донк-беты, потому что их трудно балансировать и этот случай не исключение. Я хотел бы чек-рейзить с дро или сетами, и тем самым провоцировать экшн, поэтому мне не нравится идея донка с этими руками. Это означает, что если бы у меня был донк-бет диапазон, то он состоял бы исключительно из слабых готовых рук и слабого дро, а также из тех рук, с которыми я бы сдался на терне. Учитывая все вышесказанное, я полагаю, что чек-фолд будет наиболее подходящим вариантом розыгрыша против солидных оппонентов.

Раздача 30

Эта раздача случилась чуть позже в том же турнире, что и в примере выше. Блайнды по-прежнему составляют 100/200, и участники раздачи имеют стеки следующих размеров:

BTN: 100bb или 20'000 фишек. Ранее этот игрок проиграл огромный банк, когда собрал среднюю пару и не смог с ней сфолдить.

SB: 150bb или 30'000 фишек. Это я. Пока я мало участвовал в раздачах.

BB: 150bb или 30'000 фишек. Этот игрок пришел на турнир позднее, соответственно никаких ридсов, кроме того что он пожилой, у меня на него нет.

Все до баттона фолдят и тот делает лимп. У меня на малом блайнде $Q\heartsuit 9\spadesuit$. Я мог сделать рейз или фолд, но поскольку мне известно, что лимпер любит попадаться в ловушки на постфлопе, то я думаю, мне следует коллировать в надежде поймать что-то вроде пары, прежде чем вкладывать деньги в банк. Я делаю комплит и большой блайнд чекает.

На флоп приходит $Q\clubsuit 8\spadesuit 4\spadesuit$.

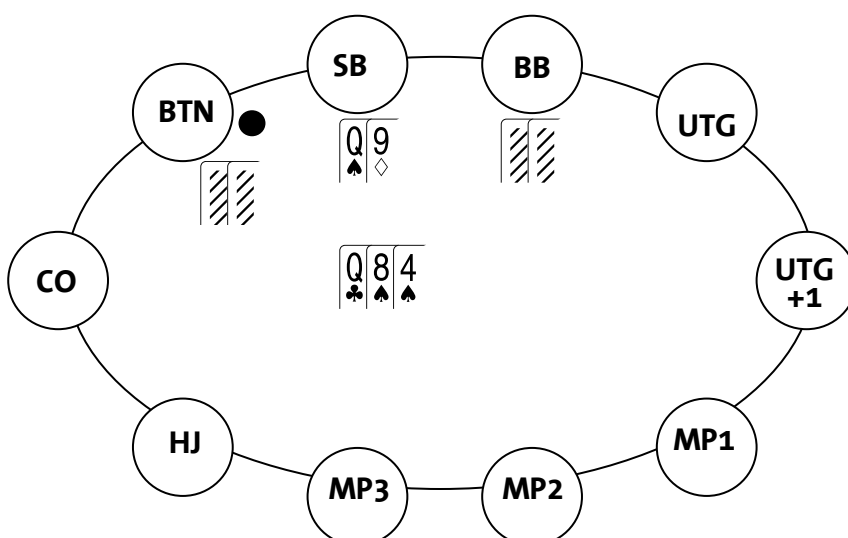

Я могу как прочекаать, так и поставить. В целом, ставка в лимп-потах мне нравится больше. Никто не показал силу на префлопе, так что очень часто все просто прочекают, что плохо для моей слабой топ-пары. Я ставлю 400 фишек в банк 600. Большой блаинд выкидывает, а баттон коллирует. Я полагаю, что у него окажется восьмерка, четверка, средняя пара или дро. Помимо этого, я думаю, что он часто стал бы рейзить с дамой или лучше, так что, скорее всего, я впереди.

На терне 2♥. Это отличная для меня карта. Я делаю вэлью-бет 1'000 фишек в банк 1'400, и оппонент тут же коллирует. Я не уверен, что карта терна как-то помогла его диапазону. У него наверняка по-прежнему слабая пара или дро.

Ривер 2♦. Это еще одна отличная для меня карта. Я полагаю, что соперник определенно заколлирует мою ставку со всеми готовыми руками и выкинет все промазавшие дро. Если же я прочекаю, то мне неизвестно, будет ли он ставить с готовыми руками, но думаю, он определенно задумается над ставкой с промазавшими дро. Решения схожи и я решаю прочекаать. Если бы я решил поставить, то ставил бы много, потому что он заколлировал бы любую вменяемую ставку с любой парой.

Соперник моментально ставит 3'000 фишек в банк 3'400, и я преспокойно задвигаю нужную сумму в банк. У меня легкий колл, потому что я полагаю, что все его готовые руки хуже моей, а все его дро не закрылись. В действительности, в подобной ситуации у меня практически натс. Я не думаю, что чек-рейз имеет смысл, поскольку он, вероятно, выкинет все свои слабые готовые руки и заколлирует только с теми руками, которые меня бьют, или же сделает колл с такой же парой как у меня, но с киккером чуть ниже, что редко случится когда мой киккер всего лишь девятка. Оппонент не показывая карты, выбрасывает их в пас, а это значит, что у него было дро, не имеющее шоудаун вэлью, и я забираю отличный банк.

Глава 10

Вопросы и ответы

Я годами учил людей выигрывать в покер. Я поэтому решил, что есть смысл сохранить некоторые часто задаваемые вопросы, поскольку это может пригодиться в будущем. Поскольку на данный момент у вас уже должны быть широкие познания в покере, попытайтесь ответить на эти вопросы сами, прежде чем прочитаете мой ответ. Если вы ошибетесь в какой-то ситуации, постарайтесь понять почему. Если вы не имеете представления о том, как ответить, найдите причину и заполните этот пробел. Покер – это игра, в которой вы постоянно ищете нужные ответы. Вопросы затрагивают различные темы, касающиеся как самой игры за зеленым сукном, так и вещей, происходящих вне стола. Многие из них будут довольно простыми, но, тем не менее, они дадут вам некоторое представление о мышлении начинающих игроков. Надеюсь, в них вы найдете для себя что-то полезное.

В: Играя в живых турнирах, я несколько раз сталкивался со следующей ситуацией. Большой стек, сидящий в ранней позиции, берет стопку фишек и швыряет их в банк. Он не тратит времени на подсчет. Просто берет стопку и кидает их. Что это означает?

О: Когда такое происходит, обычно лучше дождаться, пока кто-то другой не выяснит, что это значит. Будь внимателен, когда кто-то сделает колл и отталкивайся от исхода такой раздачи. Также постарайся спровоцировать его на то, чтобы он показал свою руку, сказав что-нибудь вроде «отличный блеф» или «играй и дальше так, если хочешь проиграть все свои деньги». По сути, ты пытаешься получить бесплатную информацию, которая поможет переиграть соперника, когда он в

следующий раз сыграет подобным образом. В целом, я полагаю, что так играют со слабой готовой рукой вроде топ-пары со слабым киккером и оппонент как бы говорит: «Коллилуй, если есть что-то сильнее». Очевидно, что это ужасный розыгрыш и те, кто используют данный прием, не так уж сильны. Хотя это в полной мере зависит от особенностей игрока.

В: Всегда было интересно, что ты думаешь о будущем покера? Многие люди считают, что игры станут более трудными и перестанут быть выгодными. Как думаешь, такое возможно? Будет ли покер хорошим вложением для моего будущего?

О: Если в Америке легализуют онлайн покер, то нас ждет новый покерный бум. Если нет, то вероятно все останется так, как есть сейчас, или же он будет потихоньку угасать. Даже если игры станут труднее, ты все равно сможешь зарабатывать приличные деньги, если будешь много работать над своей игрой и сможешь оказаться впереди большинства остальных игроков. Но я думаю, крайне маловероятно, что правительство соединенных штатов не легализует покер в ближайшем будущем. Регулируя эту отрасль, они будут зарабатывать тонны денег. Я предполагаю, что онлайн покер легализуют в ближайшие годы, что сделает игры очень хорошими. Надеюсь, правительство не прибегнет к существенному увеличению рейка.

В: Как ты считаешь, если я возьму у тебя тренировки, я стану плюсовым игроком?

О: Разумеется, я не могу гарантировать, что мои тренировки сделают тебя супер звездой покера, но если ты прислушаешься к моим советам и станешь применять эти вещи в своей игре, то я уверен, что могу научить большинство людей стать выигрывающими игроками. Это не означает, что ты будешь выигрывать по \$10'000 в месяц, но если ты будешь играть

с соперниками хуже себя и будешь терпеливым, то нет никаких причин, по которым ты не станешь плюсовым на низких лимитах, где ты сможешь зарабатывать несколько тысяч долларов в месяц.

В: Как думаешь, есть ли необходимость в использовании HUD'а, чтобы бить онлайн игры?

О: Раньше я никогда не пользовался HUD'ом. В последний год или около того, я начал уделять больше внимания статистике и мои результаты слегка улучшились. Недавно я выиграл \$317'000 в онлайн турнире с бай-ином \$1'000 и трудно сказать, помог мне HUD или нет. Рискну предположить, что да. Думаю его ценность сложно определить. Но в целом, если ты не полагаешься на него в полной мере и используешь, как правило, для того, чтобы определить более точное решение в сложных ситуациях, то я думаю, что HUD отличная вещь.

В: Каким образом лучше всего перейти из СНГ в кэш?

О: Когда переходишь из одного вида игры в другой, я рекомендую спуститься на несколько лимитов вниз и потратить порядочно часов на изучение игры, прежде чем подниматься выше. Также необходимо смотреть видео интересующей тебя игры. Еще неплохо было бы найти книгу об этой игре и группу обучения, в которой можно обсудить различные идеи. Делай все постепенно и потрать достаточно часов, прежде чем начнешь играть на желаемых лимитах.

В: Какой винрейт можно ожидать в покере?

О: Это полностью зависит от вашего уровня игры, уровня игры оппонентов, и максимально возможного преимущества, которое можно получить в той игре, в которую ты играешь. В целом хорошим

результатом считается ROI 10% в SNG, 5бб/100 в кэш играх, 70% ROI в онлайн МТТ и 150% ROI в живых турнирах.

В: Во что стоит ежедневно играть каждому игроку?

О: Все зависит от твоего образа жизни и того, сколько времени ты можешь посвящать покеру. Кэш, как правило, хорош для каждого, потому что ты можешь быстро начать игру и также быстро из нее выйти. То же касается и фулл ринг SNG. Я рекомендую играть МТТ турниры лишь в том случае, когда у вас мало обязательств и много свободного времени, поскольку они довольно много его отнимают.

В: Ты говорил, что многим игрокам присущ лик, когда они делают ставки небольшого размера, собрав сильную руку. Каков наилучший способ получения вэлью с такими руками? Порой кажется, что если я ставлю много, то соперники просто фолдят. Стоит ли мне чекать, давая им бесплатную карту? И что делать после этого – чек-коллить или чек-рейзить?

О: Ты должен одинаково разыгрывать как блеф, так и вэлью руки. Если ты думаешь, что у соперника слабый диапазон, то тебе следует делать ставки небольшого размера со всем своим диапазоном, если конечно ты не считаешь, что большая ставка всегда приведет к фолду, когда ты пытаешься этого добиться. В целом, тебе следует ставить много с сильной рукой, поскольку необходимо разгонять банк. Ты будешь приятно удивлен, что большинство игроков оплатят твою руку с чем-то вроде топ-пары или лучше. Просто поставь примерно 5/6 банка и надейся на колл. Если соперники часто сдаются на такие большие ставки, то начинай чаще блефовать, пока они не поймут что происходит, а затем продолжай делать то же самое с натсами.

В: В одном из видео ты как-то упомянул, что если ты знаешь, что ты плюсовой игрок, то тебе не нужно сильно волноваться о своем банкролле. Какая дистанция нужна для того, чтобы понять, что ты плюсовой игрок?

О: Для кэш игр я бы сказал 200'000 рук. Для SNG и MTT достаточно 3'000 турниров. Однако ты должен заметить, что по мере увеличения дистанции растет и винрейт, поскольку твои навыки улучшаются. Если этого не происходит, постарайся понять почему. Я говорю, что банкролл не имеет существенного значения потому, что рекомендую время от времени делать выстрелы на лимиты выше. Если ты знаешь, что в случае неудачи, ты в состоянии спуститься на лимит ниже, и вернуть себе прежний банкролл, то в этих выстрелах нет ничего плохого. Но убедись, что ты достаточно дисциплинирован.

В: На лимите \$1/\$2 в оффлайне ты играл бы также как на лимите \$.05/.10 в онлайн?

О: В живых играх я бы наверно играл немного тайтовее, хотя эти лимиты похожи друг на друга. Также, в отличие от онлайн, я бы не делал 3-бетов со слабыми руками. Дело в том, что в этих играх ты собираешь вэлью преимущественно с тех ситуаций, когда собираешь натс и тебе его проплачивают, тогда как в онлайн есть определенное вэлью в ситуациях, когда ты можешь выбить лучшую руку оппонента.

В: Что более мудро для онлайн покера: играть 20 столов, пытаюсь заработать больше денег или играть меньше столов и стараться улучшить свою игру?

О: Все зависит от твоего финансового положения. Если тебе нужны деньги, то играй много столов и зарабатывай. Когда получишь нужную сумму, тебе нужно понять, что таким образом ты не научишься играть лучше, а это усложнит подъем по лимитам в дальнейшем. То есть ты

получаешь небольшое количество денег сейчас, лишая себя возможности заработать гораздо больше в дальнейшем. Я рекомендую учиться игре и таким образом подниматься по лимитам.

В: Что лучше всего предпринять, когда ты проигрываешь снова и снова и тебе просто не заходит хорошая рука?

О: Когда ты проигрываешь и переживаешь по этому поводу, хотя и не должен, то проведи какое-то время за пределами покерного стола, изучая игру. Смотри покерное видео, размещай раздачи на форуме, читай книги. Выберись из дома и наслаждайся жизнью. Проигрыш в покере не должен управлять твоими эмоциями. Это часть игры, привыкай.

В: Можешь ли дать какой-то совет по Double-or-nothing SNG, в которых половина игроков попадает в призы, а другая половина уходит ни с чем?

О: Играй тайтово и не коллируй олл-ины от других игроков пока не получишь монстра.

В: У меня проблема, не могу попасть на самые верхние места в огромных МТТ. Похоже на то, что я постоянно заканчиваю между 27-м и 9-м местами. Что я делаю не так?

О: Вероятно, ты играешь слишком тайтово. В поздней турнирной стадии нужно играть агрессивно, чтобы выдержать постоянный рост блайндов. Дождаясь премиум рук, ты выиграешь лишь те банки, которые и так принадлежат тебе. Для победы в турнире, тебе нужно красть много банков. Надеюсь, стратегия, описанная в первом томе, поможет тебе.

В: Мне нравится смотреть много покерных шоу по телевизору. Посмотрев твои видео, у меня сложилось впечатление, что многие профессиональные игроки, которых показывают по ТВ, играют слабо. Так ли это?

О: Многие из тех, кого показывают по ТВ, играют далеко не оптимально, потому что являются медийными персонами, а не игроками в покер. Разумеется, когда-то давно, лет десять назад, они еще могли выигрывать, но если с тех пор они ничего не выиграли, то это не имеет никакого значения. Следи за молодыми, известными онлайн игроками, когда те попадают на ТВ. Как правило, они играют в технически сильный покер, который не по плечу большинству их оппонентов.

В: Когда кто-то делает чек-рейз, то у него, как правило, натс?

О: Как правило, в такой ситуации у людей может быть три возможных диапазона. У них может быть хорошо сбалансированный диапазон из сильных рук и блефа, диапазон из рук типа топ-пара и лучше и диапазон из рук типа две пары и лучше. Вероятно, фолд будет наилучшим решением против каждого из этих диапазонов, разве что у вас нет сильной руки или хорошего дро. Однако не давай соперникам понять, что ты готов постоянно сдаваться на их чек-рейзы, а то станешь очень эксплуатируемым.

В: Мой банкролл недавно достиг отметки в \$2'000. Я хотел бы купить клевый сет из двух мониторов. Это удовольствие обойдется мне в \$1'000. Сейчас я играю на старом компьютере, но пока он работает. Я также хотел бы пополнить свой банкролл reload бонусом в \$500 и купить несколько видео по покеру. Как ты можешь прокомментировать такие траты?

О: Я рекомендую тебе потратить немного на видео, а остальное вложить в банкролл. Если ты сможешь удваивать банкролл каждые несколько

месяцев, то потраченная \$1'000 вынудит тебя работать в несколько раз больше. Допустим, у тебя есть \$1'000 и в течение года ты можешь превратить ее в \$5'000. Ты также можешь начать с \$2'000 и к концу года превратить их в \$9'000, но тебе придется играть на старом компьютере. Есть ли смысл повременить с покупкой нового компьютера ради \$5'000? Я думаю, есть. Как только ты достигнешь отметки в \$9'000, ты можешь потратить \$1'000, что далеко не так существенно как потратить \$1'000 из имеющихся \$2'000. По сути, чем больше твой банкролл, тем быстрее ты можешь подниматься вверх по лимитам.

В: Какие покер-румы лучше всего подходят для наращивания банкролла?

О: Я рекомендую играть там, где мало регуляров. Обычно это означает, что тебе придется отбирать хорошие столы с небольшим количеством регуляров на крупных сайтах, либо играть на мелких сайтах, где за столом будет несколько случайных парней. Это же относится и к оффлайну. Играй с залетной рыбой. Ты не должен хотеть играть с людьми, которые разбираются в игре, и играют каждый день. Это будет стоить тебе денег.

В: Просматривая твои видео, я обнаружил, что слишком часто делаю 3-беты с мелкими парами. Какой 3-бет диапазон работает лучше всего?

О: Диапазон твоего 3-бета должен полностью зависеть от оппонента. Против сильных игроков, ты должен 3-бетить сильные руки и руки, которые недостаточно хороши для колла. Если против тебя играет телефон, то нужно 3-бетить сильные и средние руки, такие как AJ или KQ. Определяй, в каком стиле и с каким диапазоном играет твой соперник, и затем, отталкиваясь от этого, принимай решения.

В: Недавно, за финальным столом турнира на 18 человек, бай-ин которого составлял \$3, я первой рукой запустил КК, имея стек 20bb, и все выкинули. Быть может, мне стоило сделать рейз меньшего размера?

О: Это зависит от стеков твоих оппонентов. Если у всех 10bb и меньше, что часто случается в SNG турнирах, то не стесняйся просто пихать. Если у тебя, и у большинства игроков стеки больше 15bb, то ты должен склоняться к рейзу в 2,2bb.

В: Какие основные ошибки у игроков лимита \$1/\$2 в местных катранах? Я заметил, что многие любят лимпить и смотреть флоп. Что я могу предпринять против этого? И еще, как мне разыгрывать такую дро-руку как АК?

О: Большинство игроков лимита \$1/\$2 обожают смотреть флоп и переоценивать руки вроде топ-пары. Ты также можешь столкнуться с тем, что у одних из игроков будет 20bb, а у других 500bb, соответственно тебе придется использовать абсолютно разные стратегии против каждого из них. Если у тебя сильная рука, то ты, как правило, не хочешь чтобы лимперы выкинули, если их много. Намного лучше, если они заколлируют твой рейз, имея некорректные пот-оддсы. Кроме того, АК – это не дро рука, 9♠6♠ это дро рука. Если у тебя АК, и 8 игроков до тебя лимпят, сделай рейз где-то до \$28, если в твоём стеке \$200. Если твой стек короче, то тебе нужно рейзить больше, чтобы ты мог запустить на любом флопе.

В: Сейчас у меня нет рейкбэка. Что я теряю?

О: Рейкбэк – это программа, по которой онлайн сайты дают аффилейту определенный процент рейка за то, что те приводят игроков в их рум. Обычно он составляет от 30 до 40 процентов от рейка, который ты платишь. Поскольку большинство смысленых игроков знают об этом,

аффилейты пришли к соглашению с ними, по которому аффилейт возвращают игроку 35 процентов от своего дохода, что приносит обеим сторонам солидную прибыль. Когда мне было 18, я играл SNG, зарабатывая каждый месяц \$10'000 рейкбэком и еще \$10'000 непосредственно игрой. Рейкбэк удваивал мой доход. Играть без рейкбэка – это все равно, что выстрелить себе в ногу и затем пытаться ехать на велосипеде.

В: Как ты нашел свою нишу в покере?

О: Изучая игру, сосредоточься на чем-то одном. Когда твой банкролл станет огромным, можешь позволить себе переход в другие виды игр. Я начал с SNG и играл их около четырех лет, прежде чем переключился на МТТ турниры. Чтобы ты не выбрал, упорно играй в свою игру, пока не набьешь солидный банкролл.

В: Что-то я запутался в термине эквити. Ты говоришь: «У меня 33% на победу, так что для колла мне нужны оддсы 2 к 1», но мой разум подсказывает, что оддсы должны быть 3 к 1. Как ты считаешь эквити во время игры?

О: Оддсы 3 к 1 означают, что тебе надо выигрывать один раз из четырех, то есть в 25% случаев. Ты просто складываешь цифры вместе (1+3), затем помещаешь их сумму в дробь как знаменатель, а цифру 1 как числитель. В итоге получится $3 \text{ к } 1 = 1/4$ или 25%. Исходя из этого, 33% будет 2 к 1 или $1/3$.

В: В онлайн я сталкивался с вещами, из-за которых мне кажется, что игры подстроены. Я прав?

О: Нет. Намного более вероятно, что против тебя мошенничают в живой игре, чем в онлайн. Я думаю, что против меня мошенничали

лишь три раза за всю мою карьеру, и каждый раз я был виноват сам, потому что играл в случайных играх на дому, вместо того, чтобы делать это в казино. В онлайн просто не мошенничают.

В: Я хочу начать разбирать раздачи, чтобы стать сильнее. Где порекомендуешь это делать?

О: Я постоянно выкладываю и обсуждаю раздачи с другими игроками на форуме сайта www.FloatTheTurn.com. Попробуй там.

В: У меня есть лик, когда я делаю рейз с высокой парой вроде JJ, меня коллируют и выходит флоп с тремя низкими картами. Происходит много экшена, бетов и рейзов и, похоже, я постоянно бит либо сетом, либо оверпарой старше. Что я делаю не так?

О: Звучит так, будто ты вкладываешь много денег в банк с руками вроде оверпар, тогда как на самом деле они являются лишь блеф-кэтчерами в тех ситуациях, когда в банк идет огромная сумма денег. Рассмотрим ответный чек на флопе, либо просто коллируй контбет. Предположим, на префлопе ты решил сыграть коллом с КК, чтобы обмануть соперника. На флоп приходит Q62. Если у каждого из вас глубокие стеки и соперник делает ставку, то будь рады просто коллировать до шоудауна. Рейз на флопе, по сути, переворачивает твои карты и выглядит как КQ или лучше, соответственно он будет продолжать только с AQ и более сильными руками, в результате чего твоя пара КК может оказаться в скверном положении.

В: Когда все до меня фолдят, и я на малом блайнде со стеком 8bb, с какими руками мне следует рейзить, коллировать или фолдить?

О: С таким стеком тебе следует пушить с любой рукой, разве что игрок на большом блайнде не склонен коллировать на широком диапазоне.

Большинство игроков не станут коллировать слишком широко. Если он все же склонен к частым коллам, то ты можешь выбрасывать такие руки, как 32, 72, 82 и т.д., но по-прежнему должен пушить порядка 90% рук. Используя такую стратегию, нередко ты будешь вылетать из турнира, но когда твой стек становится таким коротким, ты не можешь позволять блайндам питаться его остатками, поскольку это сократит твою эквити до нуля. Когда ты рискуешь, у тебя всегда есть хоть какое-то эквити. Не превращай что-то в ничего из-за своей пугливости.

Заключение

В этой книге я постарался рассказать вам все, что мне известно о том, как стать профессиональным игроком в турнирный покер. Я твердо убежден, что если вы потратите много часов на обучение и будете постоянно принимать взвешенные решения, то добьетесь своей цели в этом мире соперничества. Если вы стойко выдерживаете поражения и не сходите с ума от радости, когда дела идут хорошо, то очень скоро вы преуспеете в этом деле. Старайтесь играть в те игры, в которых у вас есть преимущество, постоянно практикуйтесь в определении диапазонов и стремитесь узнать как можно больше от более сильных игроков. И самое главное, убедитесь в том, что вы наслаждаетесь жизнью. Все это не имеет никакого смысла, если вы проводите свою жизнь, сгорбившись за зеленым сукном. Несмотря на многие ловушки, расставленные покерным миром, некоторые люди нашли пути их обхода. Но помните, что вы никогда не должны останавливаться в своем обучении. Как только вы прекратите развиваться, вас практически гарантированно ждет провал. Надеюсь, что кто-то, прочитав эту книгу, встанет на путь становления новой звездой покера. Не забудьте сказать мне «Привет» когда мы встретимся за покерным столом. Ведь я также как и вы планирую остаться в игре. Удачи.